

KNX 多功能面板使用说明书

KCZ-UIC-B001

目录

1	引言	3
2	功能概述	3
3	面板参数:	4
4	ETS 数据库配置	5
	4.1 通用设置界面	5
	4.2 配置功能	6
	4.3 开关功能	7
	4.4 调光功能	9
	4.5 场景功能	13
	4.6 窗帘功能	15
	4.7 新风功能	24
5	总结	29

1 引言

本文主要介绍多功能面板的功能、参数及数据库的配置等。主要适用于开发人员，现场安装人员及测试人员等。

2 功能概述

本产品为 KNX 多功能面板系列，有多个按键，每个按键都对应一个指示灯。多功能面板按键个数可灵活配置，根据硬件实际需要可以配置成 1/2/3/4/6 路。每一路根据需要可以配置成不同功能，可配置成开关，窗帘，新风，调光，场景等功能。具体如何配置，可以查看下面的 ETS 数据库配置。

设备与设备之间通过 TP 连接，数据库参数配置时，需要让设备进入编程模式，进入编程模式方法是按长两次编程键，第一次长按编程按键直到指示灯闪烁后松开按键，第二次长按编程按键直到指示灯常亮表示已进入编程模式。

编程按键：详细标识如下图：



1 路面板

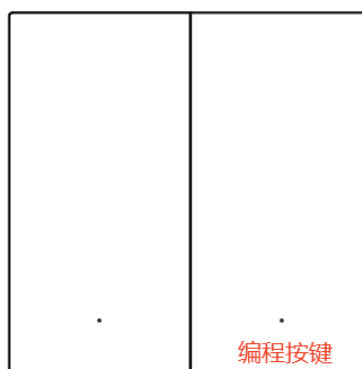

2 路面板

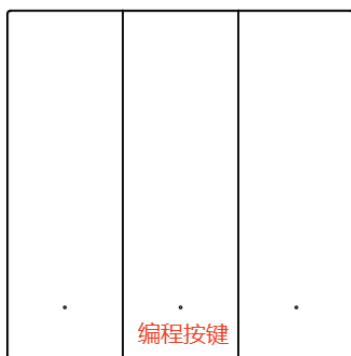

3 路面板

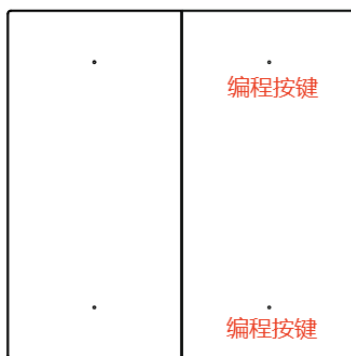

4 路面板

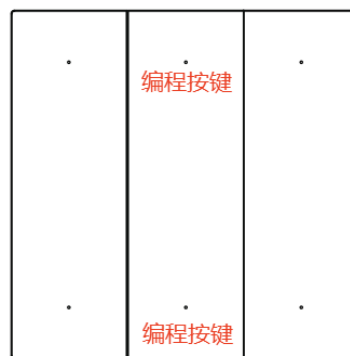

6 路面板

对外接口 接口表示参照下图

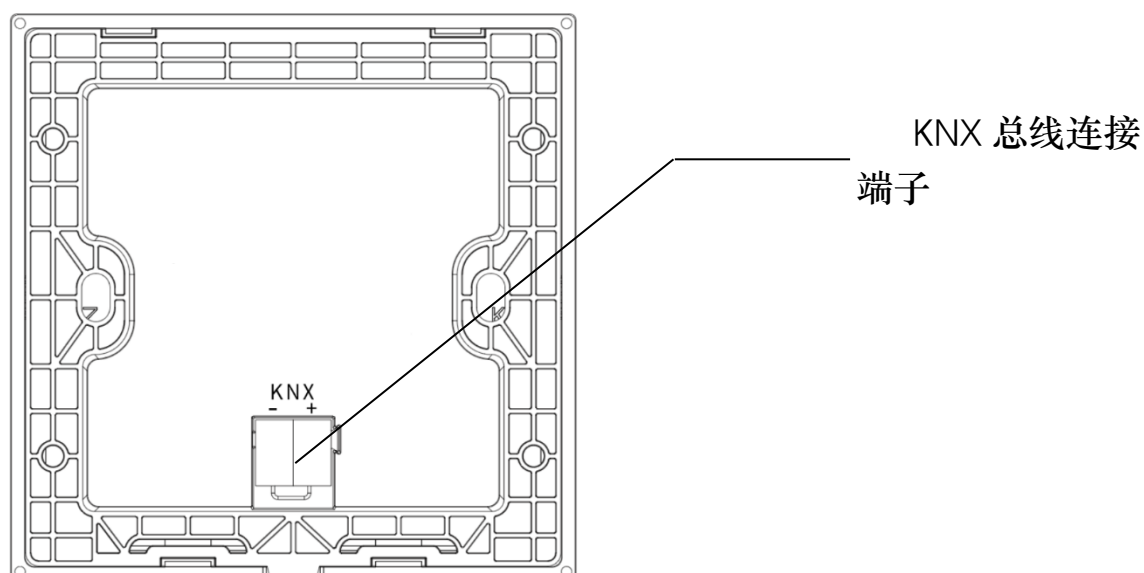

3 面板参数

名称	所有机型	备注
额定功率	0.5W	
待机功率	0.3W	
工作电压	21V-30V DC	
工作温度	-10℃~+50℃	
工作湿度	35%~85%RH	
通信协议	KNX	

进入编程模式：长按时间为 3~6 秒，第一次时长按到 3 秒时闪烁，超过 6 秒不闪烁；两次长按时间间隔为 10 秒；如果进入编程模式，超时时间为 120 秒左右。

可配置按键个数最大为 6 个。

4 ETS 数据库配置

支持简中和英两种语言。可在 ETS-配置-语言-首选产品语言设置。

备注：下文配置的组地址供参考，不是固定值，请结合实际情况配置。

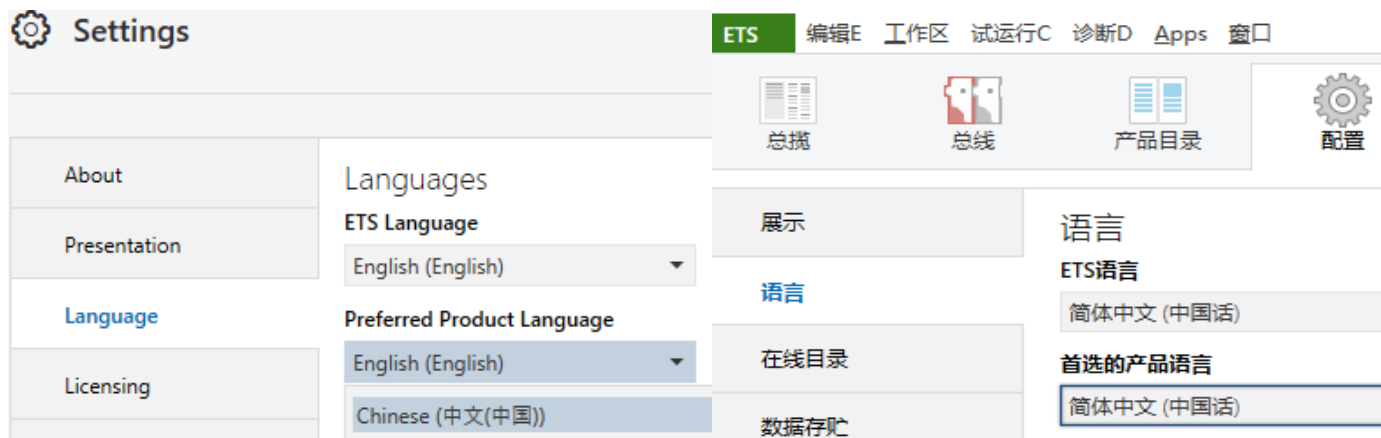

4.1 通用设置界面

参数：面板按键数量



可选择：1 键/2 键/3 键/4 键/6 键/自定义。通常使用的方法；
自定义：禁用/启用按键 1-6；根据需要进行配置；特殊情况使用，不般不推荐；

注意：配置按键时，面板按键数量选择的方式配置是根据结构等方式；如果选择 1 键，显示是按键 4，所对应的物理按键是第 4 键。如果采用自定义方式，选择的是物理按键。



4.2 配置功能

界面“按键 x” (x = 1~6)

通用设置	按键1功能	无
按键1		无 ✓
按键2		开关
按键3		调光
按键4		场景
按键5		窗帘
按键6		新风

参数：按键 x 功能

可选择：无、开关、调光、场景、窗帘、新风。

每个按键独立配置，如需多个按键绑定同一通道输出控制，可通过组地址关联配置实现。

4.3 开关功能

通用设置 按键1功能 开关

4.3.1 参数：控制类型

控制类型 无反馈 带反馈

- 无反馈：按键按下，交替发开/关，不判断设备是否有反馈；
- 带反馈：按键按下，根据受控执行器的状态取反发送开/关。

通信对象：

序号	名称	对象功能	群组地址	长度	C	R	W	T	U	数据类型
1	按键1	开关控制	1/1/1	1 bit	C	-	-	T	-	switch
2	按键2	开关控制	1/1/2	1 bit	C	-	-	T	-	switch
3	按键3	开关控制	1/1/3	1 bit	C	-	-	T	-	switch
4	按键4	开关控制	1/1/4	1 bit	C	-	-	T	-	switch
5	按键5	开关控制	1/1/5	1 bit	C	-	-	T	-	switch
6	按键6	开关控制	1/1/6	1 bit	C	-	-	T	-	switch
7	LED1	状态：开关	1/0/1	1 bit	C	-	W	-	U	switch
8	LED2	状态：开关	1/0/2	1 bit	C	-	W	-	U	switch
9	LED3	状态：开关	1/0/3	1 bit	C	-	W	-	U	switch
10	LED4	状态：开关	1/0/4	1 bit	C	-	W	-	U	switch
11	LED5	状态：开关	1/0/5	1 bit	C	-	W	-	U	switch
12	LED6	状态：开关	1/0/6	1 bit	C	-	W	-	U	switch

ID	名称	功能	长度	DPT	标志
1~6	按键 1~6	开关控制	1bit	1.001 Switch	C T
7~12	LED 1~6	状态：开关	1bit	1.001 Switch	C W U

以按键 1 为例，开关控制(ID:1)与执行器 Switch 对应，LED 状态(ID:7)与执行器 Switch status 对应。

4.3.2 参数：LED 状态

LED状态

继电器1

指示开关状态 (关：微亮；开：高亮)

按下后闪烁，空闲时微亮

按下后闪烁，空闲时灭

指示开关状态 (关：微亮；开：高亮) ✓

指示开关状态 (关：灭；开：高亮)

- LED 状态可根据实际需要配置，配置类型有四种
- 按下后闪烁，空闲时微亮；
 - 按下后闪烁，空闲时灭；
 - 指示开关状态（关：微亮；开：高亮）；
 - 指示开关状态（关：灭；开：高亮）；

注意：默认为指示开关状态（关微亮，开高亮）；当配置指示开关状态时，根据反馈来指示（无反馈：本地开关状态，立即更新；带反馈：根据执行器上报开关状态更新，未收到状态则闪一下）。

4.3.3 参数：继电器 x 此部分预留；

继电器1



勾选则启用面板继电器。

通信对象：

13	继电器1	继电器	1 bit	C - W - -	switch
14	继电器2	继电器	1 bit	C - W - -	switch
15	继电器3	继电器	1 bit	C - W - -	switch
16	继电器4	继电器	1 bit	C - W - -	switch
17	继电器5	继电器	1 bit	C - W - -	switch
18	继电器6	继电器	1 bit	C - W - -	switch
19	继电器1	继电器状态	1 bit	C R - T -	switch
20	继电器2	继电器状态	1 bit	C R - T -	switch
21	继电器3	继电器状态	1 bit	C R - T -	switch
22	继电器4	继电器状态	1 bit	C R - T -	switch
23	继电器5	继电器状态	1 bit	C R - T -	switch
24	继电器6	继电器状态	1 bit	C R - T -	switch

ID	名称	功能	长度	DPT	标志
13~18	继电器 1~6	继电器	1bit	1.001 Switch	C W
19~24	继电器 1~6	状态	1bit	1.001 Switch	C R T

4.4 调光功能

1.4.1 KNX多功能面板1/2/3/4/6路 > 按键1

通用	按键1功能	调光
按键1	长按时间	6 (x0.1s)
按键2	控制类型	<input type="radio"/> 无反馈 <input checked="" type="radio"/> 带反馈
按键3	LED状态	指示开关状态 (关: 微亮; 开: 高亮)
按键4	持续发送报文的间隔	1 (x0.1s)
按键5	短按时调光动作	无
按键6	长按时调光动作	无

4.4.1 参数：长按时间

按键1	长按时间	6 (x0.1s)
-----	------	-----------

说明：所有按键通用，单位：0.1 秒，范围：0.3 秒~10 秒，默认值 0.6 秒。

4.4.2 参数：控制类型

控制类型 无反馈 带反馈

- 无反馈：不需要反馈；
- 带反馈：根据调光设备的反馈，进行相关联动；

4.4.3 参数：LED 状态

LED状态	指示开关状态 (关: 微亮; 开: 高亮)
持续发送报文的间隔	按下后闪烁, 空闲时微亮
短按时调光动作	按下后闪烁, 空闲时灭
长按时调光动作	指示开关状态 (关: 微亮; 开: 高亮) ✓
	指示开关状态 (关: 灭; 开: 高亮)
	指示调光百分比

LED 状态可根据实际需要配置，配置类型有五种

- 按下后闪烁，空闲时微亮；
- 按下后闪烁，空闲时灭；
- 指示开关状态（关：微亮；开：高亮）；
- 指示开关状态（关：灭；开：高亮）；
- 指示调光百分比；

注意：默认为指示开关状态（关微亮，开高亮）；当配置指示开关状态时，是根据调光开关反馈来指示；如果配置指示调光百分比，指示灯根据执行器反馈的百分比来显示，但由于是LED灯，且孔较小，体验不会太强；

4.4.4 参数：持续报文的间隔

持续发送报文的间隔 (x0.1s)

说明：所有按键通用，单位：0.1秒，范围：0.1s~25.5s，默认值0.1s；应用在长按时调光中带有“持续”的动作；

4.4.5 参数：短按时调光动作

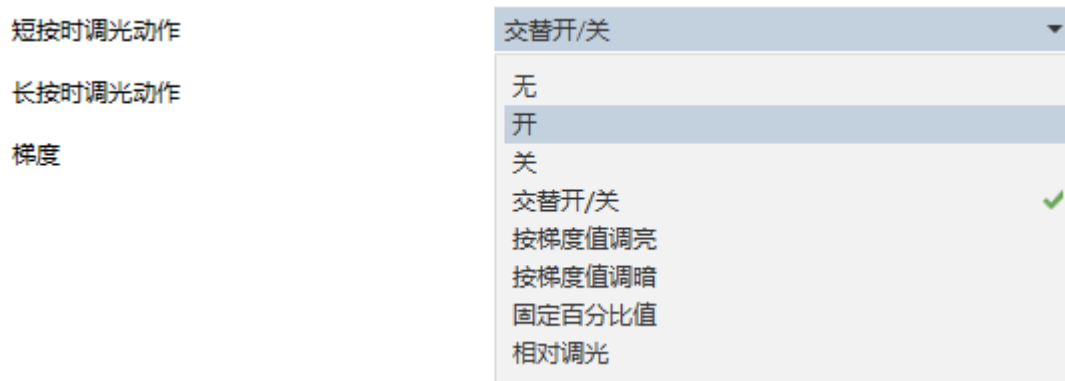

短按时调光动作可配置类型有：

无：无功能，按下无效；

开：每次短按只发开命令；

关：每次短按只发关命令；

交替开关：短按时交替发送开或关命令（若是带反馈，需要接收到反馈才交替）；

按梯度值调亮：每次短按按配置的梯度值增加（基数为30%，若是带反馈，有反馈才增加，最大100%）；

按梯度值调暗：每次短按按配置的梯度值减少（基数为30%，若是带反馈，有反馈才减少，最小0%）；

固定百分比值：每次短按发送配置的固定百分比值（范围：0%-100%）；

相对调光：每次短按发送配置的相对调光值（有规定的档位，从-100%到+100%）；

短按时调光动作	按梯度值调亮
梯度	10 %
短按时调光动作	按梯度值调亮
梯度	10 %
短按时调光动作	固定百分比值
百分比	10 %
短按时调光动作	相对调光
等级	+1%
长按时调光动作	<ul style="list-style-type: none"> +1% ✓ +3% +6% +12% +25% +50% +100% -1% -3% -6% -12% -25% -50% -100%

4.4.6 参数：长按时调光动作

长按时调光动作	按梯度值变亮（持续）
梯度	<ul style="list-style-type: none"> 无 按梯度值变亮（持续） ✓ 按梯度值变暗（持续） 固定百分比值 相对调光（持续）

长按时调光类型有：

无：长按无反应，默认状态；

按梯度值变亮（持续）：长按到一定时间，按设置的梯度值根据配置的时间间隔进行持续发送，如果配置了带反馈，只有在带反馈时才会增加；

按梯度值变暗（持续）：长按到一定时间，按设置的梯度值根据配置的时间间隔进行持续发送，如果配置了带反馈，只有在带反馈时才会减少；

固定百分比值：长按到一定时间，发送一次固定百分比值；

相对调光（持续）：长按到一定时间，按设置的相对调光等级根据配置的时间间隔进行持续发送；

通信对象：

ID	名称	功能	长度	DPT	标志
25~30	按键 1~6	绝对调光	1Byte	5.001 Percentage	C W T
31~36	LED1~6	调光状态	1Byte	5.001 Percentage	C W U
79~84	按键 1~6	相对调光	4bit	3.007 Percentage	C T

说明：功能配置为开关时，ID 及 DPT 和开关功能一样；调光类型为：按梯度值调亮，按梯度值调暗，固定百分比值这三个都是绝对调光；

25	按键1	绝对调光	1 byte	C - W T -	percentage (0..100%)	低
26	按键2	绝对调光	1 byte	C - W T -	percentage (0..100%)	低
27	按键3	绝对调光	1 byte	C - W T -	percentage (0..100%)	低
28	按键4	绝对调光	1 byte	C - W T -	percentage (0..100%)	低
29	按键5	绝对调光	1 byte	C - W T -	percentage (0..100%)	低
30	按键6	绝对调光	1 byte	C - W T -	percentage (0..100%)	低
31	LED1	调光状态 (0-100%)	1 byte	C - W - U	percentage (0..100%)	低
32	LED2	调光状态 (0-100%)	1 byte	C - W - U	percentage (0..100%)	低
33	LED3	调光状态 (0-100%)	1 byte	C - W - U	percentage (0..100%)	低
34	LED4	调光状态 (0-100%)	1 byte	C - W - U	percentage (0..100%)	低
35	LED5	调光状态 (0-100%)	1 byte	C - W - U	percentage (0..100%)	低
36	LED6	调光状态 (0-100%)	1 byte	C - W - U	percentage (0..100%)	低
79	按键1	相对调光	4 bit	C - - T -	dimming control	低
80	按键2	相对调光	4 bit	C - - T -	dimming control	低
81	按键3	相对调光	4 bit	C - - T -	dimming control	低
82	按键4	相对调光	4 bit	C - - T -	dimming control	低
83	按键5	相对调光	4 bit	C - - T -	dimming control	低
84	按键6	相对调光	4 bit	C - - T -	dimming control	低

说明：根据需要可以配置成多种按键调光，在配置时，需要注意与组地址配合。开、关、交替开关的配置，必须同一个组地址；它与相对调光及绝对调光三者组地址都需不一样；同一调光通道的同种类型的组地址才相同。

4.5 场景功能

1.4.1 KNX多功能面板1/2/3/4/6路 > 按键1

通用	按键1功能	场景
按键1	LED状态	<input checked="" type="radio"/> 按下后闪烁, 空闲时微亮 <input type="radio"/> 按下后闪烁, 空闲时灭
按键2	长按时间	6 (x0.1s)
按键3	短按时场景动作	无
按键4	长按时场景动作	无
按键5		
按键6		

4.5.1 参数：LED 状态

LED状态

按下后闪烁, 空闲时微亮
 按下后闪烁, 空闲时灭

按下后闪烁, 空闲时微亮：每次按下, 都会闪烁一次, 空闲时指示灯微亮;

按下后闪烁, 空闲时灭：每次按下, 都会闪烁一次, 空闲时指示灯灭;

4.5.2 参数：长按时间

长按时间 6 (x0.1s)

单位：0.1 秒，范围：0.3 秒~10 秒，默认值 0.6 秒。

4.5.3 参数：短按时场景动作

短按时场景动作 无

长按时场景动作 无
唤醒场景
保存场景

短按时触发功能, 有唤醒（激活）场景和保存场景及无功能;
唤醒场景：发送场景唤醒和场景号, 使执行器执行对应场景号的预设的动作

学习场景：发送场景学习和场景号, 使执行器保存/学习当前的行为到对应场景号

说明：市面上执行器多支持唤醒（激活）预设的场景，少数支持学习（保存）场景。

4.5.4 参数：场景号

场景号 场景1

场景编号，1-64；

4.5.5 参数：长按时场景动作

长按时场景动作 无
无
唤醒场景
保存场景

根据配置长按时间，长按时触发场景功能；

唤醒场景：发送场景唤醒和场景号，使执行器执行对应场景号的预设的动作

学习场景：发送场景学习和场景号，使执行器保存/学习当前的行为到对应场景号

通信对象：

ID	名称	功能	长度	DPT	标志
37~42	按键 1~6	场景控制	1Byte	18.001 Percentage	C T

序号	名称	对象功能	群组地址	长度	C	R	W	T	U	数据类型
37	按键1	场景控制		1 byte	C	-	-	T	-	scene control
38	按键2	场景控制		1 byte	C	-	-	T	-	scene control
39	按键3	场景控制		1 byte	C	-	-	T	-	scene control
40	按键4	场景控制		1 byte	C	-	-	T	-	scene control
41	按键5	场景控制		1 byte	C	-	-	T	-	scene control
42	按键6	场景控制		1 byte	C	-	-	T	-	scene control

4.6 窗帘功能

1.4.1 KNX多功能面板1/2/3/4/6路 > 按键1

通用	按键1功能	窗帘
按键1	控制类型	<input type="radio"/> 无反馈 <input checked="" type="radio"/> 带反馈
按键2	LED状态	<input checked="" type="radio"/> 按下后闪烁, 空闲时微亮 <input type="radio"/> 按下后闪烁, 空闲时灭
按键3	长按时间	6 (x0.1s)
按键4	窗帘类型	<input checked="" type="radio"/> 开合式百叶窗 <input type="radio"/> 扇叶式百叶窗
按键5	开/关逻辑	<input checked="" type="radio"/> 0-上拉 (开) ; 1-下拉 (关) <input type="radio"/> 1-上拉 (开) ; 0-下拉 (关)
按键6	停止逻辑	<input checked="" type="radio"/> 0-停止 <input type="radio"/> 1-停止
	短按时窗帘动作	无
	长按时窗帘动作	无

4.6.1 参数：控制类型

控制类型 无反馈 带反馈

- 无反馈：窗帘控制不需要反馈；
- 带反馈：仅动作“交替上拉（开）/下拉（关）”根据受控窗帘取反的上一次开关状态取反，需要执行器支持。

4.6.2 参数：LED 状态

LED状态 按下后闪烁, 空闲时微亮
 按下后闪烁, 空闲时灭

按下后闪烁，空闲时微亮：每次按下，都会闪烁一次，空闲时指示灯微亮；

按下后闪烁，空闲时灭：每次按下，都会闪烁一次，空闲时指示灯灭；

4.6.3 参数：长按时间

长按时间 6 (x0.1s)

单位：0.1 秒，范围：0.3 秒~10 秒，默认值 0.6 秒。

4.6.4 参数：窗帘类型

窗帘类型 开合式百叶窗 扇叶式百叶窗

开合式百叶窗：只有开合，可以上下拉方式；
 扇叶式百叶窗：有角度调节，这主要区别于开合百叶窗；
 根据现场需要，选择不同类型，同时关系到其它参数的选择；

4.6.5 参数：开/关逻辑

开/关逻辑 0-上拉 (开) ; 1-下拉 (关)
 1-上拉 (开) ; 0-下拉 (关)

0 上拉 (开); 1 下拉 (关): 开时发送 0, 关时发送 1

1 上拉 (开); 0 下拉 (关): 开时发送 1, 关时发送 0

说明: 此项与一些参数配合; 此项配置需要与执行器一致;

4.6.6 参数：停止逻辑

停止逻辑 0-停止 1-停止

0 停止: 停止时发送 0

1 停止: 停止时发送 1

说明: 此项与一些参数配合; 此项配置需要与执行器一致;

4.6.7 参数：短按时窗帘动作

窗帘类型 开合式百叶窗 扇叶式百叶窗

开/关逻辑 0-上拉 (开) ; 1-下拉 (关)
 1-上拉 (开) ; 0-下拉 (关)

停止逻辑 0-停止 1-停止

短按时窗帘动作

长按时窗帘动作

无

无

上拉 (开)

下拉 (关)

交替上拉 (开) /下拉 (关)

停止

交替上拉 (开) /停

交替下拉 (关) /停

百叶窗位置

窗帘类型 开合式百叶窗 扇叶式百叶窗

开/关逻辑 0-上拉 (开) ; 1-下拉 (关)
 1-上拉 (开) ; 0-下拉 (关)

停止逻辑 0-停止 1-停止

短按时窗帘动作 无

长按时窗帘动作 无

无

上拉 (开)

向下 (关)

交替开/关

停止

交替上拉 (开) /停

交替下拉 (关) /停

百叶窗位置

扇叶角度

此项和窗帘类型有关，当窗帘类型为扇叶式百叶窗时，多了一个扇叶角度；

短按动作有：上拉（开），下拉（关），交替上拉（开）/下拉（关），停止，交替上拉（开）/停，交替下拉（关）/停，百叶窗位置，扇叶角度（仅扇叶式百叶窗有此功能）；

说明：开关需要同一个组地址，停止一个组地址，百叶窗位置一个组地址，扇叶角度一个组地址；

4.6.8 参数：百分比

在设置成百叶窗位置或是扇叶角度时，都有百分比调节；范围为 0%-100%

短按时窗帘动作 百叶窗位置

百分比 10 %

长按时窗帘动作 扇叶角度

百分比 10 %

4.6.9 参数：长按时窗帘动作

窗帘类型	<input checked="" type="radio"/> 开合式百叶窗 <input type="radio"/> 扇叶式百叶窗
开/关逻辑	<input checked="" type="radio"/> 0-上拉 (开) ; 1-下拉 (关) <input type="radio"/> 1-上拉 (开) ; 0-下拉 (关)
停止逻辑	<input checked="" type="radio"/> 0-停止 <input type="radio"/> 1-停止
短按时窗帘动作	交替上拉 (开) /下拉 (关) ▼
长按时窗帘动作	<div style="border: 1px solid #ccc; padding: 5px;"> 交替上拉 (开) /下拉 (关) ▼ 无 上拉 (开) 下拉 (关) 交替上拉 (开) /下拉 (关) ✓ 停止 交替上拉 (开) /停 交替下拉 (关) /停 百叶窗位置 </div>
窗帘类型	<input type="radio"/> 开合式百叶窗 <input checked="" type="radio"/> 扇叶式百叶窗
开/关逻辑	<input checked="" type="radio"/> 0-上拉 (开) ; 1-下拉 (关) <input type="radio"/> 1-上拉 (开) ; 0-下拉 (关)
停止逻辑	<input checked="" type="radio"/> 0-停止 <input type="radio"/> 1-停止
短按时窗帘动作	交替开/关 ▼
长按时窗帘动作	<div style="border: 1px solid #ccc; padding: 5px;"> 无 ▼ 无 ✓ 上拉 (开) 向下 (关) 交替开/关 停止 交替上拉 (开) /停 交替下拉 (关) /停 百叶窗位置 扇叶角度 </div>

此项和窗帘类型有关，当窗帘类型为扇叶式百叶窗时，多了一个扇叶角度；

短按动作有：上拉（开），下拉（关），交替上拉（开）/下拉（关），停止，交替上拉（开）/停，交替下拉（关）/停，百叶窗位置，扇叶角度（仅扇叶式百叶窗有此功能）；

说明：开关需要同一个组地址，停止一个组地址，百叶窗位置一个组地址，扇叶角度一个组地址；

通信对象：

序号	名称	对象功能	群组地址	长度	C	R	W	T	U	数据类型
43	按键1-窗帘	设置开关位移		1 bit	C	-	W	T	-	up/down
44	按键2-窗帘	设置开关位移		1 bit	C	-	W	T	-	up/down
45	按键3-窗帘	设置开关位移		1 bit	C	-	W	T	-	up/down
46	按键4-窗帘	设置开关位移		1 bit	C	-	W	T	-	up/down
47	按键5-窗帘	设置开关位移		1 bit	C	-	W	T	-	up/down
48	按键6-窗帘	设置开关位移		1 bit	C	-	W	T	-	up/down
49	按键1-窗帘	停止		1 bit	C	-	-	T	-	step
50	按键2-窗帘	停止		1 bit	C	-	-	T	-	step
51	按键3-窗帘	停止		1 bit	C	-	-	T	-	step
52	按键4-窗帘	停止		1 bit	C	-	-	T	-	step
53	按键5-窗帘	停止		1 bit	C	-	-	T	-	step
54	按键6-窗帘	停止		1 bit	C	-	-	T	-	step
序号	名称	对象功能	群组地址	长度	C	R	W	T	U	数据类型
55	按键1-窗帘	设置窗帘位置 (0-100%)		1 byte	C	-	-	T	-	percentage (0..100%)
56	按键2-窗帘	设置窗帘位置 (0-100%)		1 byte	C	-	-	T	-	percentage (0..100%)
57	按键3-窗帘	设置窗帘位置 (0-100%)		1 byte	C	-	-	T	-	percentage (0..100%)
58	按键4-窗帘	设置窗帘位置 (0-100%)		1 byte	C	-	-	T	-	percentage (0..100%)
59	按键5-窗帘	设置窗帘位置 (0-100%)		1 byte	C	-	-	T	-	percentage (0..100%)
60	按键6-窗帘	设置窗帘位置 (0-100%)		1 byte	C	-	-	T	-	percentage (0..100%)
61	按键1-窗帘	设置扇叶角度 (0-100%)		1 byte	C	-	-	T	-	percentage (0..100%)
62	按键2-窗帘	设置扇叶角度 (0-100%)		1 byte	C	-	-	T	-	percentage (0..100%)
63	按键3-窗帘	设置扇叶角度 (0-100%)		1 byte	C	-	-	T	-	percentage (0..100%)
64	按键4-窗帘	设置扇叶角度 (0-100%)		1 byte	C	-	-	T	-	percentage (0..100%)
65	按键5-窗帘	设置扇叶角度 (0-100%)		1 byte	C	-	-	T	-	percentage (0..100%)
66	按键6-窗帘	设置扇叶角度 (0-100%)		1 byte	C	-	-	T	-	percentage (0..100%)

ID	名称	功能	长度	DPT	标志
43~48	按键 1~6	设置开关位移	1Byte	1.008 Up/Down	C W T
7~12	LED 1~6	状态：窗帘开合 (窗帘开关)	1bit	1.001 Switch	C W U
49-54	按键 1~6	停止	1bit	1.010 Start/Stop	C T
55~60	按键 1~6	设置窗帘位置 (0- 100%)	1Byte	5.001 Percentage	C T
61~66	按键 1~6	设置扇叶角度 (0- 100%)	1Byte	5.001 Percentage	C T

4.6.10 一键窗帘配置

推荐采用无反馈控制。一个按键配置窗帘，长按交替开关，短按暂停；具体配置如下所示（以按键 1 为例）；

1.4.1 KNX多功能面板1/2/3/4/6路 > 按键1

通用	按键1功能	窗帘
按键1	控制类型	<input checked="" type="radio"/> 无反馈 <input type="radio"/> 带反馈
按键2	LED状态	<input checked="" type="radio"/> 按下后闪烁，空闲时微亮 <input type="radio"/> 按下后闪烁，空闲时灭
按键3	长按时间	6 (x0.1s)
按键4	窗帘类型	<input checked="" type="radio"/> 开合式百叶窗 <input type="radio"/> 扇叶式百叶窗
按键5	开/关逻辑	<input checked="" type="radio"/> 0-上拉 (开) ; 1-下拉 (关) <input type="radio"/> 1-上拉 (开) ; 0-下拉 (关)
按键6	停止逻辑	<input checked="" type="radio"/> 0-停止 <input type="radio"/> 1-停止
	短按时窗帘动作	停止
	长按时窗帘动作	交替上拉 (开) / 下拉 (关)

序号	名称	对象功能	描述	群组地址	长度	C	R	W	T	U	数据类型
43	按键1-窗帘	设置开关位移	控制执行器通道1窗帘开关	2/0/1	1 bit	C	-	W	T	-	up/down
49	按键1-窗帘	停止	控制执行器通道1窗帘停止	2/1/1	1 bit	C	-	-	T	-	step

4.6.11 两键窗帘配置

方式 A：一个按键配置开关交替，另外一个按键配置停止（均为短按触发）；具体如下（以按键 2、3 为例）：

1.4.1 KNX多功能面板1/2/3/4/6路 > 按键2

通用	按键2功能	窗帘
按键1	控制类型	<input checked="" type="radio"/> 无反馈 <input type="radio"/> 带反馈
按键2	LED状态	<input checked="" type="radio"/> 按下后闪烁，空闲时微亮 <input type="radio"/> 按下后闪烁，空闲时灭
按键3	长按时间	6 (x0.1s)
按键4	窗帘类型	<input checked="" type="radio"/> 开合式百叶窗 <input type="radio"/> 扇叶式百叶窗
按键5	开/关逻辑	<input checked="" type="radio"/> 0-上拉 (开) ; 1-下拉 (关) <input type="radio"/> 1-上拉 (开) ; 0-下拉 (关)
按键6	停止逻辑	<input checked="" type="radio"/> 0-停止 <input type="radio"/> 1-停止
	短按时窗帘动作	交替上拉 (开) / 下拉 (关)
	长按时窗帘动作	无

1.4.1 KNX多功能面板1/2/3/4/6路 > 按键3

通用	按键3功能	窗帘	
按键1	控制类型	<input checked="" type="radio"/> 无反馈 <input type="radio"/> 带反馈	
按键2	LED状态	<input checked="" type="radio"/> 按下后闪烁, 空闲时微亮 <input type="radio"/> 按下后闪烁, 空闲时灭	
按键3	长按时间	6 (x0.1s)	
按键4	窗帘类型	<input checked="" type="radio"/> 开合式百叶窗 <input type="radio"/> 扇叶式百叶窗	
按键5	开/关逻辑	<input checked="" type="radio"/> 0-上拉 (开) ; 1-下拉 (关) <input type="radio"/> 1-上拉 (开) ; 0-下拉 (关)	
按键6	停止逻辑	<input checked="" type="radio"/> 0-停止 <input type="radio"/> 1-停止	
	短按时窗帘动作	停止	
	长按时窗帘动作	无	

序号	名称	对象功能	描述	群组地址	长度	C	R	W	T	U	数据类型
44	按键2-窗帘	设置开关位移	控制执行器通道1窗帘开关	2/0/1	1 bit	C	-	W	T	-	up/down
51	按键3-窗帘	停止	控制执行器通道1窗帘开关	2/1/1	1 bit	C	-	-	T	-	step

方式 B: 一个按键配置开/停, 另外一个按键配置关/停 (均为短按触发); 具体如下:

1.4.1 KNX多功能面板1/2/3/4/6路 > 按键2

通用	按键2功能	窗帘	
按键1	控制类型	<input checked="" type="radio"/> 无反馈 <input type="radio"/> 带反馈	
按键2	LED状态	<input checked="" type="radio"/> 按下后闪烁, 空闲时微亮 <input type="radio"/> 按下后闪烁, 空闲时灭	
按键3	长按时间	6 (x0.1s)	
按键4	窗帘类型	<input checked="" type="radio"/> 开合式百叶窗 <input type="radio"/> 扇叶式百叶窗	
按键5	开/关逻辑	<input checked="" type="radio"/> 0-上拉 (开) ; 1-下拉 (关) <input type="radio"/> 1-上拉 (开) ; 0-下拉 (关)	
按键6	停止逻辑	<input checked="" type="radio"/> 0-停止 <input type="radio"/> 1-停止	
	短按时窗帘动作	交替上拉 (开) /停	
	长按时窗帘动作	无	

1.4.1 KNX多功能面板1/2/3/4/6路 > 按键3

通用	按键3功能	窗帘
按键1	控制类型	<input checked="" type="radio"/> 无反馈 <input type="radio"/> 带反馈
按键2	LED状态	<input checked="" type="radio"/> 按下后闪烁, 空闲时微亮 <input type="radio"/> 按下后闪烁, 空闲时灭
按键3	长按时间	6 (x0.1s)
按键4	窗帘类型	<input checked="" type="radio"/> 开合式百叶窗 <input type="radio"/> 扇叶式百叶窗
按键5	开/关逻辑	<input checked="" type="radio"/> 0-上拉 (开) ; 1-下拉 (关) <input type="radio"/> 1-上拉 (开) ; 0-下拉 (关)
按键6	停止逻辑	<input checked="" type="radio"/> 0-停止 <input type="radio"/> 1-停止
	短按时窗帘动作	交替下拉 (关) / 停 默认值: 0-停止
	长按时窗帘动作	无

序号	名称	对象功能	描述	群组地址	长度	C	R	W	T	U	数据类型
44	按键2-窗帘	设置开关位移	控制执行器通道1窗帘开关	2/0/1	1 bit	C	-	W	T	-	up/down
45	按键3-窗帘	设置开关位移	控制执行器通道1窗帘	2/0/1	1 bit	C	-	W	T	-	up/down
50	按键2-窗帘	停止	控制执行器通道1窗帘停止	2/1/1	1 bit	C	-	-	T	-	step
51	按键3-窗帘	停止	控制执行器通道1窗帘停止	2/1/1	1 bit	C	-	-	T	-	step

4.6.12 三键窗帘配置

配置时，一键为开，一键为停止，另外一键为关（均为短按）；配置方式如下（以按键 1、2、3 为例）：

1.4.1 KNX多功能面板1/2/3/4/6路 > 按键1

通用	按键1功能	窗帘
按键1	控制类型	<input checked="" type="radio"/> 无反馈 <input type="radio"/> 带反馈
按键2	LED状态	<input checked="" type="radio"/> 按下后闪烁, 空闲时微亮 <input type="radio"/> 按下后闪烁, 空闲时灭
按键3	长按时间	6 (x0.1s)
按键4	窗帘类型	<input checked="" type="radio"/> 开合式百叶窗 <input type="radio"/> 扇叶式百叶窗
按键5	开/关逻辑	<input checked="" type="radio"/> 0-上拉 (开) ; 1-下拉 (关) <input type="radio"/> 1-上拉 (开) ; 0-下拉 (关)
按键6	停止逻辑	<input checked="" type="radio"/> 0-停止 <input type="radio"/> 1-停止
	短按时窗帘动作	上拉 (开)
	长按时窗帘动作	无

1.4.1 KNX多功能面板1/2/3/4/6路 > 按键2

通用	按键2功能	窗帘
按键1	控制类型	<input checked="" type="radio"/> 无反馈 <input type="radio"/> 带反馈
按键2	LED状态	<input checked="" type="radio"/> 按下后闪烁, 空闲时微亮 <input type="radio"/> 按下后闪烁, 空闲时灭
按键3	长按时间	6 (x0.1s)
按键4	窗帘类型	<input checked="" type="radio"/> 开合式百叶窗 <input type="radio"/> 扇叶式百叶窗
按键5	开/关逻辑	<input checked="" type="radio"/> 0-上拉 (开) ; 1-下拉 (关) <input type="radio"/> 1-上拉 (开) ; 0-下拉 (关)
按键6	停止逻辑	<input checked="" type="radio"/> 0-停止 <input type="radio"/> 1-停止
	短按时窗帘动作	停止
	长按时窗帘动作	无

1.4.1 KNX多功能面板1/2/3/4/6路 > 按键3

通用	按键3功能	窗帘
按键1	控制类型	<input checked="" type="radio"/> 无反馈 <input type="radio"/> 带反馈
按键2	LED状态	<input checked="" type="radio"/> 按下后闪烁, 空闲时微亮 <input type="radio"/> 按下后闪烁, 空闲时灭
按键3	长按时间	6 (x0.1s)
按键4	窗帘类型	<input checked="" type="radio"/> 开合式百叶窗 <input type="radio"/> 扇叶式百叶窗
按键5	开/关逻辑	<input checked="" type="radio"/> 0-上拉 (开) ; 1-下拉 (关) <input type="radio"/> 1-上拉 (开) ; 0-下拉 (关)
按键6	停止逻辑	<input checked="" type="radio"/> 0-停止 <input type="radio"/> 1-停止
	短按时窗帘动作	下拉 (关)
	长按时窗帘动作	无

序号	名称	对象功能	描述	群组地址	长度	C	R	W	T	U	数据类型
43	按键1-窗帘	设置开关位移	控制执行器通道1窗帘开关	2/0/1	1 bit	C	-	W	T	-	up/down
45	按键3-窗帘	设置开关位移	控制执行器通道1窗帘开关	2/0/1	1 bit	C	-	W	T	-	up/down
50	按键2-窗帘	停止	控制执行器通道1窗帘停止	2/1/1	1 bit	C	-	-	T	-	step

注意：不同按键控制同一窗帘组地址需要一致；同一窗帘的开/关、停止、设置角度组地址不同。

说明：上图中的组地址只是个举例，需要根据实际情况进行配置；配置方式有多种，根据需要进行配置；

4.7 新风功能

市面上新风设备分为三档控制（低中高，1bit）、多档控制（0-255 档自定，1Byte）、速度百分比控制。新风的总开关可将按键配置为开关功能来控制。

按键4功能	新风
控制类型	<input checked="" type="radio"/> 无反馈 <input type="radio"/> 带反馈
LED状态	指示新风开关状态 (关: 微亮; 开: 高亮)
长按时间	6 (x0.1s)
短按时新风动作	无
长按时新风动作	无

4.7.1 参数：控制类型

控制类型 无反馈 带反馈

- 无反馈：新风控制不需要反馈；
- 带反馈：动作“新风开关”根据受控执行器的状态取反发送开/关，与三档新风的低中高档联动；

4.7.2 参数：LED 状态

按键4功能	新风
控制类型	<input checked="" type="radio"/> 无反馈 <input type="radio"/> 带反馈
LED状态	指示新风开关状态 (关: 微亮; 开: 高亮)
长按时间	按下后闪烁, 空闲时微亮 按下后闪烁, 空闲时灭
短按时新风动作	指示新风开关状态 (关: 微亮; 开: 高亮) ✓
长按时新风动作	指示新风开关状态 (关: 灭; 开: 高亮)

LED 状态可根据实际需要配置，配置类型有四种

- 按下后闪烁，空闲时微亮；
- 按下后闪烁，空闲时灭；
- 指示开关状态（关：微亮；开：高亮）；
- 指示开关状态（关：灭；开：高亮）；

注意：默认为指示灯开关状态（关微亮，开高亮）；当配置指示开关状态时，是根据反馈来指示（无反馈：本地新风开关状态，立即更新；带反馈：根据执行器上报状态更新，未收到状态则闪一下）。

三档新风的低中高挡位各用一个 LED。

4.7.3 参数：长按时间

长按时间 (x0.1s)

说明：单位：0.1 秒，范围：0.3 秒~10 秒，默认值 0.6 秒。

4.7.4 参数：短按时新风动作

短按时新风动作

长按时新风动作

- 无
- 新风开关
- 设置新风速度档位
- 设置新风速度值

短按时新风动作有：

无：无功能，按下无效；

新风开关：低，中，高三档；

设置新风速度档位：采用等级，0-255 等级；

设置新风速度值：采用百分比，0%-100%；

说明：根据实际需要，进行配置。有些新风仅支持开关模式，有些设备仅支持档位；

4.7.5 参数：档位

3档（低中高）

长按时新风动作

- 低速档
- 中速档
- 高速档

默认值：低速档

档位：低，中，高三档。

举例：当配置成低速档的按键时，第一次按下低档按键，发送低档开，再次按下时，发送低档关；

4.7.6 参数：等级

短按时新风动作

等级

等级范围为 0-255，根据执行器，可以配置 0 档为关；此操作为固定发送；

4.7.7 参数：风速值：百分比

短按时新风动作 设置新风速度值

百分比 10 %

范围 0%-100%，默认 10%；根据执行器进行相关配置；此操作为固定发送；

4.7.8 参数：长按时新风动作

长按时新风动作

- 无
- 无 ✓
- 设置新风速度档位
- 设置新风速度值

长按时新风动作有：

无：无功能，按下无效；

设置新风速度档位：采用等级，0-255 等级；

设置新风速度值：采用百分比，0%-100%；

说明：根据实际需要，进行配置。有些新风仅支持开关模式，有些设备仅支持档位；

通信对象：

ID	名称	功能	长度	DPT	标志
7~12	LED 1~6	状态 (新风开关)	1bit	1.001 Switch	C W U
67-72	按键 1~6	新风低/中/高速 档	1bit	1.001 Switch	C T
73~78	按键 1~6	新风速度 (0- 100%)	1Byte	5.001 Percentage	C T
85~90	通道 1~6	新风速度档位	1Byte	5.100 Fan Stage	C T

4.7.9 三键配置成低，中，高三档； 以带反馈控制为例（按键 1、2、3）

1.4.1 KNX多功能面板1/2/3/4/6路 > 按键1											
通用	按键1功能	新风									
按键1	控制类型	<input type="radio"/> 无反馈 <input checked="" type="radio"/> 带反馈									
按键2	LED状态	指示新风开关状态 (关: 微亮; 开: 高亮)									
按键3	长按时间	6 (x0.1s)									
按键4	短按时新风动作	新风开关									
按键5	3档 (低中高)	低速档									
按键6	长按时新风动作	无									
1.4.1 KNX多功能面板1/2/3/4/6路 > 按键2											
通用	按键2功能	新风									
按键1	控制类型	<input type="radio"/> 无反馈 <input checked="" type="radio"/> 带反馈									
按键2	LED状态	指示新风开关状态 (关: 微亮; 开: 高亮)									
按键3	长按时间	6 (x0.1s)									
按键4	短按时新风动作	新风开关									
按键5	3档 (低中高)	中速档									
按键6	长按时新风动作	无									
1.4.1 KNX多功能面板1/2/3/4/6路 > 按键3											
通用	按键3功能	新风									
按键1	控制类型	<input type="radio"/> 无反馈 <input checked="" type="radio"/> 带反馈									
按键2	LED状态	指示新风开关状态 (关: 微亮; 开: 高亮)									
按键3	长按时间	6 (x0.1s)									
按键4	短按时新风动作	新风开关									
按键5	3档 (低中高)	高速档									
按键6	长按时新风动作	无									
序号	名称	对象功能	描述	群组地址	长度	C	R	W	T	U	数据类型
7	LED1	状态: 新风开关	新风1低速档开关状态	3/1/1	1 bit	C	-	W	-	U	switch
8	LED2	状态: 新风开关	新风1中速档开关状态	3/1/2	1 bit	C	-	W	-	U	switch
9	LED3	状态: 新风开关	新风1高速档开关状态	3/1/3	1 bit	C	-	W	-	U	switch
67	按键1	新风低速档开关	控制新风1低速档	3/0/1	1 bit	C	-	-	T	-	switch
68	按键2	新风中速档开关	控制新风1中速档	3/0/2	1 bit	C	-	-	T	-	switch
69	按键3	新风高速档开关	控制新风1高速档	3/0/3	1 bit	C	-	-	T	-	switch

每个按键一个组地址，实际根据现场情况配置。

4.7.10 配成新风风速档位和新风风速值

以带反馈控制为例（按键 4、5、6）

1.4.1 KNX多功能面板1/2/3/4/6路 > 按键4	
通用	按键4功能 新风
按键1	控制类型 <input type="radio"/> 无反馈 <input checked="" type="radio"/> 带反馈
按键2	LED状态 指示新风开关状态 (关: 微亮; 开: 高亮)
按键3	长按时间 6 (x0.1s)
按键4	短按时新风动作 设置新风速度档位
按键5	等级 1
按键6	长按时新风动作 设置新风速度值
	百分比 10 %
1.4.1 KNX多功能面板1/2/3/4/6路 > 按键5	
通用	按键5功能 新风
按键1	控制类型 <input type="radio"/> 无反馈 <input checked="" type="radio"/> 带反馈
按键2	LED状态 指示新风开关状态 (关: 微亮; 开: 高亮)
按键3	长按时间 6 (x0.1s)
按键4	短按时新风动作 设置新风速度档位
按键5	等级 2
按键6	长按时新风动作 设置新风速度值
	百分比 40 %
1.4.1 KNX多功能面板1/2/3/4/6路 > 按键6	
通用	按键6功能 新风
按键1	控制类型 <input type="radio"/> 无反馈 <input checked="" type="radio"/> 带反馈
按键2	LED状态 指示新风开关状态 (关: 微亮; 开: 高亮)
按键3	长按时间 6 (x0.1s)
按键4	短按时新风动作 设置新风速度档位
按键5	等级 3
按键6	长按时新风动作 设置新风速度值
	百分比 60 %

序号	名称	对象功能	描述	群组地址	长度	C	R	W	T	U	数据类型
10	LED4	状态: 新风开关	新风1低速档开关状态	3/1/1	1 bit	C	-	W	-	U	switch
11	LED5	状态: 新风开关	新风1中速档开关状态	3/1/2	1 bit	C	-	W	-	U	switch
12	LED6	状态: 新风开关	新风1高速档开关状态	3/1/3	1 bit	C	-	W	-	U	switch
76	按键4	新风速度 (0-100%)	新风1速度百分比	3/2/1	1 byte	C	-	-	T	-	percentage (0..100%)
77	按键5	新风速度 (0-100%)	新风1速度百分比	3/2/1	1 byte	C	-	-	T	-	percentage (0..100%)
78	按键6	新风速度 (0-100%)	新风1速度百分比	3/2/1	1 byte	C	-	-	T	-	percentage (0..100%)
88	按键4	新风速度档位 (0-255)	新风1速度档位	3/3/1	1 byte	C	-	-	T	-	fan stage (0..255)
89	按键5	新风速度档位 (0-255)	新风1速度档位	3/3/1	1 byte	C	-	-	T	-	fan stage (0..255)
90	按键6	新风速度档位 (0-255)	新风1速度档位	3/3/1	1 byte	C	-	-	T	-	fan stage (0..255)

5 总结

5.1 本文中的所写的组地址都是一个举例，实际配置需要根据现场情况配置；

5.2 开放出来的接口较多，有些是配置参数是互相关联的，配置时需要注意；

5.3 需查看每种面板进入编程的编程键；