

sonnen

energy is yours

Anleitung | für Elektrofachkräfte und Betreiber  
sonnenKNX Module

# DE

## WICHTIG

- ▶ Dieses Dokument vor der Installation / dem Betrieb sorgfältig lesen.
- ▶ Dieses Dokument für späteres Nachschlagen aufbewahren.

### Herausgeber

sonnen GmbH

Am Riedbach 1

D-87499 Wildpoldsried

Servicenummer

+49 8304 92933 444

E-Mail

info@sonnen.de

### Dokument

Dokumentnummer

612

Artikelnummer

-

Version

00

Gültig für

AT, CH, DE, IE, IT, UK

Erscheinungsdatum

12.02.2020

9007199439132427

# Inhaltsverzeichnis

<b>1 Informationen zum Dokument</b> .....	4
1.1 Zielgruppe dieses Dokuments.....	4
1.2 Bezeichnungen in diesem Dokument.....	4
1.3 Symbolerklärung.....	4
<b>2 Sicherheitshinweise</b> .....	6
2.1 Bestimmungsgemäßer Gebrauch.....	6
2.2 Qualifikation der Fachkräfte.....	7
2.3 Symbole auf dem Produkt.....	7
<b>3 Produktbeschreibung</b> .....	8
3.1 Anschlusskonzept.....	8
3.2 Geräteübersicht.....	9
3.3 Funktion der Taster und LEDs.....	9
3.4 Arten der Programmierung.....	10
3.5 Lieferumfang und Beistellteile.....	11
3.6 Werkseinstellungen.....	11
3.7 Technische Daten.....	12
<b>4 KNX-Modul in Betrieb nehmen</b> .....	13
<b>5 Konfiguration der ETS</b> .....	16
5.1 Schnittstelleneinstellungen.....	16
5.2 Gerätename und physikalische Adresse.....	16
5.3 Zusätzliche physikalische Adressen.....	17
5.4 IP-Einstellungen.....	18
<b>6 Konfiguration der Datenpunkte</b> .....	20
6.1 Allgemeine Einstellungen.....	20
6.2 sonnen Einstellungen.....	21
6.2.1 sonnenBatterie Zustand.....	22
6.2.2 Messdaten.....	22
6.2.3 Betriebsart.....	23
6.2.4 Alarm.....	23
6.2.5 Spezialfunktionen.....	24
<b>7 Beispielhafte KNX-Installation</b> .....	25
<b>8 Außerbetriebnahme und Entsorgung</b> .....	26
<b>Abkürzungsverzeichnis</b> .....	27

# 1 Informationen zum Dokument

Dieses Dokument beschreibt die Installation und Einrichtung des sonnenKNX Modules in Verbindung mit einem Speichersystem ab den Modellen sonnenBatterie eco 8.0 oder sonnenBatterie hybrid 8.1.

- ▶ Lesen Sie dieses Dokument vollständig.
- ▶ Bewahren Sie dieses Dokument in der Nähe der sonnenBatterie auf.

## 1.1 Zielgruppe dieses Dokuments

Dieses Dokument richtet sich an Betreiber und Installateure der sonnenBatterie und des sonnenKNX Modules.

Abschnitte, denen der folgende Hinweis vorangestellt ist, dürfen ausschließlich von Personen durchgeführt werden, die der darin benannten Zielgruppe angehören (siehe Qualifikation der Fachkräfte [S. 7]).

### HINWEIS

#### Zielgruppe: Autorisierte Elektrofachkraft

Die in diesem Abschnitt beschriebenen Handlungen dürfen nur von dieser Zielgruppe ausgeführt werden.

### HINWEIS

#### Zielgruppe: Geschulte KNX-Fachkraft für Inbetriebnahme und Bedienung

Die in diesem Abschnitt beschriebenen Handlungen dürfen nur von Fachkräften durchgeführt werden, die detaillierte Fachkenntnisse durch KNX-Schulungen erworben haben.

## 1.2 Bezeichnungen in diesem Dokument

Folgende Bezeichnungen werden im Dokument verwendet:

Vollständige Bezeichnung	Bezeichnung in diesem Dokument
sonnenBatterie	Speichersystem
sonnenKNX Module	KNX-Modul
Autorisierte Elektrofachkraft	Installateur
Kunde, der das Speichersystem erworben hat	Betreiber

## 1.3 Symbolerklärung

### GEFAHR

Extrem gefährliche Situation, bei der die Nichtbeachtung des Sicherheitshinweises zu Tod oder schwerer Verletzung führen wird.

### WARNUNG

Gefährliche Situation, bei der die Nichtbeachtung des Sicherheitshinweises zu Tod oder schwerer Verletzung führen kann.

### VORSICHT

Gefährliche Situation, bei der die Nichtbeachtung des Sicherheitshinweises zu leichten Verletzungen führen kann.

**HINWEIS**

Weist auf Handlungen hin, die zu Sachbeschädigungen führen können.



**Wichtige Informationen ohne Gefahren für Menschen oder Sachen.**

Symbol(e)	Bedeutung
▶	Handlungsschritt
1. 2. 3. ...	Handlungsschritte in definierter Reihenfolge
✓	Voraussetzung
•	Aufzählung

*Tabelle 1: Weitere Symbole*

## 2 Sicherheitshinweise

### 2.1 Bestimmungsgemäßer Gebrauch

Das sonnenKNX Module ist eine Schnittstelle, um Datenpunkte des Speichersystems in einer KNX-Umgebung bereitzustellen. Innerhalb einer KNX-Umgebung werden Geräte miteinander vernetzt und deren individuelle Funktion definiert. Die Datenpunkte des Speichersystems können für folgende Zwecke genutzt werden:

- Energiedaten visualisieren.
- Aktuelle Betriebsart und Status des Speichersystems abbilden.
- Spezialfunktionen des Speichersystems abbilden.
- Individuelles Energiemanagement.

Die Datenpunkte des KNX-Moduls werden der KNX-Umgebung bereitgestellt. Für die Verknüpfung der Datenpunkte mit anderen KNX-Teilnehmern ist eine individuelle Programmierung durch eine KNX-Fachkraft erforderlich. Detaillierte Informationen über die Datenpunkte und die Programmierumgebung finden Sie in den folgenden Abschnitten.

Für den **bestimmungsgemäßen Gebrauch** müssen folgende Punkte jederzeit eingehalten werden:

- Das KNX-Modul ist ein Hutschienenmodul und muss normgerecht an einem entsprechenden Installationsort montiert werden.
- Das KNX-Modul muss, entsprechend der Anleitung, vollständig installiert sein.
- Die elektrische Installation des KNX-Moduls muss durch eine autorisierte Elektrofachkraft erfolgen. Länderspezifische Regelungen bezüglich Elektroinstallation müssen dabei jederzeit eingehalten werden.
- Die Inbetriebnahmen und Programmierung des KNX-Moduls muss durch eine KNX-Fachkraft erfolgen.
- Die Schnittstellen des KNX-Moduls müssen nach den Vorgaben der Produktdokumentation angeschlossen werden.
- Das KNX-Modul darf nur im Originalzustand ohne eigenmächtige Veränderungen sowie in technisch einwandfreiem Zustand verwendet werden.

#### **Folgende Anwendungen sind insbesondere nicht zulässig:**

- Der Betrieb des KNX-Moduls in Bereichen, die nicht den Umgebungsbedingungen entsprechen (siehe Technische Daten [S. 12]).
- Der Betrieb in explosionsgefährdeten oder brandfördernden Umgebungen.

#### **Bedienung des KNX-Moduls**

- Das KNX-Modul darf ausschließlich so bedient werden, wie in der Produktdokumentation beschrieben.



Bei Nichtbeachtung der Garantiebedingungen und der in diesem Dokument aufgeführten Informationen erlöschen jegliche Garantie- und Gewährleistungsansprüche.

## 2.2 Qualifikation der Fachkräfte

- Die **Installation** des KNX-Moduls darf ausschließlich von autorisierten Elektrofachkräften durchgeführt werden. Eine Elektrofachkraft ist eine Person mit geeigneter fachlicher Ausbildung, Kenntnissen und Erfahrung, so dass sie Gefahren erkennen und vermeiden kann, die von der Elektrizität ausgehen können. Bei einer Installation durch unqualifizierte und/oder unautorisierte Personen können Schäden an Personen und/oder Bauteilen entstehen.
- Die **Inbetriebnahme und Parametrisierung** des KNX-Moduls müssen durch eine KNX-Fachkraft durchgeführt werden, die durch entsprechende Schulungen und Weiterbildungen detaillierte Fachkenntnisse erworben hat.

## 2.3 Symbole auf dem Produkt



CE-Kennzeichnung. Das Produkt entspricht den Anforderungen der zutreffenden EU-Richtlinien.



WEEE-Kennzeichnung. Das Produkt darf nicht im Hausmüll entsorgt werden, sondern umweltgerecht über geeignete Sammelsysteme.



Dokumentation beachten. Die Dokumentation enthält sicherheitsrelevante Informationen.

## 3 Produktbeschreibung

Das KNX-Modul ist ein Hutschienenmodul und für eine normgerechte Montage und elektrische Installation im Verteilerschrank vorgesehen. Speichersystem und KNX-Modul werden per Ethernet miteinander verbunden. Durch die Ethernet-Verbindung können KNX-Modul und Speichersystem ortsunabhängig installiert werden, wenn sie sich im selben Heimnetzwerk befinden. Das KNX-Modul integriert das Speichersystem in eine KNX-Infrastruktur.

Die individuelle Parametrisierung der spezifischen Datenpunkte des Speichersystems erfolgt mit der **Engineering Tool Software (ETS)**. Die Taster des KNX-Moduls dienen zur Programmierung und zur Diagnose. Die LEDs zeigen Betriebszustände sowie Kommunikationsfehler am Bus an.

### 3.1 Anschlusskonzept



Abb. 1: Anschluss des sonnenKNX Modules

Das KNX-Modul wird im Verteilerschrank montiert und per KNX-Steuerleitung (Twisted-Pair-Leitung) mit dem KNX-Bus und somit der restlichen KNX-Installation verbunden. Die Spannungsversorgung des KNX-Moduls erfolgt ebenfalls über den KNX-Bus.

Das Speichersystem ist per Ethernet mit dem Internet-Router und dem KNX-Modul verbunden. Beide Geräte müssen sich im selben lokalen Heimnetzwerk befinden.

Auf die einzelnen KNX-Teilnehmer (inkl. KNX-Modul) der KNX-Installation kann per *ETS* am Computer zugegriffen werden. Die Verbindung zu den KNX-Teilnehmern erfolgt per Programmieradapter, LAN-Verbindung oder WLAN-Verbindung.

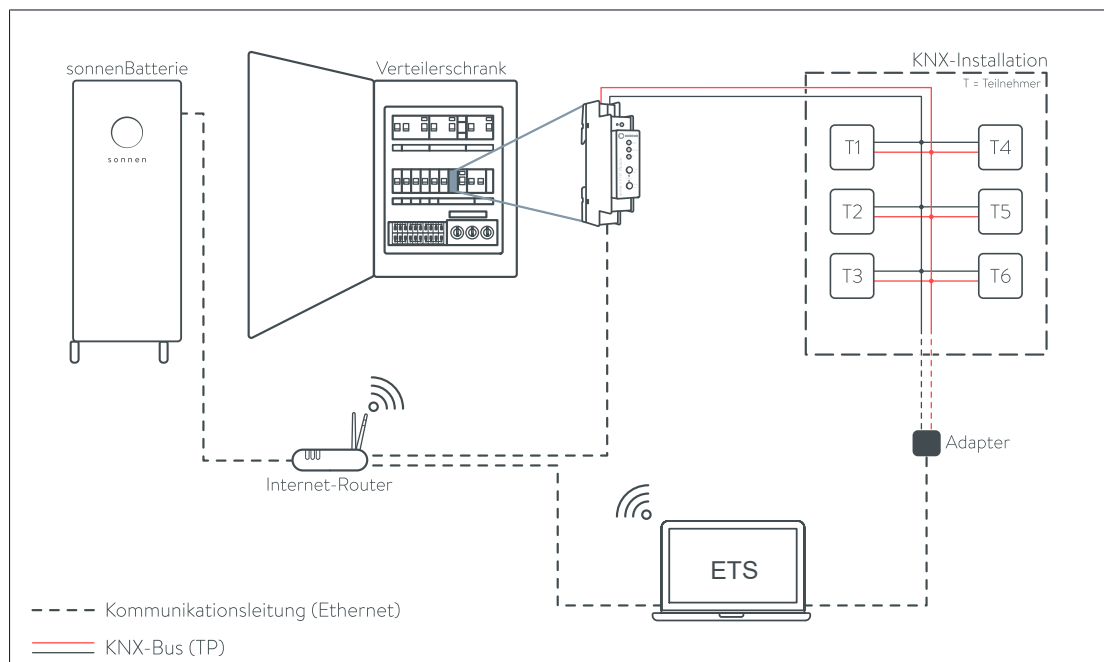
### 3.2 Geräteübersicht

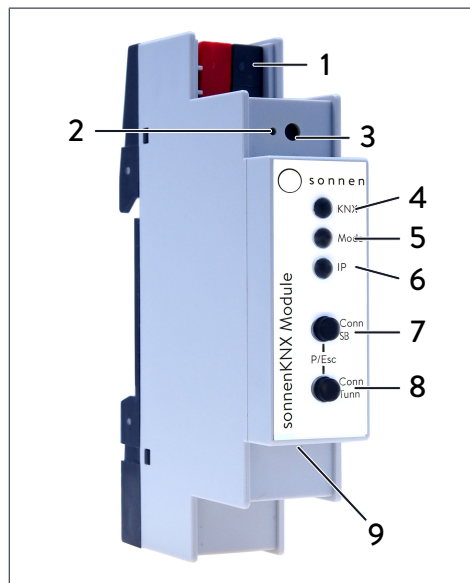

- 1 KNX-Bus-Anschluss
- 2 Programmiermodus-LED
- 3 Taster Programmiermodus
- 4 KNX-LED (mehrfarbig)
- 5 Mode-LED (mehrfarbig)
- 6 IP-LED (mehrfarbig)
- 7 Taster Conn SB
- 8 Taster Conn Tunn
- 9 LAN-Anschluss

### 3.3 Funktion der Taster und LEDs

#### Programmiermodus-LED

Wenn der Programmiermodus aktiv ist, leuchtet die Programmiermodus-LED (2) rot.

#### Taster Programmiermodus

Der Programmiermodus kann über den Taster (3) oder durch gleichzeitiges Drücken der Taster Conn SB (7) und Conn Tunn (8) aktiviert bzw. deaktiviert werden.

#### KNX-LED

Folgende Betriebszustände des KNX-Moduls werden mithilfe der KNX-LED (4) dargestellt:

KNX-LED	Betriebszustand
leuchtet grün	KNX-Busspannung vorhanden.
blinkt rot	Telegrammverkehr auf dem KNX-Bus.
leuchtet rot	Fehler in der Kommunikation auf dem KNX-Bus.

#### Mode-LED, Taster Conn SB und Taster Conn Tunn

Die Mode-LED (5) zeigt die Verbindung zum Speichersystem oder die Verbindung zum KNXnet/IP Tunneling an.

Mode-LED	Betriebszustand
leuchtet grün	Das KNX-Modul befindet sich im normalen Betriebsmodus.
leuchtet rot	Der Programmiermodus ist aktiv.
blinkt rot	Der Programmiermodus ist nicht aktiv. Die Verbindungsanzeige ist nicht aktiv. Das KNX-Modul ist nicht korrekt geladen, z. B. nach Abbruch eines Downloads.

Mit den Tastern Conn SB (7) und Conn Tunn (8) kann die Verbindungsnummer der Verbindung zum Speichersystem (SB) oder zur KNXnet/IP Tunneling (Tunn) gewählt werden. Eine Änderung der Verbindungsnummer ist nur erforderlich, wenn das KNX-Modul mit

mehreren Speichersystemen oder mit mehreren Geräten verbunden werden soll. Dies ist beim Standardaufbau nicht vorgesehen, deshalb muss standardmäßig keine der Verbindungsnummern geändert werden.

### IP-LED

Folgende Betriebszustände des KNX-Moduls werden mithilfe der IP-LED (6) dargestellt:

IP-LED	Betriebszustand
leuchtet grün	Das KNX-Modul hat eine aktive Ethernet-Verbindung und gültige IP-Einstellungen (IP-Adresse, Subnetz und Gateway).
leuchtet rot	Das KNX-Modul hat eine aktive Ethernet-Verbindung und ungültige IP-Einstellungen (IP-Adresse, Subnetz und Gateway) oder noch keine IP-Einstellungen vom <i>DHCP</i> -Server erhalten.
blinkt grün	IP-Telegrammverkehr.

## 3.4 Arten der Programmierung

Das KNX-Modul kann mithilfe der *ETS* auf mehrere Arten programmiert werden:

### Über den KNX-Bus

Dazu muss das Gerät nur mit dem KNX-Bus verbunden sein. Die *ETS* benötigt eine zusätzliche Schnittstelle (z. B. *USB*) zum KNX-Bus. Über diesen Weg kann sowohl die physikalische Adresse als auch die gesamte Applikation inklusive IP-Konfiguration programmiert werden. Die Programmierung über den KNX-Bus wird empfohlen, wenn keine IP-Verbindung hergestellt werden kann.

### Über KNXnet/IP Tunneling

Dazu ist keine zusätzliche Schnittstelle erforderlich. Die Programmierung über KNXnet/IP Tunneling ist möglich, wenn das Gerät bereits eine gültige IP-Konfiguration besitzt (z. B. über *DHCP*). In diesem Fall wird das Gerät bei den Schnittstellen in der *ETS* angezeigt und muss ausgewählt werden. Der Download erfolgt aus dem *ETS*-Projekt heraus.

### Über direkte IP-Verbindung

Während KNXnet/IP Tunneling auf die Geschwindigkeit des KNX-Bus begrenzt ist, kann der Download über eine direkte IP-Verbindung mit hoher Geschwindigkeit erfolgen. Die direkte IP-Verbindung ist möglich, wenn das Gerät bereits sowohl eine gültige IP-Konfiguration als auch eine physikalische Adresse besitzt. Dazu muss im *ETS*-Menü Bereich Bus im Untermenü Verbindungen > Optionen die Auswahl **Direkte IP-Verbindung verwenden wenn verfügbar** angewählt werden. Der Download erfolgt dann direkt auf das KNX-Modul.

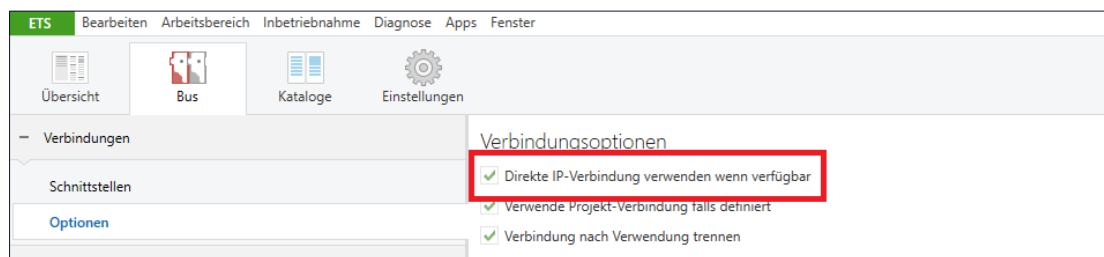

Aufgrund der deutlich kürzeren Übertragungszeiten wird empfohlen, Downloads über eine direkte IP-Verbindung durchzuführen.

### 3.5 Lieferumfang und Beistellteile

#### Im Lieferumfang enthalten

- sonnenKNX Module
- Datenblatt

#### Zum Download im Internet-Portal oder Service-Portal

Folgende Dateien können Sie im Internet-Portal (my.sonnen.de) im Download-Bereich des Speichersystems **oder** im Service-Portal<sup>1</sup> im Dokumente-Bereich herunterladen:

- Ausführliche Anleitung (dieses Dokument)
- ETS-Produktdatenbank für das KNX-Modul

#### Nicht im Lieferumfang enthalten

- KNX-Programmieradapter
- Engineering Tool Software (ETS)

### 3.6 Werkseinstellungen

Ab Werk ist folgende Konfiguration eingestellt:

- Physikalische Adresse des Gerätes: 15.15.255
- Konfigurierte KNXnet/IP Tunneling-Verbindung: 1
- Physikalische Adresse der Tunneling-Verbindung: 15.15.250
- IP-Adressen Vergabe: DHCP

#### HINWEIS

#### Zielgruppe: Autorisierte Elektrofachkraft

Die in diesem Abschnitt beschriebenen Handlungen dürfen nur von dieser Zielgruppe ausgeführt werden.

#### Auf Werkseinstellungen zurücksetzen

- ▶ KNX-Bus-Anschluss vom Gerät trennen.
  - ▶ Taster Programmiermodus drücken und während dem gedrückt halten den KNX-Bus-Anschluss wieder verbinden.
  - ▶ Taster Programmiermodus mindestens für weitere sechs Sekunden gedrückt halten.
- ⇒ Ein kurzes Aufblinker aller LEDs signalisiert, dass das Zurücksetzen erfolgreich war.

<sup>1</sup> nur in Deutschland, Österreich und Schweiz verfügbar

### 3.7 Technische Daten

sonnenKNX Module		
	Gehäuse	Kunststoff (PC)
	Einbau	DIN Reiheneinbau mit 1 TE (18 mm)
	Gewicht	ca. 40 g
	Bedien- und Anzeigeelemente	2 Tasten und 3 LEDs (mehrfarbig), KNX-Programmiertaste mit LED (rot)
<b>Umgebungs- bedingungen</b>	Schutzart (nach EN 60529)	IP20
	Relative Feuchte (nicht kondensierend)	5 % ... 93 %
	Umgebungstemperatur im Betrieb	-5 °C ... +45 °C
	Lagertemperatur	-25 °C ... +70 °C
<b>Ethernet</b>	Übertragungsgeschwindigkeit	10BaseT (10 Mbit/s)
	Internet-Protokolle	ARP, ICMP, IGMP, UDP/IP, TCP/IP, DHCP und Auto IP
	Verbindungen	bis zu 5 gleichzeitig über KNXnet/IP Tunnelling
<b>KNX</b>	Übertragungsmedium	Twisted Pair (TP)
	Interface-Protokoll	cEMI
	Max. APDU Länge	55
	Gerätemodell	System B
<b>Anschluss</b>	Spannungsversorgung	KNX-Bus
	Stromaufnahme	ca. 15 mA
	KNX-Anschluss	Busklemme für KNX (rot/schwarz)
	LAN-Anschlussbuchse	RJ-45
<b>Konformität</b>	CE-Kennzeichnung gemäß	<ul style="list-style-type: none"> <li>• EMV-Richtlinie 2014/30/EU</li> <li>• RoHS-Richtlinie 2011/65/EU</li> <li>• EN 50491-3:2009</li> <li>• EN 50491-5-1:2010</li> <li>• EN 50491-5-2:2010, EN 50491-5-3:2010</li> <li>• EN 61000-6-2:2005</li> <li>• EN 61000-6-3:2007 + A1:0211</li> <li>• EN 50581:2012</li> </ul>

## 4 KNX-Modul in Betrieb nehmen

### ⚠ GEFAHR

#### Arbeiten am elektrischen Verteiler

Lebensgefahr durch Stromschlag!

- ▶ Die betreffenden Stromkreise spannungsfrei schalten.
- ▶ Gegen Wiedereinschalten sichern.
- ▶ Spannungsfreiheit feststellen.
- ▶ Ausführung elektrischer Arbeiten nur durch autorisierte Elektrofachkräfte.

### HINWEIS

#### Zielgruppe: Autorisierte Elektrofachkraft

Die in diesem Abschnitt beschriebenen Handlungen dürfen nur von dieser Zielgruppe ausgeführt werden.

### HINWEIS

#### Zielgruppe: Geschulte KNX-Fachkraft für Inbetriebnahme und Bedienung

Die in diesem Abschnitt beschriebenen Handlungen dürfen nur von Fachkräften durchgeführt werden, die detaillierte Fachkenntnisse durch KNX-Schulungen erworben haben.

### 1. KNX-Modul im Verteilerschrank montieren

- Der Platzbedarf des KNX-Moduls beträgt 1 TE auf einer Hutschiene.
- Der Anschluss einer externen Versorgungsspannung ist nicht erforderlich, da das KNX-Modul über den KNX-Bus versorgt wird. Bei fehlender Bus-Spannung ist das KNX-Modul ohne Funktion.

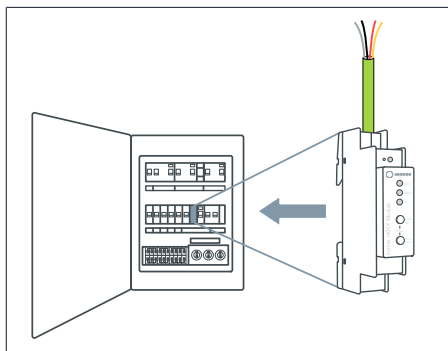

- ▶ Platzieren Sie das KNX-Modul auf einer Hutschiene im elektrischen Verteiler.
- ▶ Verbinden Sie das KNX-Modul elektrisch mit der bestehenden KNX-Installation.

### 2. KNX-Modul mit dem lokalen Heimnetzwerk verbinden

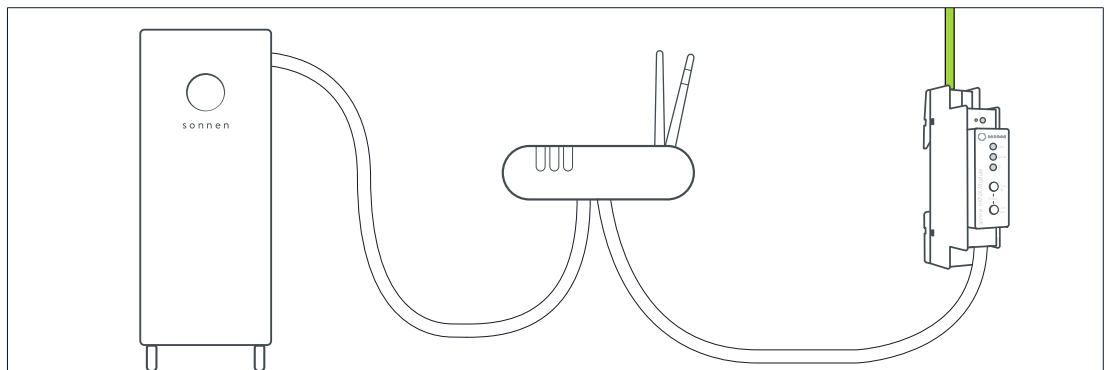

- ▶ Verbinden Sie das KNX-Modul per Ethernet-Leitung mit dem Router des Heimnetzwerks.
- ▶ Stellen Sie sicher, dass das Speichersystem ebenfalls mit dem Router des Heimnetzwerks verbunden ist.
- ▶ Kontrollieren Sie die IP-LED des KNX-Moduls. Diese sollte nach kurzer Initialisierungsphase grün leuchten.

### 3. Datenpunkte über die ETS konfigurieren

- ▶ Öffnen Sie die ETS. Das KNX-Modul sollte nun automatisch erkannt werden. Falls nicht, überprüfen Sie, ob das KNX-Modul über den KNX-Bus mit Strom versorgt wird.

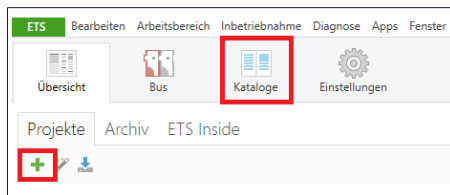

- ▶ Erzeugen Sie ein neues Projekt oder öffnen Sie ein bestehendes KNX-Installationsprojekt.
- ▶ Downloaden Sie die sonnen Produktdatenbank aus dem Herstellerkatalog (in der Herstellersuche im Reiter Kataloge) oder aus dem Internet-

Portal bzw. Service-Portal (im Download- bzw. Dokumente-Bereich).

- ▶ Vergeben Sie eine physikalische Adresse für das KNX-Modul.
- ▶ Markieren Sie das KNX-Modul und wählen Sie den Reiter Parameter.
- ▶ Konfigurieren Sie die jeweiligen Sendeparameter.
- ⇒ Aktivierte Datenpunkte sind im Reiter Kommunikationsobjekte sichtbar und können adressiert werden.
- ▶ Vergeben Sie geeignete Gruppenadressen, um das KNX-Modul in die KNX-Installation zu integrieren.
- ▶ Nutzen Sie Funktionen anderer KNX-Teilnehmer um individuelle Schaltungen aufzubauen, indem Sie die Datenpunkte miteinander verbinden
- ▶ Klicken Sie auf **Programmieren**, um das entstandene Applikationsprogramm in die KNX-Installation einzuspielen.

### 4. KNX-Modul einrichten

- Das KNX-Modul kann im Inbetriebnahme-Assistenten oder über die Weboberfläche des Speichersystems aktiviert werden.

#### - bei Erstinbetriebnahme des Speichersystems per Inbetriebnahme-Assistent (Zugang als Installateur erforderlich)

- ▶ Navigieren Sie zum Inbetriebnahme-Assistent wie in der jeweiligen Installationsanleitung des Speichersystems beschrieben (Abschnitt „Inbetriebnahme“ oder „Erstinbetriebnahme“).
- ▶ Aktivieren Sie im Inbetriebnahme-Assistenten an der entsprechenden Stelle das KNX-Modul.
- ⇒ Die physikalische Adresse und die Datenpunkte des KNX-Moduls werden angezeigt. Das Speichersystem wurde nun erfolgreich mit dem KNX-Modul in die KNX-Installation integriert und kann genutzt werden.

#### - bei nachträglicher Installation des KNX-Moduls über die Weboberfläche des Speichersystems

- ✓ Das Speichersystem wurde durch den Installateur mithilfe des Inbetriebnahme-Assistenten 2 eingerichtet.

- ▶ Geben Sie folgende Internetadresse in die Adresszeile Ihres Browsers ein:  
**https://finde-meine.sonnenbatterie.de**

Das folgende Fenster erscheint:



- ▶ Klicken Sie auf die Schaltfläche **Inbetriebnahme Assistent 2** oder auf die blau dargestellte LAN IP-Nummer.

Die Anmeldeseite erscheint.

- ▶ Melden Sie sich an (als Installer oder User).

Das Dashboard erscheint.

- ▶ Wechseln Sie zur Seite Software-Integration.
  - ▶ Aktivieren Sie das sonnenKNX Module.
- ⇒ Die physikalische Adresse und die Datenpunkte des KNX-Moduls werden angezeigt.  
Das Speichersystem wurde nun erfolgreich mit dem KNX-Modul in die KNX-Installation integriert und kann genutzt werden.

## 5 Konfiguration der ETS

### **GEFAHR**

#### **Arbeiten am elektrischen Verteiler**

Lebensgefahr durch Stromschlag!

- ▶ Die betreffenden Stromkreise spannungsfrei schalten.
- ▶ Gegen Wiedereinschalten sichern.
- ▶ Spannungsfreiheit feststellen.
- ▶ Ausführung elektrischer Arbeiten nur durch autorisierte Elektrofachkräfte.

### **HINWEIS**

#### **Zielgruppe: Autorisierte Elektrofachkraft**

Die in diesem Abschnitt beschriebenen Handlungen dürfen nur von dieser Zielgruppe ausgeführt werden.

### **HINWEIS**

#### **Zielgruppe: Geschulte KNX-Fachkraft für Inbetriebnahme und Bedienung**

Die in diesem Abschnitt beschriebenen Handlungen dürfen nur von Fachkräften durchgeführt werden, die detaillierte Fachkenntnisse durch KNX-Schulungen erworben haben.

### 5.1 Schnittstelleneinstellungen

In der *ETS* können Schnittstellen über das ETS-Menü Bus-Schnittstellen ausgewählt und konfiguriert werden. Die *ETS* kann auch ohne Datenbankeintrag auf ein konfiguriertes KNX-Modul zugreifen. Entspricht die Konfiguration eines KNX-Moduls nicht den Gegebenheiten der KNX-Installation, können folgende Einstellungen angepasst werden:

- Name des Geräts und physikalische Adressen
- Zusätzliche physikalische Adressen
- IP-Einstellungen

Nachdem das KNX-Modul an das LAN-Netzwerk und den KNX-Bus angeschlossen wurde, wird es automatisch von der *ETS* erkannt und im Bus-Menü im Feld gefundene Schnittstellen angezeigt.

- ▶ Klicken Sie die gefundene Schnittstelle an, um sie als aktuelle Schnittstelle auszuwählen.

Bei Verwendung der ETS5 werden am Bildschirmrand verbindungspezifische Informationen und Optionen angezeigt.

### 5.2 Geräte- und physikalische Adresse

Der angezeigte Geräte- und physikalische Adresse des Geräts kann innerhalb des ETS-Projekts geändert werden.

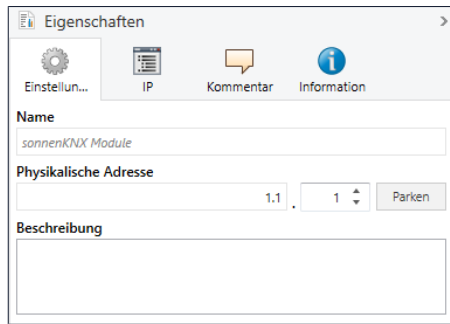

- ▶ Markieren Sie das sonnenKNX Module in der Topologie-Ansicht innerhalb des ETS-Projekts.
- ▶ Wählen Sie den Reiter Eigenschaften.
- ▶ Ändern Sie den neuen Namen im Feld Name.

Das KNX-Modul verfügt wie alle programmierbaren KNX-Geräte über eine physische Adresse, mit der das Gerät angesprochen werden kann. Diese wird zum Beispiel von der ETS beim Download des KNX-Modul über den KNX-Bus verwendet.

- ▶ Geben sie im Feld Physische Adresse die gewünschte Adresse ein. Wenn der Rahmen des Textfelds rot dargestellt wird, wird die eingegebene Adresse bereits verwendet.



Änderungen im Eigenschaften-Menü werden erst nach einem Applikations-download wirksam.

### 5.3 Zusätzliche physische Adressen

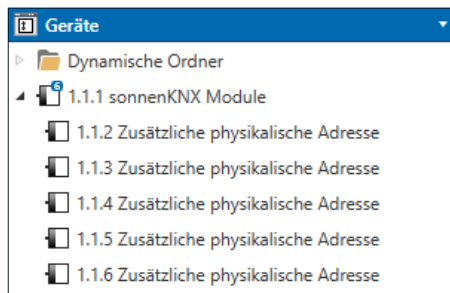

Das KNX-Modul bietet neben der Funktion als Objektserver für die Datenpunktübermittlung ein KNX-net/IP Tunneling, die sogenannte Interface-Funktion. Für die Interface-Funktion verwendet das Gerät zusätzliche physische Adressen, die in der ETS (ab ETS4.2) eingestellt werden können. In der ETS5 erscheinen die zusätzlichen physischen Adressen in der Topologie-Ansicht.

Abb. 2: Topologie-Ansicht der Geräte



Abb. 3: Nutzung der Interface-Funktion

Sendet ein Client (z. B. ETS) über das KNX-Modul Telegramme auf den KNX-Bus, so enthalten diese als Absende-Adresse eine der zusätzlichen physikalischen Adressen. Jede zusätzliche physikalische Adresse ist einer Verbindung zugeordnet. Somit können Antwort-Telegramme eindeutig zum jeweiligen Client weitergeleitet werden.

Die zusätzlichen physikalischen Adressen müssen aus dem Adressbereich der Bus-Linie sein, in der sich das KNX-Modul befindet und dürfen nicht von einem anderen Gerät verwendet werden.

### Beispiel:

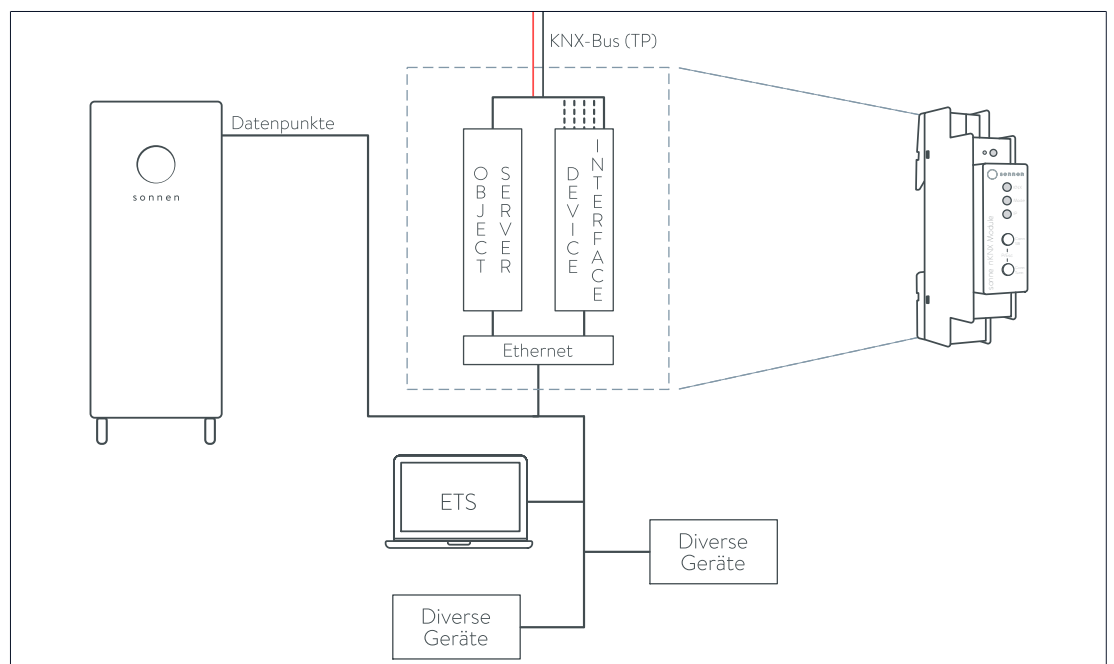
Geräteadresse	1.1.1	(Geräteadresse in der Topologie)
Verbindung 1	1.1.250	(1. zusätzliche Adresse)
Verbindung 2	1.1.251	(2. zusätzliche Adresse)
Verbindung 3	1.1.252	(3. zusätzliche Adresse)
Verbindung 4	1.1.253	(4. zusätzliche Adresse)
Verbindung 5	1.1.254	(5. zusätzliche Adresse)

Im Abschnitt **Gerätename und physikalische Adresse** [S. 16] ist beschrieben, wie die physikalische KNX-Adresse der aktuell verwendeten KNXnet/IP Tunneling-Verbindung geändert werden kann.

- Klicken Sie auf die Schaltfläche **Prüfen ob vorhanden**, um zu überprüfen, ob die gewünschte physikalische Adresse bereits in der KNX-Installation vorhanden ist.

Die physikalische KNX-Geräteadresse sowie die physikalischen KNX-Adressen für die zusätzlichen Tunneling-Verbindungen können innerhalb des ETS-Projekts geändert werden, nachdem das Gerät dem Projekt hinzugefügt wurde.

## 5.4 IP-Einstellungen

Im Auslieferungszustand erfolgt beim KNX-Modul die Zuweisung der IP-Adresse automatisch über *DHCP*, d. h. es sind keine weiteren Einstellungen erforderlich. Um diese Funktion nutzen zu können, muss sich ein DHCP-Server im LAN-Netzwerk befinden (viele DSL-Router haben einen DHCP-Server integriert). Es ist auch möglich eine feste IP-Adresse vorzugeben.

### Feste IP-Adresse

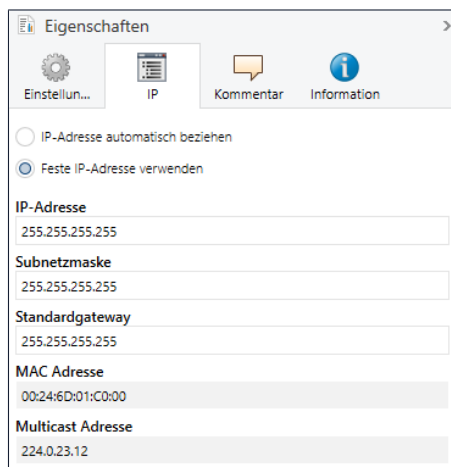

- Markieren Sie das KNX-Modul in der Topologie-Ansicht.
- Wählen Sie den Reiter IP.
- Wählen Sie **Feste IP-Adresse verwenden**, um die IP-Adresse, Subnetzmaske und Standardgateway frei zu wählen.

**IP-Adresse:** Hier wird die IP-Adresse des KNX-Modul eingetragen. Diese dient der Adressierung des Gerätes über das IP-Netzwerk (LAN). Die IP-Adressierung sollte mit dem Administrator des Netzwerks abgestimmt werden.

**Subnetzmaske:** Diese Maske dient dem Gerät dazu, festzustellen, ob sich ein Kommunikationspartner im lokalen Netzwerk befindet. Sollte sich ein Partner nicht im lokalen Netzwerk befinden, sendet das Gerät die Telegramme nicht direkt an den Partner, sondern an das Gateway, das die Weiterleitung übernimmt.

**Standardgateway:** Hier wird die IP-Adresse des Gateways angegeben, z. B. des Internet-Routers des lokalen Heimnetzwerks.

**Beispiel zur Vergabe von IP-Adressen für das KNX-Modul:**

Mit einem PC soll auf das KNX-Modul zugegriffen werden.

- PC IP-Adresse: 192.168.1.30
- PC Subnetz: 225.225.225.0

Das KNX-Modul befindet sich im selben lokalen Heimnetzwerk, d. h. es verwendet das gleiche Subnetz. Durch das Subnetz ist die Vergabe der IP-Adresse eingeschränkt, d. h. in diesem Beispiel muss die IP-Adresse des IP-Routers 192.168.1.xx betragen. xx kann eine Zahl von 1 bis 254 sein (mit Ausnahme von 30, die schon verwendet wurde). Es ist darauf zu achten, keine Adressen doppelt zu vergeben.

- KNX-Modul IP-Adresse: 192.168.1.31
- KNX-Modul Subnetz: 225.225.225.0

## 6 Konfiguration der Datenpunkte

Wenn das KNX-Modul im lokalen Heimnetzwerk gefunden wurde, werden beim Auswählen des Gerätenamens die Seiten Beschreibung, Allgemeine Einstellungen und sonnen Einstellungen angezeigt.

### Beschreibung

Auf dieser Seite wird eine Gerätebeschreibung und der zugehörige Anschlussplan angezeigt.

**1.1.1 sonnenKNX Module > Beschreibung**

**Beschreibung**

Allgemeine Einstellungen

sonnen Einstellungen



---

**sonnenKNX Module**

Kompakte Schnittstelle zwischen sonnenBatterie und KNX Bus

---

Mit dem sonnenKNX Module wird die sonnenBatterie in eine KNX Infrastruktur integriert. Die Kommunikation zur sonnenBatterie basiert auf Ethernet.

Die individuelle Parametrisierung der spezifischen sonnenBatterie Datenpunkte erfolgt mit der gängigen Engineering Tool Software (ETS).

Für die Parameter der sonnenBatterie können individuelle Konfigurationen festgelegt werden. Eine detaillierte Auflistung aller Möglichkeiten findet sich in der Produktdokumentation.

Die Taster des Geräts dienen zur Programmierung und zur Diagnose. Die LEDs zeigen Betriebszustände sowie Kommunikationsfehler am Bus an. Die Spannungsversorgung erfolgt über den KNX Bus.

---

Anschlussplan:



---

Bitte beachten Sie das Datenblatt und die Produktdokumentation für weitere Informationen

### 6.1 Allgemeine Einstellungen

**1.1.1 sonnenKNX Module > Allgemeine Einstellungen**

**Beschreibung**

Allgemeine Einstellungen

sonnen Einstellungen

Hinweis: Für Gerätebezeichnung und IP Konfiguration siehe Dialog "Eigenschaften"

Prog. Modus an Gerätefront  Deaktiviert  Aktiviert

Handbedienung am Gerät Aktivierbar ohne Zeitbegrenzung

**Prog. Modus an Gerätefront:** Wenn diese Funktion aktiviert ist, kann der Programmiermodus zusätzlich zur Programmier Taste durch gleichzeitiges Betätigen der zwei Taster Conn SB und Conn Tunn aktiviert und deaktiviert werden. Dadurch muss die Schalttafelabdeckung im Verteilerkasten nicht geöffnet werden, um den Programmiermodus zu aktivieren. Der Taster Programmiermodus wird von dieser Einstellung nicht beeinflusst, er ist immer aktiv.

**Handbedienung am Gerät:** Mit dieser Funktion wird die Dauer des Handbedienungsmodus eingestellt. Bei Beendigung befindet sich das KNX-Modul automatisch wieder im normalen Betriebsmodus.

## 6.2 sonnen Einstellungen

Auf dieser Seite sind auf dem Reiter Parameter die 23 individuellen Datenpunkte aufgeführt, die über die ETS aktiviert und parametrisiert werden können.

**1.1.1 sonnenKNX Module > sonnen Einstellungen**

Beschreibung	Intervall für zyklisch Senden	15 Min. ▼
Allgemeine Einstellungen	sonnenBatterie	
<b>sonnen Einstellungen</b>	Ladezustand	Deaktiviert ▼
	Unabhängig	Deaktiviert ▼
	Messwerte	
	Zeitstempel	Deaktiviert ▼
	Batterieleistung	Deaktiviert ▼
	Verbrauch	Deaktiviert ▼
	Erzeugung	Deaktiviert ▼
	Netzbezug	Deaktiviert ▼
	Überschuss	Deaktiviert ▼
	Überschuss garantiert	Deaktiviert ▼
	Betriebsart	
	Betriebsart	Deaktiviert ▼
	Modus Manuell	Deaktiviert ▼
	Modus Automatik	Deaktiviert ▼
	Modus Zeitabhängiges Laden	Deaktiviert ▼
	Modus Vollladung	Deaktiviert ▼
	Alarm	
	Alarmstatus	Deaktiviert ▼
	Alarmtext	Deaktiviert ▼
	Alarm Kritischer Fehler	Deaktiviert ▼
	Alarm Internetverbindung	Deaktiviert ▼
	Alarm Notstromüberlast	Deaktiviert ▼
	Spezialfunktionen	
	Notstrombetrieb aktiv	Deaktiviert ▼
	Notstrompuffer	Deaktiviert ▼
	Eigenverbrauchsrelais Zustand	Deaktiviert ▼
	BHKW Kontakt Zustand	Deaktiviert ▼

Kommunikationsobjekte
Parameter

- Standardmäßig sind alle Datenpunkte deaktiviert. Wird ein Datenpunkt aktiviert, so stehen verschiedene Sendeparameter zu Verfügung. Dabei wird festgelegt wie der Datenpunkt an den KNX-Bus gesendet wird. Hierbei sind für jeden Datenpunkt nur gewisse Auswahlmöglichkeiten vorhanden.
- Wird der Sendeparameter eines Datenpunkts ausgewählt, so ist er im Reiter Kommunikationsobjekte sichtbar und kann innerhalb einer KNX-Installation verwendet werden.

### Mögliche Sendeparameter

**Deaktiviert (D):** Der Datenpunkt ist deaktiviert und wird nicht an den KNX-Bus gesendet.

**Nur Lesen (L):** Der Datenpunkt wird regelmäßig aktualisiert und an das KNX-Modul gesendet. Dort kann er bei Bedarf von einem KNX-Teilnehmer abgerufen und verwendet werden.

**Zyklisch (Z):** Der zyklische Sendeparameter bezieht sich auf das „Intervall für zyklisch Senden“. Wenn ein Datenpunkt als „Zyklisch“ aktiviert wurde, wird er im gewählten Intervall an das KNX-Modul und den KNX-Bus gesendet.

**Bei Änderung (Ä):** Ändert sich der Wert eines Datenpunkts, so wird dieser an das KNX-Modul und den KNX-Bus gesendet.

#### 6.2.1 sonnenBatterie Zustand

Der interne Zustand der sonnenBatterie wird über den Ladezustand und den aktuellen Unabhängigkeitsstatus abgebildet. Die Unabhängigkeit ist folgendermaßen definiert: Wurden in einem Zeitraum der vorangegangenen fünf Minuten 80 % des Verbrauchs aus der PV-Anlage oder der sonnenBatterie gedeckt, ist das System unabhängig.

Position	Datenpunkt Bezeichnung	Datentyp			Informationsfluss	Beschreibung
		Numerisch	Einheit	KNX		
SONNENBATTERIE						
1	Ladezustand	Prozent	%	5.001	L, Ä	Ladezustand der sonnenBatterie
2	Unabhängig	Boolesch	Wahr/Falsch	1.002	L, Ä	Status, ob aktuell unabhängig <ul style="list-style-type: none"> <li>▪ unabhängig: 1</li> <li>▪ nicht unabhängig: 0</li> </ul>

#### 6.2.2 Messdaten

Die Messdaten beinhalten Leistungswerte und deren zugehörigen Zeitstempel.

Position	Datenpunkt Bezeichnung	Datentyp			Informationsfluss	Beschreibung
		Numerisch	Einheit	KNX		
MESSDATEN						
3	Zeitstempel	Datum/Zeit	-	19.001	L, Z	Zeitstempel des Messwerts
4	Verbrauch	Leistung	W, kW	14.056, 9.024	L, Z	Hausverbrauch
5	Erzeugung	Leistung	W, kW	14.056, 9.024	L, Z	PV-Erzeugung
6	Batterieleistung	Leistung	W, kW	14.056, 9.024	L, Z	Leistung sonnenBatterie <ul style="list-style-type: none"> <li>▪ negativ: Laden</li> <li>▪ positiv: Entladen</li> </ul>
7	Netzbezug	Leistung	W, kW	14.056, 9.024	L, Z	Netzleistung <ul style="list-style-type: none"> <li>▪ negativ: Bezug</li> <li>▪ positiv: Einspeisung</li> </ul>
8	Überschuss	Leistung	W, kW	14.056, 9.024	L, Z	PV-Überschuss
9	Überschuss garantiert	Leistung	W, kW	9.024	L, Z	PV-Überschuss verrechnet mit maximaler Batterieleistung um flexibles Verbraucherpotential abzuschätzen

### 6.2.3 Betriebsart

Der verschiedenen Betriebsarten des Speichersystems können als Text ausgegeben werden. Zusätzlich sind sie einzeln über eine Wahr/Falsch-Abfrage auslesbar.

Position	Datenpunkt Bezeichnung	Datentyp			Informationsfluss	Beschreibung
		Numerisch	Einheit	KNX		
<b>BETRIEBSART</b>						
10	Betriebsart	Zeichen	ISO-8859-1	16.001	L, Ä	"manual" "automatic" "service" "time of use" "full charge"
11	Modus Manuell	Boolesch	Wahr/Falsch	1.002	L, Ä	<ul style="list-style-type: none"> <li>▪ Manuell: 1</li> <li>▪ nicht Manuell: 0</li> </ul>
12	Modus Automatik	Boolesch	Wahr/Falsch	1.002	L, Ä	<ul style="list-style-type: none"> <li>▪ Automatik: 1</li> <li>▪ nicht Automatik: 0</li> </ul>
13	Modus zeitabhängiges Laden	Boolesch	Wahr/Falsch	1.002	L, Ä	<ul style="list-style-type: none"> <li>▪ zeitabhängiges Laden aktiv: 1</li> <li>▪ zeitabhängiges Laden nicht aktiv: 0</li> </ul>
14	Modus Vollladung	Boolesch	Wahr/Falsch	1.002	L, Ä	<ul style="list-style-type: none"> <li>▪ Vollladung aktiv: 1</li> <li>▪ Vollladung nicht aktiv: 0</li> </ul>

### 6.2.4 Alarm

Der Alarmstatus differenziert zwischen Normalbetrieb und Fehlbetrieb des Speichersystems. Es ist eine Kaskadierung möglich. Dabei können die verschiedenen Fehlerarten des Speichersystems als Text ausgegeben werden. Zusätzlich sind sie einzeln über eine Wahr/Falsch-Abfrage auslesbar.

Position	Datenpunkt Bezeichnung	Datentyp			Informationsfluss	Beschreibung
		Numerisch	Einheit	KNX		
<b>ALARM</b>						
15	Alarmstatus	Boolesch	Wahr/Falsch	1.002	L, Ä	Status sonnenBatterie Alarm <ul style="list-style-type: none"> <li>▪ Alarm: 1</li> <li>▪ kein Alarm: 0</li> </ul>
16	Alarmtext	Zeichen	ISO-8859-1	16.001	L, Ä	"No Error" "Critical Error" "Lost Internet" "Offgrid Overload"
17	Alarm kritischer Fehler	Boolesch	Wahr/Falsch	1.002	L, Ä	<ul style="list-style-type: none"> <li>▪ kritischer Fehler: 1</li> <li>▪ kein kritischer Fehler: 0</li> </ul>
18	Alarm Internetverbindung	Boolesch	Wahr/Falsch	1.002	L, Ä	<ul style="list-style-type: none"> <li>▪ Internetverbindung: 1</li> <li>▪ keine Internetverbindung: 0</li> </ul>
19	Alarm Notstromüberlast	Boolesch	Wahr/Falsch	1.002	L, Ä	<ul style="list-style-type: none"> <li>▪ Überlast bei Notstrom: 1</li> <li>▪ keine Überlast bei Notstrom: 0</li> </ul>

## 6.2.5 Spezialfunktionen

Mit den Sendeparametern für die Spezialfunktionen (Notstrom, Eigenverbrauchsrelais und *BHKW*) kann angezeigt werden, in welchem Zustand sich die Funktion aktuell befindet.

Position	Datenpunkt Bezeichnung	Datentyp			Informationsfluss	Beschreibung
		Numerisch	Einheit	KNX		
SPEZIALFUNKTIONEN						
20	Notstrombetrieb aktiv	Boolesch	Wahr/Falsch	1.002	L, Ä	Status über den Zustand des Notstrombetriebs <ul style="list-style-type: none"> <li>▪ Notstrombetrieb: 1</li> <li>▪ Normalbetrieb: 0</li> <li>▪ Falls sonnenBatterie leer: 0</li> </ul>
21	Notstrompuffer	Prozent	%	5.001	L, Ä	Minimale Restkapazität für Backup Betrieb
22	Eigenverbrauchsrelais Zustand	Boolesch	Wahr/Falsch	1.002	L, Ä	Status über den Zustand des Eigenverbrauchsrelais <ul style="list-style-type: none"> <li>▪ PV-Überschuss: 1</li> <li>▪ kein PV-Überschuss: 0</li> </ul>
23	BHKW Kontakt Zustand	Boolesch	Wahr/Falsch	1.002	L, Ä	Status über den Zustand des BHKWs <ul style="list-style-type: none"> <li>▪ BHKW aktiv: 1</li> <li>▪ BHKW deaktiviert: 0</li> </ul>

## 7 Beispielhafte KNX-Installation

Das Speichersystem kann über die Datenpunkte in eine KNX-Installation integriert werden. Durch eine große KNX-Produktvielfalt gibt es vielfache Anwendungsbereiche, um die Funktionen individuell zu verwenden.

Einige Grundanwendungen in Verbindung mit dem Speichersystem sind in folgender Abbildung dargestellt.

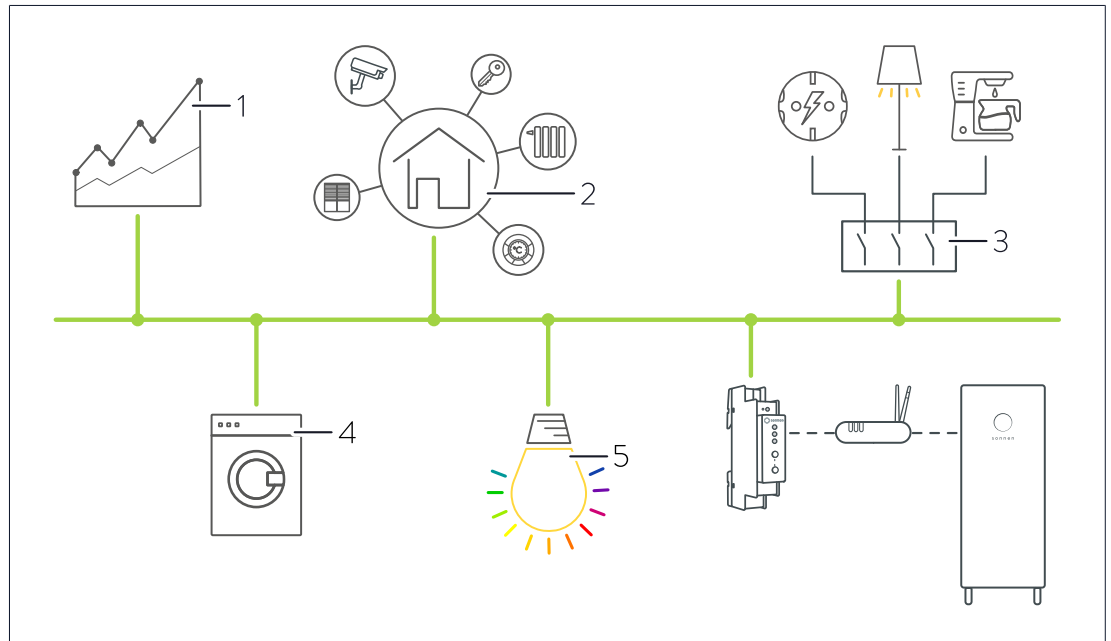

### Mögliche Anwendungen:

- Visualisierung von Energieflüssen (1).
- Visualisierung von Betriebs- und Alarmzuständen (1).
- Energie- und Gebäudemanagement (2).
- Indirektes Schalten von Steckdosen, elektrischen Verbrauchern (z. B. Licht) oder Elektronik, beispielsweise mithilfe von KNX-Schaltaktoren (3).
- Integration von KNX-Haushaltsgeräten (4).
- Farblichtindikationen von Zuständen des Speichersystems (5).
- Farblichtindikationen von Betriebs- und Alarmzuständen (5).



Informationen zur vollständigen KNX-Produktpalette finden Sie unter [www.knx.org](http://www.knx.org).

## 8 Außerbetriebnahme und Entsorgung

### **GEFAHR**

#### Unsachgemäße Demontage

Lebensgefahr durch Stromschlag!

- ▶ Das KNX-Modul darf nur durch autorisierte Fachkräfte demontiert werden.

Das KNX-Modul darf **nicht** im Hausmüll entsorgt werden!



Abb. 4: WEEE-Symbol

- ▶ Entsorgen Sie das KNX-Modul umweltgerecht über geeignete Sammelsysteme.

# Abkürzungsverzeichnis

## **BHKW**

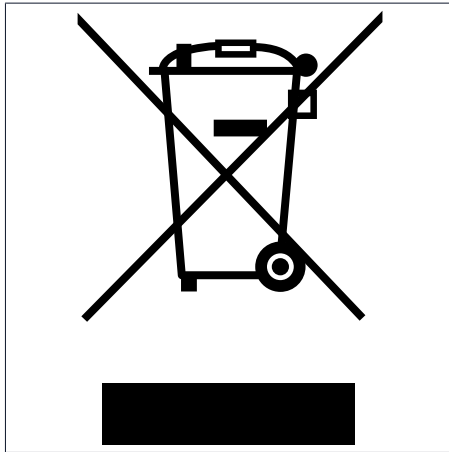
---

Blockheizkraftwerk

## **DHCP**

---

Dynamic Host Configuration Protocol [en] -  
Kommunikationsprotokoll für die Zuweisung von  
Netzkonfiguration

## **ETS**

---

Engineering Tool Software [en] - Programmier-  
Software für die Planung und Konfiguration intelli-  
genter Haus- und Gebäudesystemtechnik mit dem  
KNX-System.

## **TE**

---

Teilungseinheit. Bezeichnet eine Maßeinheit zur Be-  
schreibung der Breite von Bauteilen in der Elektro-  
installation. Eine TE entspricht 18 mm.

## **USB**

---

Universal Serial Bus [en]

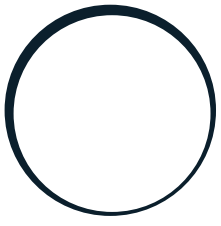

sonnen

energy is yours