

室内微波传感器

用户手册-Ver1.0

SNR0502



目录

1.概要.....	1
2.产品和功能概述.....	1
3.详细参数.....	1
4.尺寸图、接线图和感应示意图.....	2
4.1 尺寸图.....	2
4.2 接线图.....	2
4.3 感应示意图.....	2
4.4 安装注意事项.....	3
5.产品操作及应用功能说明.....	3
5.1 产品操作说明.....	3
5.2 应用功能说明.....	4
6.参数设置及通讯对象说明.....	4
6.1 功能参数的设置.....	4
6.1.1 Illumination detector.....	5
6.1.2 Motion detector.....	7
6.1.3 Temperature detector (暂不可用).....	10
6.1.4 Humidity detector (暂不可用).....	10
6.1.5 Device status feedback.....	10
6.2 通讯对象说明.....	11
6.2.1 照度感应通讯对象.....	11
6.2.2 移动感应通讯对象.....	12
6.3 温度功能通讯对象 (暂不可用).....	13
6.4 湿度功能通讯对象 (暂不可用).....	13
6.5 设备状态反馈通讯对象.....	13
8.安全使用与维护保养.....	13
9.联系方式.....	13

1.概要

这本手册为用户提供室内微波传感器详细的技术信息，包括安装和编程细节，并根据实际使用的例子解释了如何使用室内微波传感器，其为吸顶嵌入式安装；

室内微波传感器应用场合众多，可实现人在正常工作生活中行走、躯体移动、抬头、转身等微小动作的探测；

通过 EIB/ KNX 总线和其他设备一起安装成为系统；

使用工程设计工具软件 ETS 设置和操作整个系统。

2.产品和功能概述

室内微波传感器主要安装在天花板上，是一种能感受外界信号、物理条件（如光照、移动）的设备装置，并将感应的信息传递给其他设备装置（如调光器、继电器），实现其功能。通过 EIB 总线接线端子连接到 EIB / KNX 系统，使用工程设计工具 ETS 软件(版本 ETS4.0 以上)，进行物理地址的分配以及参数的设定。

功能描述：

- (1) 照度感应功能
- (2) 微移动/移动探测功能
- (3) 可调节移动检测功能的灵敏度
- (4) 带有主从传感器控制的组网功能
- (5) 带 3 种类型输出数据（数据输出类型）的照度感应功能，其值可循环发送
- (6) 带 3 种类型输出数据的移动监测功能，值可循环发送
- (7) 带开启/关闭指示灯功能
- (8) 阀（阈）值（设定）功能
- (9) 禁止照度和移动的功能

3.详细参数

总线电压	21-30V DC
总线电流	< 12mA
辅助电压	24VDC
辅助电流	< 33mA
总线功率	< 360mW
辅助功率	< 792mW
发射频率	24Hz-24.25GHz
发射功率	15dBm (max)
光照度	0-65535LUX
感应距离	安装高度 2.5m~3m, 移动感应距离(半径) 1.5-2.5m, 微动探测距离 (半径) 1-2m
产品尺寸	高度 H=40mm,外直径 D1=67mm,内直径 D2=52mm
开孔尺寸	$\Phi 53\text{mm} \leq d \leq \Phi 55\text{mm}$
安装方式	吸顶嵌入式安装

外壳材质	ABS
IP 等级	IP20
重量(approx.)	约 0.1kg
工作温度	0...+50°C
储存温度	-25°C...+55°C
运输温度	-25°C...+70°C

4.尺寸图、接线图和感应示意图

4.1 尺寸图

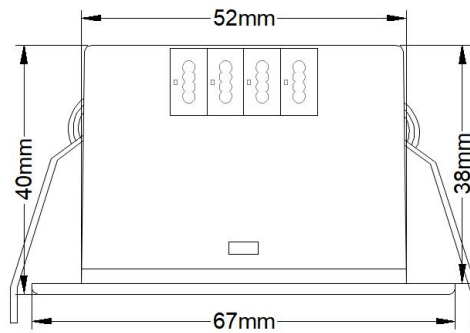

4.2 接线图

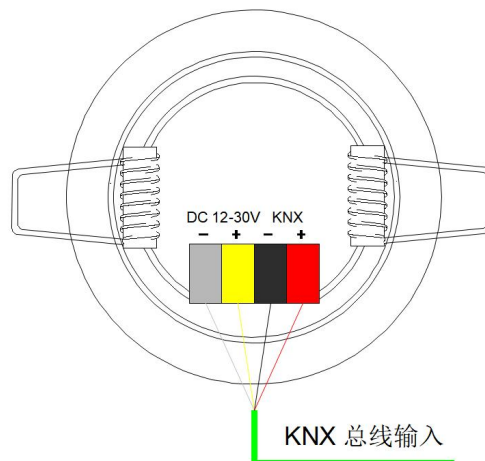

4.3 感应示意图

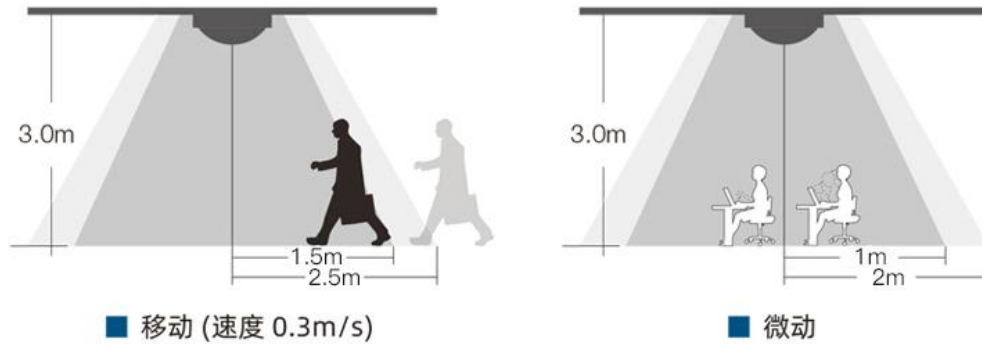

安装高度 H: 范围大小 2.5m~3m, 推荐值: 2.7m

移动探测范围 W1: 3m~5m;

微动探测范围 W2: 2m~4m。

4.4 安装注意事项

1. 远离空调, 冰箱, 火炉等空气温度变化敏感的地方;
2. 在温度一定的情况下, 风速对传感器的影响不是很大;
3. 当环境温度接近人体温度的时候, 传感器反应不是很灵敏, 甚至会失灵;
4. 传感器和被探测的人体之间不得间隔家具、大型盆景、玻璃、窗帘等其他物体;
5. 传感器不能直对门窗及有阳光直射的地方(照度和移动), 否则窗外的热气流扰动和人员走动, 会使传感器误报, 光线的剧烈变化也会使传感器误报。

5. 产品操作及应用功能说明

5.1 产品操作说明

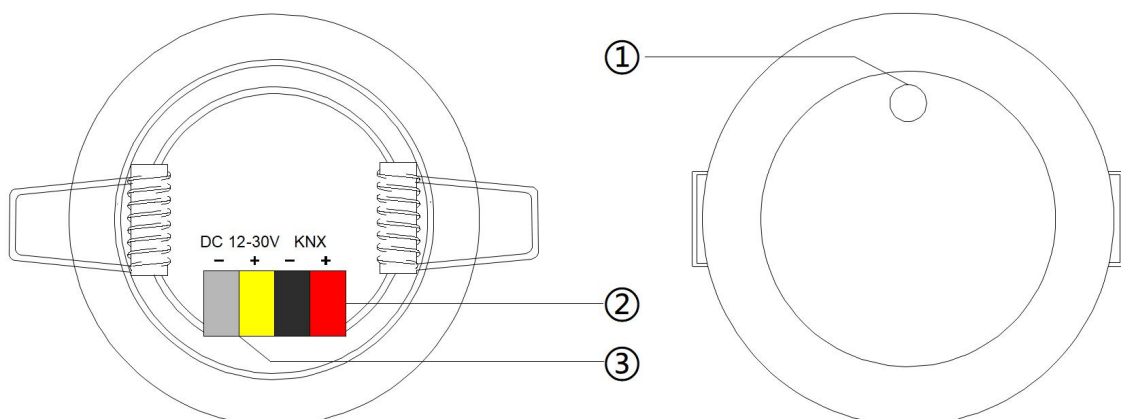

①照度传感器和编程一体按键:

- (1) LED 灯绿色闪烁: 指示雷达检测到有人的状态;
- (2) LED 灯红色常亮, 设备处于编程模式;
- (3) 编程按键, 首次点击按钮进入编程模式, 再次点击按钮取消编程模式;

②KNX 总线接线端子;

③辅助供电接线端子;

5.2 应用功能说明

照度功能

这个功能主要用于照明，比如室外照明，我们经常需要天黑的时候把灯打开，天亮了又把灯关闭，用传感器能很方便的实现这个操作过程，通过传感器自动感应当前的照度可实现自动控制，当它探测到屋内的光亮度为设定限度值时，通过相连接的调光器可完成恒照度控制功能。

移动功能

移动功能主要实现当传感器感应到有人移动时执行动作，一段时间没感应到人时结束动作。比如在公共走道上，可以设置当传感器感应到有人走来时就自动打开灯，人走过经过延时一段时间后自动关掉灯，从而达到最大程度的节能效果。也可以用在其它场合，如电梯厅、地下车库等区域。

微动功能

微动感应功能是检测到人体在探测区域内微小幅度动作信号，比如：身体前倾、后倾、肢体摆动、摇头、打字、玩手机等一些微小幅度行为动作，从而自动触发相应的程序或操作。

逻辑功能

逻辑功能是综合了照度和移动功能，把照度和移动两个功能结合在一起运用。比如控制家用照明，我们希望一走进房间灯就自动打开，但是白天我们是不需要执行这个动作的，只有在晚上才需要，而且人离开或者传感器感应不到有物体移动时，一段时间灯就自动关闭，灯光控制的整个过程都可通过传感器的这个逻辑功能自动完成。

主从功能

传感器的主从功能一般应用在有多个传感器同时控制一个或一类设备的场合。当主传感器接收到从传感器发来的指定信息时，输出开始值，延时一段时间后，如果这段时间里没有接收到从传感器发出的信息，那么就输出结束值，如果这段时间里又一次接收到这个指定值，那么延时重新开始。比如几个传感器同时控制一盏灯，其中一个从传感器感应到有人移动了，此时这个从传感器发送一个信息，主传感器接收到这个指定信息后，输出一个信息，打开这盏灯，如果一段时间没有接收到指定信息，主传感器又再次输出一个信息，关闭这盏灯。

禁止移动、照度和逻辑功能

这个功能是方便在某些场合某些情况，需要把照度、移动、温度、湿度或逻辑禁止掉。当某个传感器的照度或移动禁止后，照度、移动、温湿度变化将不会再对这个传感器产生影响。逻辑功能禁止后，此传感器将不会再进行逻辑运算。

6.参数设置及通讯对象说明

6.1 功能参数的设置

下面以 ETS5 为例，在这里可以设置通用参数和功能块。

在 ETS5 中打开传感器参数设置界面，“General”参数设置界面可设置照度感应、移动感应和设备状态反馈等功能是否停用/启用，如图 6.1.1 所示；



图 6.1.1

参数	描述
Illumination detector	表示照度感应器 (可选项: Disabled (停用)、Enabled (启用))
Motion detector	表示移动感应器 (可选项: Disabled (停用)、Enabled (启用))
Temperature detector	表示温度感应器 (暂不可用)
Humidity detector	表示湿度感应器 (暂不可用)
Device status feedback	设备状态反馈 (可选项: Disabled (停用)、Enabled (启用))

6.1.1 Illumination detector

“Illumination detector” 参数设置界面如图 6.1.2 所示;

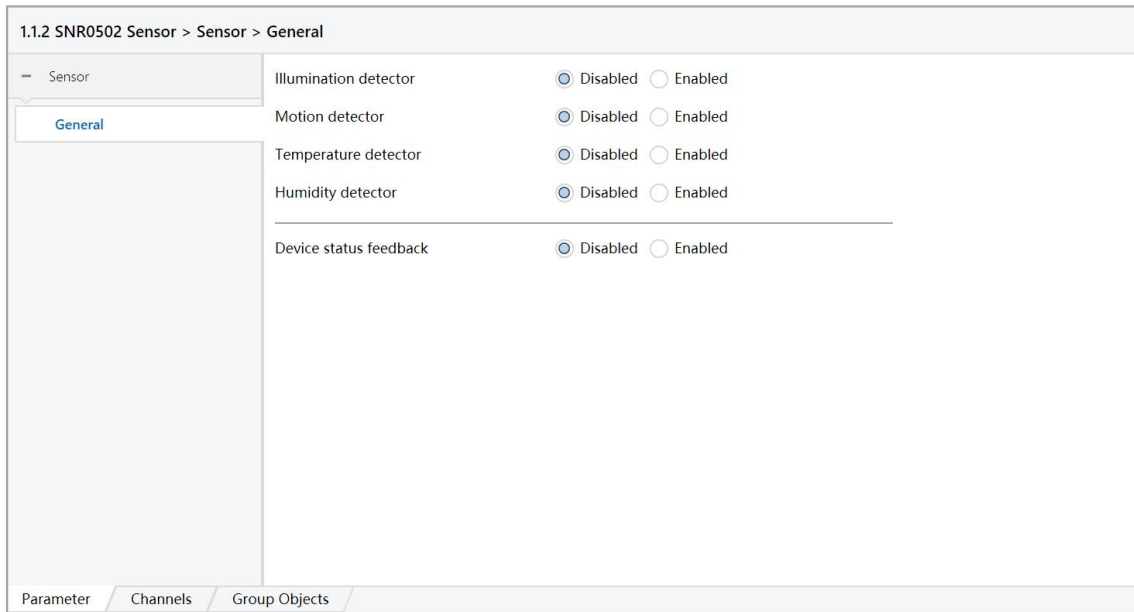

图 6.1.2

参数	描述
Calibration	此参数仅用于从内部获取亮度值时对亮度值的校准, 可选项: with correction value (表示在 VD 库中填写校正值进行校正)、via object (通过对象校正)。当选择 with correction value 后, 出现参数 correction value (lux) (校正值), 可填范围为-200~200.例如: 当实际亮度

	值为 100lux 时, 传感器内部的检测值却是 150lux, 此时需要在 VD 库中填写校正值-50lux, 或通过对象校正-50lux。
Send brightness value	用此参数确定是否向总线发送亮度值, 可选项: “ Yes” 或“ No”。选择 “Yes” 时, 出现参数 “the mode for sending value” (发送模式), 可选项: “transmit value in the event of changes” (亮度值一旦有改变就发送数据)、 “transmit value in cycles” (循环发送数据)。当选择 “transmit value in the event of changes” 时, 出现参数 “send brightness value on change” (当变化超过多少时, 向总线发送亮度值), 可选项: change >= 10lux、 change >= 25lux、 change >= 50lux、 change >= 75lux、 change >= 100lux; 当选择 “transmit value in cycles” 时, 出现参数 “the time in cycles” (循环时间), 可选项: 1 seconds、 2 seconds.....120minutes。
Sending brightness value	此参数用于确定是否向总线发送内部检测的照度值, 可选项: “Yes” 或 “No”。当选择 “Yes” 时, 出现参数 “the mode for sending value” (发送模式), 可选项: “transmit value in the event of changes” (只要亮度值变化超过一定值就发送)、 “transmit value in cycles” (循环发送)。当选择 “transmit value in the event of changes” 时, 出现参数 “send brightness value on change” (照度值改变一定值时发送数据), 可选项: “change >= 10”、 “change >= 25”、 “change >= 50”、 “change >= 75”、 “change >= 100”); 当选择 “transmit value in cycles” 时, 出现参数 “the time in cycles” (循环时间), 可选项 1seconds、 2seconds.....120minutes
Light control A	表示灯光控制 A 通道, 可选项: “Enabled” (启用)、 “Disabled” (停用)。当选择 “Enabled” 时, 出现界面如图 6.1.3 所示
Light control B	表示灯光控制 B 通道 (同 Light control A)

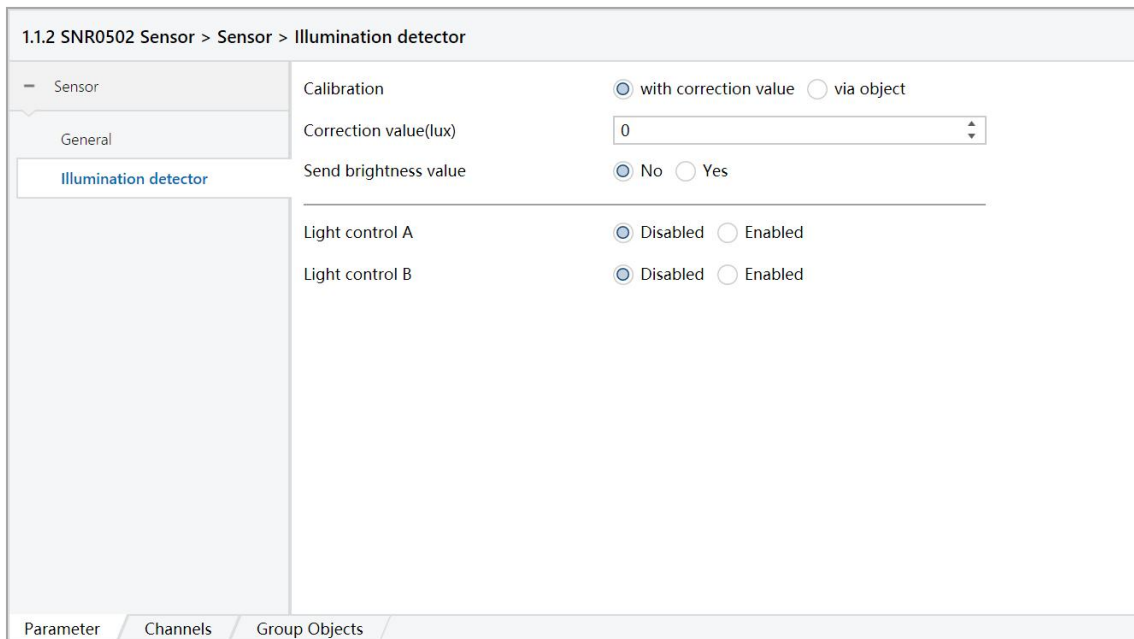

图 6.1.3

参数	描述
Blocking function	阻断功能, 可选项: “Enabled” (启用)、 “Disabled” (停用)。当选择 “Enabled” 时, 出现参数 “blocking value” (阻断值), 可选项: “ blocking=1, unblocking=0”、 “ blocking=0, unblocking=1”、 blocking value after voltage recovery (断电恢复后的阻断状态), 可选项: “ blocking”、 “ unblocking”、 “as before voltage failure” 。
Threshold value (lux)	表示阈值, 可选项: 0-1200。
Controlling condition	控制的条件, 可选项: “ higher than threshold value” (高于阈值)、 lower than threshold value (低于阈值)

Overwrite threshold value via object	此参数用于通过对对象重写阈值, 可选项: “Yes”、“No”
Source for brightness value	照度值的来源, 可选项: “internal value” (内部值)、 “external value” (外部值)
Brightness tolerance	照度值公差, 可选项: 10lux、25lux、50lux、75lux、100lux、150lux、200lux
1-bit output object	此参数用于输出 1bit 的数据, 可选项: “Enabled” 启用、“Disabled” 停用。当选择 “Enabled” 时, 出现参数 “1-bit value”, 可选项: “on” (开)、 “off” (关)。
4-bit output object	此参数用于输出 4 bit 的数据, 可选项: “Enabled” 启用、“Disabled” 停用。当选择 “Enabled” 时, 出现参数 “4-bit value”, 可选项: “Decrease, Break” (减少, 中断)、 “Decrease 1%” “Decrease 100%”、“ Increase,Break” (增加, 中断)、 “Increase 1%” “Increase 100%”
1-byte output object	此参数用于输出 1byte 的数据, 可选项: “Enabled” 启用、“Disabled” 停用。当选择 “Enabled” 时, 出现参数 “1-byte type”, 可选项: “scene number (1.....64)” (场景号)、 “percentage (0%.....100%)” (百分比)、 “unsigned value(0.....255)” (无符号数值); 当选择 “scene number (1.....64)” 时, 出现参数 “scene number” (场景号), 可填 1~64; 当选择 “percentage (0%.....100%)” 时, 出现参数 “percentage”, 可选 0%~100%; 当选择 “unsigned value(0.....255)” 时, 出现参数 “unsigned value”, 可填 0~256.
Delay time for output(s)	此参数用于确定输出延时的时间, 可填 0~256.
Transmission mode for output	输出传输模式, 可选项: “one-time transmission” (一次传输)、 “cyclic transmission” (循环传输)。当选择 “cyclic transmission” 时, 出现参数 “cyclic time for output” (循环输出的间隔时间), 可选项: “1seconds”、“2seconds” “120minutes”。

6.1.2 Motion detector

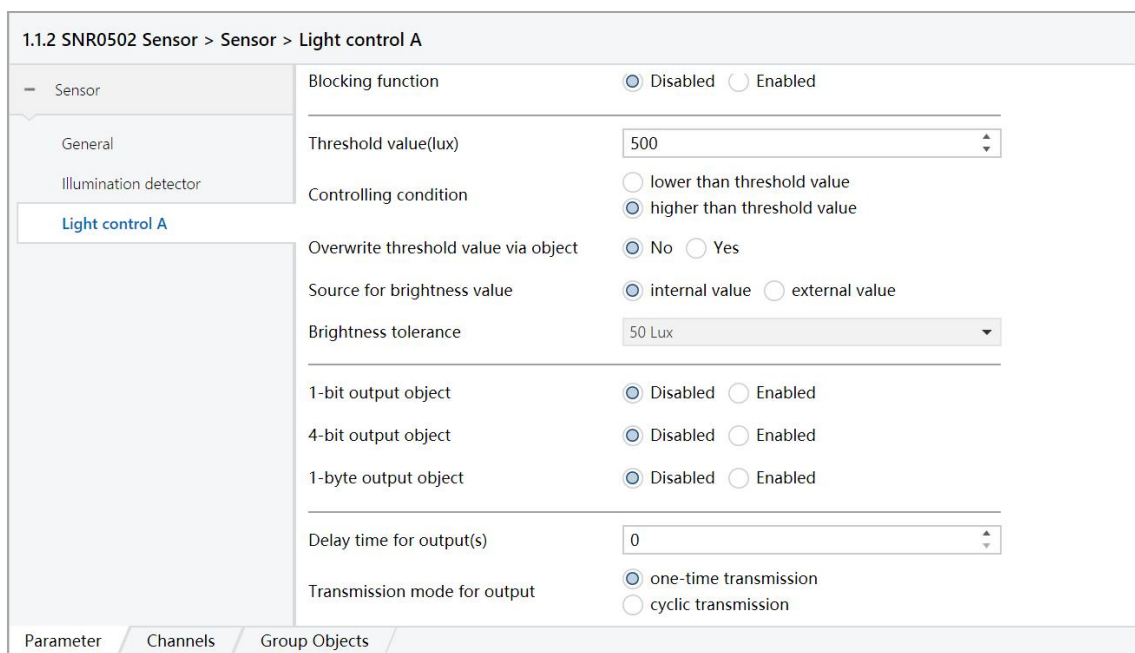
“Motion detector” 参数设置界面如图 6.1.4 所示



图 6.1.4

参数	描述
System stability time: 40s start up time for device	此参数表示设备启动时间为 40s
Indicator LED for detector	LED 指示灯检测器, 可选项: “Enabled” (启用)、 “Disabled” (停用)。

Detection sensitivity	灵敏度检测, 可选项: 0%、1%.....100%
Function for blocking the motion	阻断移动感应功能, 可选项: "Enabled" (启用)、"Disabled" (停用)。当选择 "Enabled" 时, 出现参数 "blocking value" (阻断值), 可选项: " blocking=1, unblocking=0"、" blocking=0, unblocking=1")、blocking value after voltage recovery (断电恢复后的阻断状态), 可选项: " blocking"、" unblocking"、"as before voltage failure"
Function for locking internal trigger	封锁内部触发功能, 可选项: "Enabled" (启用)、"Disabled" (停用)。当选择 "Enabled" 时, 出现参数 "locking value" (封锁值), 可选项: " locking=1, unlocking=0"、" locking=0, unlocking=1" ; locking value after voltage recovery (断电恢复后的封锁状态), 可选项: " blocking"、" unblocking"、"as before voltage failure"
Relationship with brightness	此参数用来确定移动感应的控制是否和光照度有关, 可选项: "Not related with brightness" (与光照度无关)、"related with brightness" (与光照度有关), 当选择了 "related with brightness" 后, 出现参数 "threshold value" (阈值), 可填 0~1200、overwrite threshold value via object (通过对象重写阈值), 可选项: "Yes"、"No" ; "source for brightness value" (照度值的来源), 可选项: "internal value" (内部值)、"external value" (外部值)
Device works as	此参数表示设备工作模式, 可选项: "None"、"single or master mode" (单机或主机模式)、"slave mode" (从机模式)。当选择 "single or master mode" 时, 出现界面如图 6.1.5 所示; 当选择 "slave mode" 时, 出现界面如 6.1.6 所示

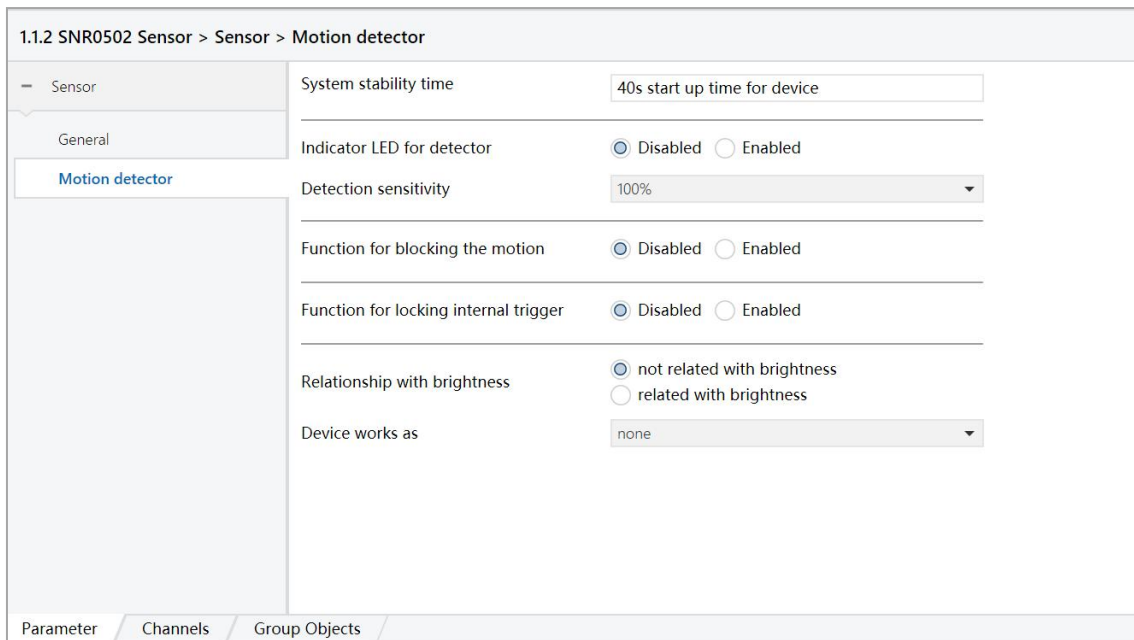

图 6.1.5

参数	描述
Device works as	设备功能模式, 可选项: "as single device" (单机模式)、"as master device" (主机模式)。当选择 "as master device" 时, 出现参数 "input value as master" (作为主机时触发移动感应的数值), 可选项 "on"、"off"。
Function for pausing operation	暂停操作功能, 可选项: "Enabled" (启用)、"Disabled" (停用)。当选择 "Enabled" 时, 出现参数 "for current operation" (当前的操作), 可选项: "pause=0, continue=1"、"pause=1, continue=0"
Function for aborting operation	此参数用于移动感应执行强制清零操作, 可选项: "Enabled" (启用)、"Disabled" (停用)。当选择 "Enabled" 时, 出现参数 "for current operation" (当前操作), 可选项: "abort when receiving 0" (当接收到数据 0 时恢复)、"abort when receiving 1" (当接收到数据 1 时恢复)

Start of motion (此参数用于当传感器感应到有人时, 开始向总线发送的数据)	1-bit output object	此参数用于输出 1bit 的数据, 可选项: “Enabled” 启用、“Disabled” 停用。当选择 “Enabled” 时, 出现参数 “1-bit value”, 可选项: “on” (开)、“off” (关)。
	4-bit output object	此参数用于输出 4 bit 的数据, 可选项: “Enabled” 启用、“Disabled” 停用。当选择 “Enabled” 时, 出现参数 “4-bit value”, 可选项: “Decrease, Break” (减少, 中断)、“Decrease 1%” “Decrease 100%”、“Increase, Break” (增加, 中断)、“Increase 1%” “Increase 100%”
	1-byte output object	此参数用于输出 1byte 的数据, 可选项: “Enabled” 启用、“Disabled” 停用。当选择 “Enabled” 时, 出现参数 “1-byte type”, 可选项: “scene number (1.....64)” (场景号)、“percentage (0%.....100%)” (百分比)、“unsigned value(0.....255)” (无符号数值)。当选择 “scene number (1.....64)” 时, 出现参数 “scene number” (场景号), 可填 1~64; 当选择 “percentage(0%.....100%)” 时, 出现参数 “percentage”, 可选 0%~100%; 当选择 “unsigned value(0.....255)” 时, 出现参数 “unsigned value”, 可填 0~256。
Follow-up time (此参数用于当传感器感应到有人时, 发送数据, 当人走过, 感应器感应到没人时, 持续多长时间, 发送另外的数据的时间设置)	Follow-up time in hours	持续时间 (以小时为单位), 可填 “0-23”。
	Follow-up time in minutes	持续时间 (以分为单位), 可填 “0-59”。
	Follow-up time in seconds	持续时间 (以秒为单位), 可填 “0-59”。
	Overwrite follow-up time via object	通过对象重写持续的时间, 可选项: “Yes”、“No”。
	Motion trigger during follow-up time	此参数用于设置当移动感应重新触发时, 是否重新计算持续的时间, 可选项: “recalculate follow-up time when trigger” (重新计算持续的时间)、“Not recalculate follow-up time when trigger” (不重新计算持续的时间)。
End of motion (此参数用于当传感器持续一段时间感应到没人时, 向总线发送数据)	1-bit output object	此参数用于输出 1bit 的数据, 可选项: “Enabled” 启用、“Disabled” 停用, 当选择 “Enabled” 时, 出现参数 “1-bit value”, 可选项: “on” (开)、“off” (关)。
	4-bit output object	此参数用于输出 4 bit 的数据, 可选项: “Enabled” 启用、“Disabled” 停用, 当选择 “Enabled” 时, 出现参数 “4-bit value”, 可选项: “Decrease, Break” (减少, 中断)、“Decrease 1%” “Decrease 100%”、“Increase, Break” (增加, 中断)、“Increase 1%” “Increase 100%”。
	1-byte output object	此参数用于输出 1byte 的数据, 可选项: “Enabled” 启用、“Disabled” 停用。当选择 “Enabled” 时, 出现参数 “1-byte type”, 可选项: “scene number (1.....64)” (场景号)、“percentage (0%.....100%)” (百分比)、“unsigned value(0.....255)” (无符号数值); 当选择 “scene number (1.....64)” 时, 出现参数 “scene number” (场景号), 可填 1~64; 当选择 “percentage(0%.....100%)” 时, 出现参数 “percentage”, 可选 0%~100%; 当选择 “unsigned value(0.....255)” 时, 出现参数 “unsigned value”, 可填 0~256。
Dead time after end of motion(s)	此参数用于感应器持续一段时间感应到没人, 向总线发送执行动作后, 相隔一定的时间, 感应器不执行任何操作, 可填 “0-255”。	

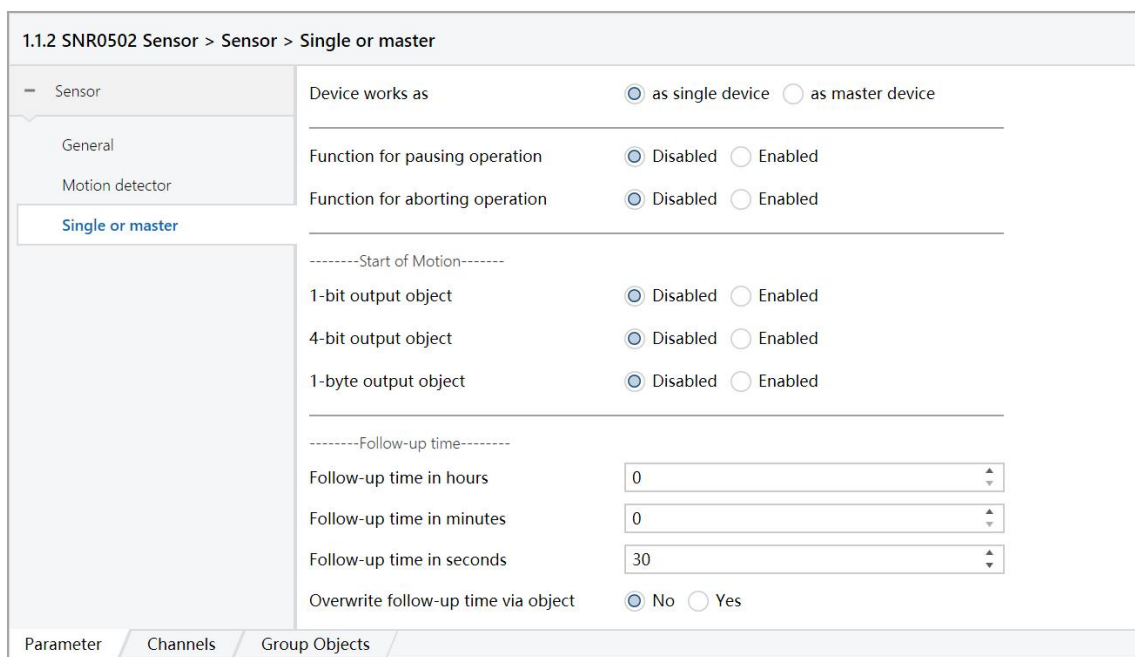

图 6.1.6

参数	描述
Output value as slave	作为从机设备的输出值（可选项：“on”、“off”）
Dead time after triggering (s)	此参数用于从机感应器被触发后，相隔一定的时间，不执行任何操作（可填“0-255”）

6.1.3 Temperature detector (暂不可用)

6.1.4 Humidity detector (暂不可用)

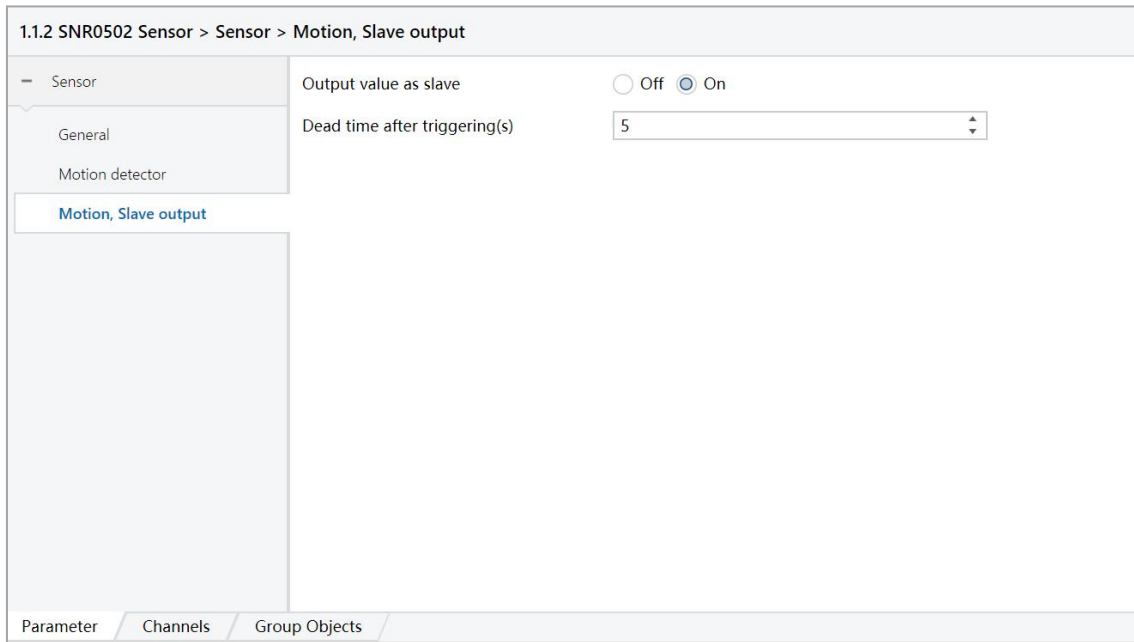
6.1.5 Device status feedback



图 6.1.7

此参数用于设备的状态反馈，可选项：“Enabled”（启用）、“Disabled”（停用）；当选择“Enabled”时，出现参数“cycle time for feedback”（循环反馈的时间），可选项：“1 seconds”、“2 seconds”……“120 minutes”。

6.2 通讯对象说明

通讯对象是设备在总线上与其他设备进行通讯的媒介，也就是只有通讯对象才能进行总线通讯，下面详细介绍每个通讯对象的作用。

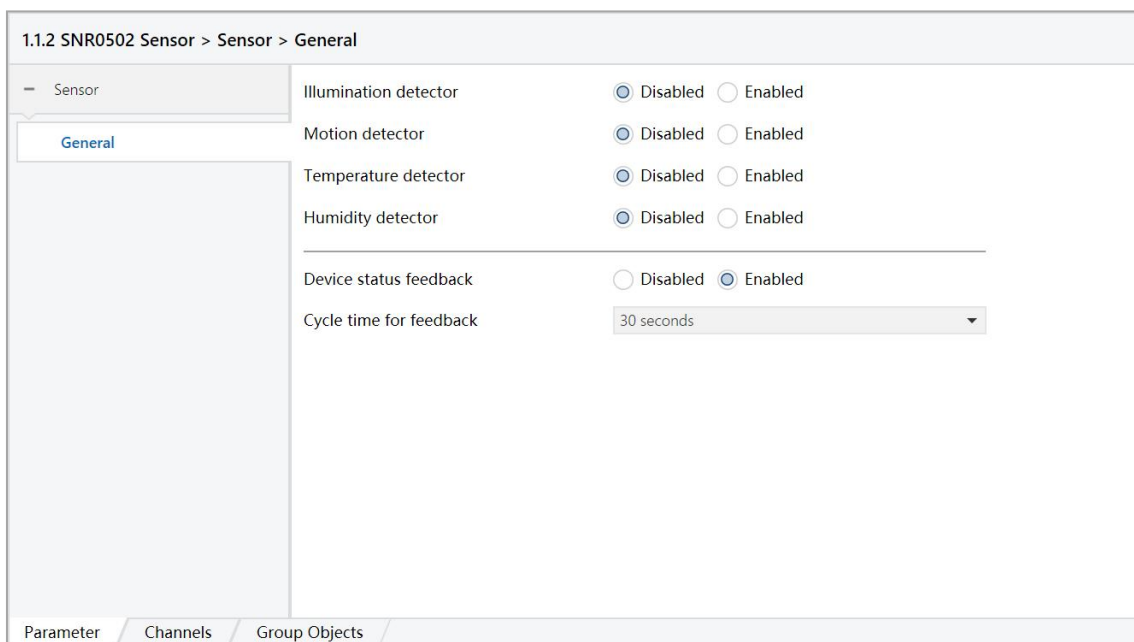
室内微波传感器共有 57 个对象，注：下文在表格属性一栏中的“C”代表通讯对象的通讯功能使能，“W”代表通讯对象的值能通过总线改写，“R”代表通讯对象的值能通过总线读取，“T”代表通讯对象具有传输功能，“U”代表通讯对象的值能被更新。

6.2.1 照度感应通讯对象

序号	名称	对象功能	描述	群组地址	长度	C	R	W	T	U	数据类型
0	Brightness value (calibration)	(-L...+L)			2字节	C	R	W	T	-	lux (Lux)
1	Brightness value (output)	value in lux			2字节	C	R	W	T	-	lux (Lux)
2	Light control block A	block/unblock			1位	C	R	W	T	-	1-bit
3	Overwrite light threshold A	value in lux			2字节	C	R	W	T	-	lux (Lux)
4	External brightness value A (input)	value in lux			2字节	C	R	W	T	-	lux (Lux)
5	Light control 1-bit output A	On/Off			1位	C	R	W	T	-	switch
6	Light control 4-bit output A	4-bit value			4位	C	R	W	T	-	dimming control
7	Light control 1-byte output A	1-byte value			1字节	C	R	W	T	-	counter pulses (0..
8	Light control block B	block/unblock			1位	C	R	W	T	-	1-bit
9	Overwrite light threshold B	value in lux			2字节	C	R	W	T	-	lux (Lux)
10	External brightness value B (input)	value in lux			2字节	C	R	W	T	-	lux (Lux)
11	Light control 1-bit output B	On/Off			1位	C	R	W	T	-	1-bit
12	Light control 4-bit output B	4-bit value			4位	C	R	W	T	-	dimming control
13	Light control 1-byte output B	1-byte value			1字节	C	R	W	T	-	counter pulses (0..

图 6.2.1

编号	名称	通讯对象功能	数据类型	属性
0	Brightness value (calibration)	(-L...+L)	2 字节	C,R,W,T
该通讯对象是在参数“calibration”中选择“via object”时被启用的，通过这个通讯对象能校准当前环境亮度值。				
1	Brightness value (output)	Value in lux	2 字节	C,R,W,T
该通讯对象是在参数“send brightness value”选择“Yes”时被启用的，这个通讯对象能直接指示当前环境亮度值。				
2,8	Light control block A/B	Block/unblock	1 位	C,R,W,T
该通讯对象是在“light control A/B”中的参数“Blocking function”选择“Enabled”时被启用的，通过这个通讯对象发送一个 1 位 的指令可以阻断照度感应对该通道的任何操作。				
3,9	Overwrite light threshold	Value in lux	2 字节	C,R,W,T
该通讯对象是在“light control A/B”中的参数“overwrite threshold value via object”选择“Yes”时被启用的,通过这个通讯对象发送一个 2 字节的指令可以对对应通道的光照度阈值进行重写。				
4,10	External brightness value A/B (input)	Value in lux	2 字节	C,R,W,T
该通讯对象是在“light control A/B”中的参数“source for brightness value”选择“external value”时被启用的，通过这个通讯对象可以接收其他设备输入的 2 字节的亮度值。				
5, 11	Light control 1-bit output A/B	On/Off	1 位	C,R,W,T
该通讯对象是在“light control A/B”中的参数“1-bit output object”选择“Enabled”时被启用的，通过这个通讯对象发送一个 1 位的指令可以控制其他设备的 on/off。				
6, 12	Light control 4-bit output A/B	4-bit value	4 位	C,R,W,T
该通讯对象是在“light control A/B”中的参数“4-bit output object”选择“Enabled”时被启用的，通过这个通讯对象发送一个 4 位的指令可以控制调光的增加或减少。				
7,13	Light control 1-byte output A/B	1-byte value	1 字节	C,R,W,T
该通讯对象是在“light control A/B”中的参数“1-byte output object”选择“Enabled”时被启用的，通过这个通讯对象发送一个 1 字节的指令可以控制场景、输出百分比等。				

6.2.2 移动感应通讯对象

序号	名称	对象功能	描述	群组...	长度	C	R	W	T	U	数据类型	优先级
14	Motion control block	block/unblock			1位	C	R	W	T	-	1-bit	低
15	Motion sensor trigger lock	lock/unlock			1位	C	R	W	T	-	1-bit	低
16	Motion, Overwrite light threshold	value in lux			2字节	C	R	W	T	-	lux (Lux)	低
17	Motion, External brightness value (input)	value in lux			2字节	C	R	W	T	-	lux (Lux)	低
18	Motion, Master input	On/Off			1位	C	R	W	T	-	switch	低
19	Start of motion, 1-bit output	On/Off			1位	C	R	W	T	-	switch	低
20	Start of motion, 4-bit output	4-bit value			4位	C	R	W	T	-	dimming control	低
21	Start of motion, 1-byte output	1-byte value			1字节	C	R	W	T	-	counter pulses (0..255)	低
22	Motion, Overwrite follow-up time	in seconds			2字节	C	R	W	T	-	pulses	低
23	End of motion, 1-bit output	On/Off			1位	C	R	W	T	-	switch	低
24	End of motion, 4-bit output	4-bit value			4位	C	R	W	T	-	dimming control	低
25	End of motion, 1-byte output	1-byte value			1字节	C	R	W	T	-	counter pulses (0..255)	低
26	Motion control pause	pause/continuation			1位	C	R	W	T	-	1-bit	低
27	Motion control abort	On/Off			1位	C	R	W	T	-	switch	低

序号	名称	对象功能	描述	群组...	长度	C	R	W	T	U	数据类型	优先级
14	Motion control block	block/unblock			1位	C	R	W	T	-	1-bit	低
15	Motion sensor trigger lock	lock/unlock			1位	C	R	W	T	-	1-bit	低
16	Motion, Overwrite light threshold	value in lux			2字节	C	R	W	T	-	lux (Lux)	低
17	Motion, External brightness value (input)	value in lux			2字节	C	R	W	T	-	lux (Lux)	低
28	Motion, Slave output	On/Off			1位	C	R	W	T	-	switch	低

图 6.2.2

编号	名称	通讯对象功能	数据类型	属性
14	Motion control block	Block/unblock	1 位	C,R,W,T
该通讯对象是在参数“function for blocking the motion”选择“Enabled”时被启用的，通过这个通讯对象发送“0”/“1”指令可以阻断或取消阻断移动感应对该通道的任何操作。				
15	Motion sensor trigger lock	lock/unlock	1 位	C,R,W,T
该通讯对象是在参数“function for locking internal trigger”中选择“Enabled”时被启用的，通过这个通讯对象发送“0”/“1”指令可以封锁或取消封锁移动感应的内部触发功能。				
16	Motion, Overwrite light threshold	Value in lux	2 字节	C,R,W,T
该通讯对象是在参数“overwrite threshold value via object”选择“Yes”时被启用的,通过这个通讯对象发送一个 2 字节的指令可以对对应通道的光照度阈值进行重写。				
17	Motion, External brightness value (input)	Value in lux	2 字节	C,R,W,T
该通讯对象是在参数“source for brightness value”选择“external value”时被启用的，通过这个通讯对象可以接收其他设备输入的 2 字节的亮度值。				
18	Motion, Master input	On/Off	1 位	C,R,W,T
该通讯对象是在“single or master”中的参数“device work as”选择“as master device”时被启用的，通过这个对象可以接收从机设备输入的数据。				
19, 23	Start/End of motion, 1-bit output	On/Off	1 位	C,R,W,T
该通讯对象是在“single or master”中“start/end of motion”的参数“1-bit output object”选择“Enabled”时被启用的，通过这个通讯对象发送一个 1 位的指令可以控制其他设备的 on/off。				
20,24	Start/End of motion, 4-bit output	4-bit value	4 位	C,R,W,T
该通讯对象是在“single or master”中“start/end of motion”的参数“4-bit output object”选择“Enabled”时被启用的，通过这个通讯对象发送一个 4 位的指令可以控制调光的增加或减少。				
21,25	Start/End of motion, 1-byte output	1-byte value	1 字节	C,R,W,T
该通讯对象是在“single or master”中“start/end of motion”的参数“1-byte output object”选择“Enabled”时被启用的，通过这个通讯对象发送一个 1 字节的指令可以控制场景、输出百分比等。				

22	Motion, Overwrite follow-up time	In seconds	2 字节	C,R,W,T
该通讯对象是在“single or master”中“follow-up time”的参数“Overwrite follow-up time via object”选择“Yes”时被启用的，通过这个通讯对象发送一个2字节的指令可以重写持续的时间。				
26	Motion control pause	Pause/continue	1 位	C,R,W,T
该通讯对象是在“single or master”中的参数“function for pausing operation”选择“Enabled”时被启用的，通过这个通讯对象发送数值“0” / “1”可以暂停和继续传感器的正常操作。				
27	Motion control abort	On/Off	1 位	C,R,W,T
该通讯对象是在“single or master”中的参数“function for aborting operation”选择“Enabled”时被启用的，通过这个通讯对象发送数值“0” / “1”可以传感器的状态清零。				
28	Motion, slave output	On/Off	1 位	C,R,W,T
该通讯对象是在参数“device work as”中选择“slave mode”时被启用的，通过这个通讯对象输出“0” / “1”给主机设备。				

6.3 温度功能通讯对象 (暂不可用)

6.4 湿度功能通讯对象 (暂不可用)

6.5 设备状态反馈通讯对象

序号	名称	对象功能	描述	群组地址	长度	...	R	W	T	U	数据类型	优先级
57	Device status	1-byte value			1字节	C	R	W	T	-	counter pulses (0..255) 低	

图 6.5.1

编号	名称	通讯对象功能	数据类型	属性
57	Device status	1-byte value	1 字节	C,R,W,T

该通讯对象是在参数“device status feedback”中选择“Enabled”时被启用的，该通讯对象能直接指示设备当前的状态。

8.安全使用与维护保养

- (1)使用前详细阅读所有说明。
- (2)要建立良好的通风环境。
- (3)在使用过程中，注意防潮、防震、防尘。
- (4)严禁雨淋、接触其它液体或腐蚀性气体。
- (5)如受潮或被液体侵袭，应及时进行干燥处理。
- (6)机器出现故障时，请与专业维修人员或本公司联系。

9.联系方式

- (1) 地址:广东省广州市黄埔区南翔一路 68 号 5 栋 903 房
- (2) 电话:+86-20-82189121
- (3) 传真:+86-20-82189121
- (4) 网址: <http://www.seawin-knx.com>