

旋钮式温控面板

用户手册-Ver1.0

TC0203

TC0303



TC0203



TC0303

目录

1 概要.....	1
2 产品和功能应用概述.....	1
2.1 产品概述.....	1
2.2 功能概述.....	1
3 详细参数.....	2
4 尺寸图和连线图.....	2
4.1 尺寸图.....	2
4.2 接线图.....	2
5 产品操作及安装说明.....	3
5.1 产品操作说明.....	3
5.1.1 TC0203.....	3
5.1.2 TC0303.....	4
5.2 产品安装说明.....	4
6 参数设置说明.....	5
6.1 参数设置界面“ General ”.....	5
6.1.1 Function (功能模块).....	5
6.1.2 Temperature unit (温度单位).....	5
6.1.3 Temperature correction (温度校正).....	6
6.1.4 Child lock (童锁).....	6
6.1.5 Backlight (背光灯).....	6
6.2 Air conditioning(空调).....	9
6.3 Fan coil (风机盘管).....	13
6.4 Floor heating (地暖).....	15
6.5 Ventilation system (新风).....	16
6.6 Public function (公共功能).....	19
7 通讯对象说明.....	21
8 安全使用与维护保养.....	27
9 联系方式.....	27

1 概要

这本手册为您提供温控面板详细的技术信息，包括安装和编程细节，并根据实际使用的例子解释了如何使用温控面板。为了确保正确使用本产品的功能，使用前必须先检查接线是否正确，功能参数配置无误。

温控面板可用来控制空调、风机盘管、新风、地暖等，用户可以根据自己的需求调整功能配置，屏显示当前的控制状态。

通过 EIB/KNX 总线和其他负载一起安装成为系统。

使用工程设计工具软件 ETS 设置和操作整个系统。

2 产品和功能应用概述

2.1 产品概述

温控面板主要应用在楼宇、家居控制系统中，和总线上的其它设备一起安装成为系统，且功能上操作简单、直观，用户可以根据自己的需求进行规划、系统地执行这些功能。

温控面板采用标准 86 盒壁挂式安装方式，由 KNX 总线供电，通过 EIB 总线连接到 EIB/KNX 系统，使用工程设计工具 ETS 软件(版本 ETS4 以上)，进行物理地址和组地址的分配以及参数的设定；

温控面板通过接线端子连接到总线上，需要 24V DC 辅助供电。

2.2 功能概述

产品名称	产品型号	功能描述
旋钮温控面板	TC0203	(1) 空调的开关与反馈显示； (2) 空调模式的设定与反馈显示，有制冷、制热、送风、除湿等模式； (3) 空调风速的设定与反馈显示，风速可以设置为低风速，中风速，高风速； (4) 空调温度的设置与反馈显示； (5) 自带温度传感器，支持摄氏和华氏温度的显示； (6) 带有房间地热的控制输出功能；
	TC0303	(7) 带有新风设备的控制输出功能； (8) 可带有接近感应功能； (9) 带有屏幕亮度调节功能； (10) 支持定时关机的功能； (11) 带有主从设备控制的组网功能； (12) 支持新风系统、空调系统、地暖系统、风机盘管控制。 (13) 可显示从 KNX 总线传来的温湿度、HCHO (甲醛)、TVOC、CO ₂ 、CO、PM2.5 等数据；

3 详细参数

总线电压	21-30V DC, KNX 总线取电
总线电流	≤ 12mA
总线功率	≤ 360mW
辅助电压	24 V DC
辅助电流	< 45 mA
辅助功耗	< 1 W
温度检测精度	±0.5 °C
工作温度	-5°...+45°C
储存温度	-25°...+55°C
运输温度	-25°...+70°C
相对湿度	max 90%
外壳材质	金属+PC
尺寸(H x W x D)	86X93X48 mm
重量(approx.)	约 0.2kg
安装方式	标准 86 底盒

4 尺寸图和连线图

4.1 尺寸图

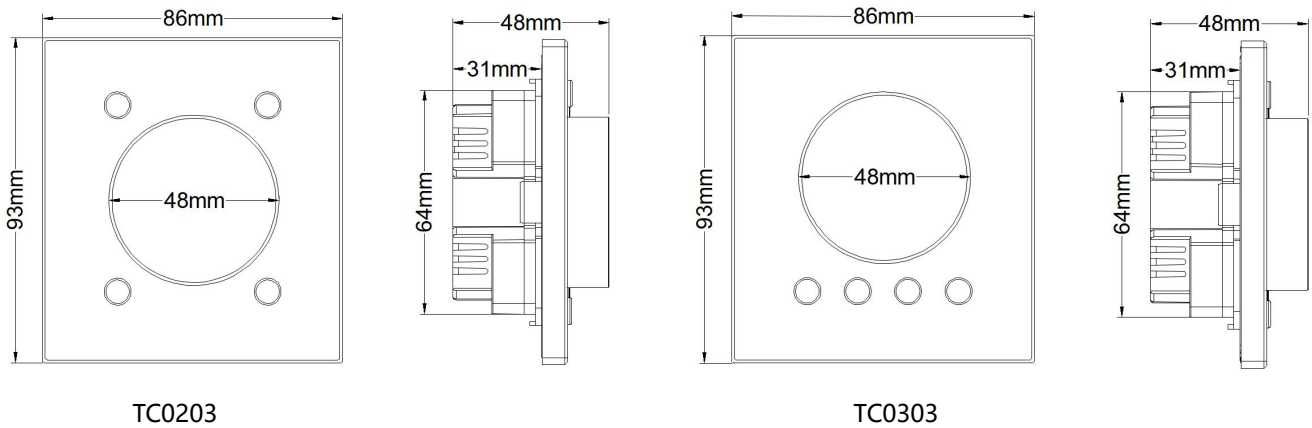

4.2 接线图

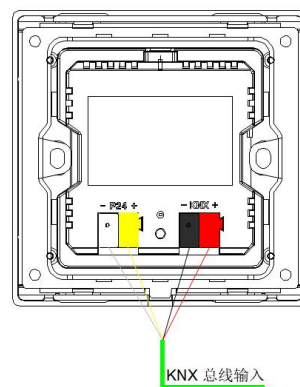

TC0203/TC0303 接线图

5 产品操作及安装说明

5.1 产品操作说明

5.1.1 TC0203

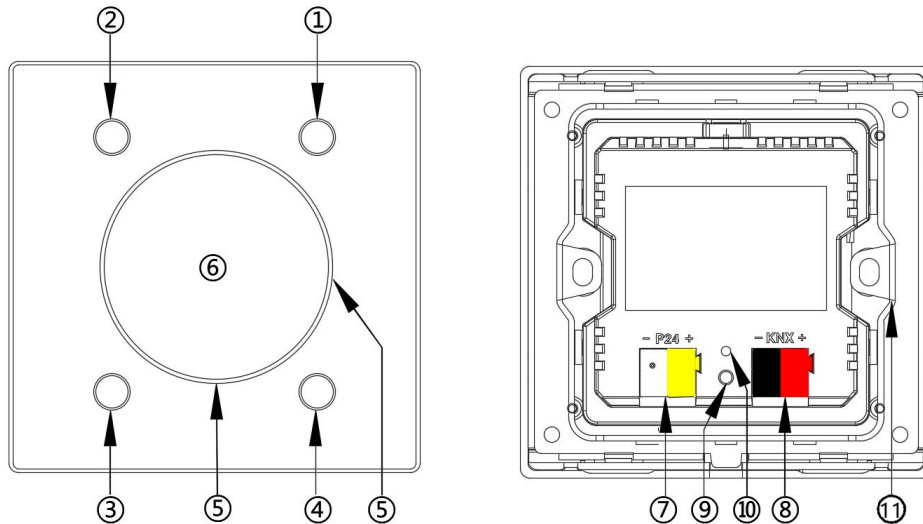

①说明：开/关按键；

②说明：模式切换按键：

- (1) 包括空调的制冷模式、制热模式、送风模式、除湿模式；
- (2) 长按此按键 5s 切换功能界面（空调功能界面→地暖功能界面→新风功能界面→空气质量显示界面）；

③说明：风速调节按键：用于调节相应模式的自动、高、中、低档位；

④说明：面板设置按键：

- (1) 短按此按键开启/关闭定时关机功能；
- (2) 长按此按键 5s 进入定时关机功能的时间设置，通过旋转旋钮⑤来设置时间，再按此按键④表示确认完成；
- (3) 长按此按键 10s 进入面板设置界面，通过旋转旋钮⑤来设置功能，按键①表示返回，按键④表示确认完成；

⑤说明：温控旋钮，可用于温度调节、空调功能切换和风速切换；

⑥说明：显示屏；

⑦说明：辅助供电接线端；

⑧说明：KNX 供电接线端；

⑨说明：编程按钮，首次点击按钮进入编程模式，再次点击按钮取消编程模式；

⑩说明：编程指示灯，指示灯亮起，进入编程状态，处于编程状态或者编程完毕时，指示灯自动熄灭；

⑪说明：固定支架，适用于标准 86 底盒安装；

5.1.2 TC0303

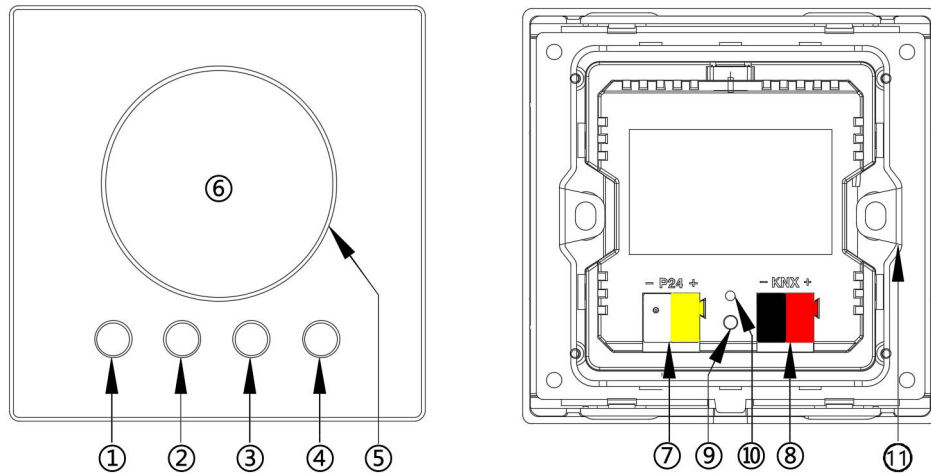

①说明：开/关按键；

②说明：模式切换按键：

(1) 包括空调的制冷模式、制热模式、送风模式、除湿模式；

(2) 长按此按键 5s 切换功能界面（空调功能界面→地暖功能界面→新风功能界面→空气质量显示界面）；

③说明：风速调节按键：用于调节相应模式的自动、高、中、低档位；

④说明：面板设置按键：

(1) 短按此按键开启/关闭定时关机功能；

(2) 长按此按键 5s 进入定时关机功能的时间设置，通过旋转旋钮⑤来设置时间，再按此按键④表示确认完成；

(3) 长按此按键 10s 进入面板设置界面，通过旋转旋钮⑤来设置功能，按键①表示返回，按键④表示确认完成；

⑤说明：温控旋钮，可用于温度调节、空调功能切换和风速切换；

⑥说明：显示屏；

⑦说明：辅助供电接线端；

⑧说明：KNX 供电接线端；

⑨说明：编程按钮，首次点击按钮进入编程模式，再次点击按钮取消编程模式；

⑩说明：编程指示灯，指示灯亮起，进入编程状态，处于编程状态或者编程完毕时，指示灯自动熄灭；

⑪说明：固定支架，适用于标准 86 底盒安装；

5.2 产品安装说明

(1) 把旋钮温控面板后盖嵌着的固定支架取下并安装在标准 86 底盒上，拧紧螺丝固定；

(2) 将旋钮温控面板卡进固定好的固定支架上即安装成功；

(3) 当需要卸下面板时，在面板下方的凹槽处轻轻撬动即可。

6 参数设置说明

下面以 ETS5 为例，在 ETS5 中设置参数。

在 ETS5 中打开控制面板参数设置界面，如图 6.1.1 所示。

6.1 参数设置界面“General”

该参数界面用于设置空调、地暖、新风、风机盘管等功能是否停用/启用，如下图所示。



图 6.1.1

6.1.1 Function (功能模块)

参数	描述
Air conditioning func select	表示对空调功能的选择，可选项：Disabled（不启用）、air conditioning（表示对接空调网关）、Fan coil（表示对接风机盘管）
Floor heating	表示地暖功能，可选项：Disabled（不启用）、Enabled(启用)
Ventilation system	表示新风功能，可选项：Disabled（不启用）、Enabled(启用)
Public function	表示公共功能，可选项：Disabled（不启用）、Enabled(启用)

6.1.2 Temperature unit (温度单位)

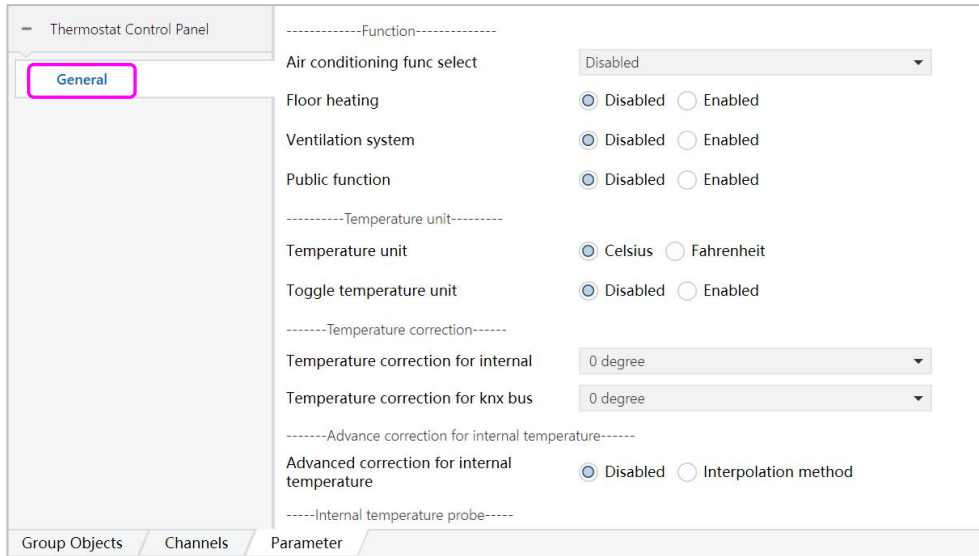
参数	描述
Temperature unit	表示温度的单位，可选项：“Celsius”（表示摄氏度）、“Fahrenheit”（表示华氏温度）。
Toggle temperature unit	表示切换温度单位，可选项：“Disabled”（不启用）、“Enabled” 启用 当选择“Enabled” 时出现参数“Temperature unit polarity”，表示温度单位极性，可选项：“0: Centigrade,1:Fahrenheit”（当接收到数值“0”时，温度单位为摄氏温度；当接收到数值“1”时，温度单位为华氏温度）、“0: Fahrenheit,1: Centigrade”（当接收到数值“0”时，温度单位为华氏温度；当接收到数值“1”时，温度单位为摄氏温度）
Send toggle temperature unit	表示切换温度单位的反馈，可选项：“Disabled”（不启用）、“Enabled” 启用。

6.1.3 Temperature correction (温度校正)

参数	描述
Temperature correction for internal	表示从内部温度校正温度值; 可选值: -9 degree~9 degree (-9 度至 9 度)
Temperature correction for knx bus	表示通过 KNX 总线校正温度值; 可选值: -9 degree~9 degree (-9 度至 9 度)

6.1.4 Child lock (童锁)

Child lock control 表示童锁控制, 可选项: “Disabled” (不启用)、 “Enabled” 启用, 选择 “Enabled” 时出现以下参数:

参数	描述
initial value for child lock	表示童锁初始值, 可选项: unlock (解锁状态)、 lock (锁上的状态)。
child lock polarity	表示童锁极性, 可选项: “0: unlock 1: lock” (发送数值 “0” 时为解锁状态, 发送数值 “1” 时为锁上状态)、 “0: lock 1: unlock” (发送数值 “0” 时为锁上状态, 发送数值 “1” 时为解锁状态);
Send child lock control	表示在总线发送锁控制对象, 可选项: “Disabled” (不启用)、 “Enabled” 启用。

6.1.5 Backlight (背光灯)

Backlight settings 表示背光灯设置, 可选项: “Disabled” (不启用)、 “Enabled” 启用, 当选择 “Enabled” 时出现以下参数, 如图 6.1.5.1 所示, 出现如图红色方框内的选项



图 6.1.5.1

单击上述红色方框内的选项，设置相关参数，如图 6.1.5.2 所示

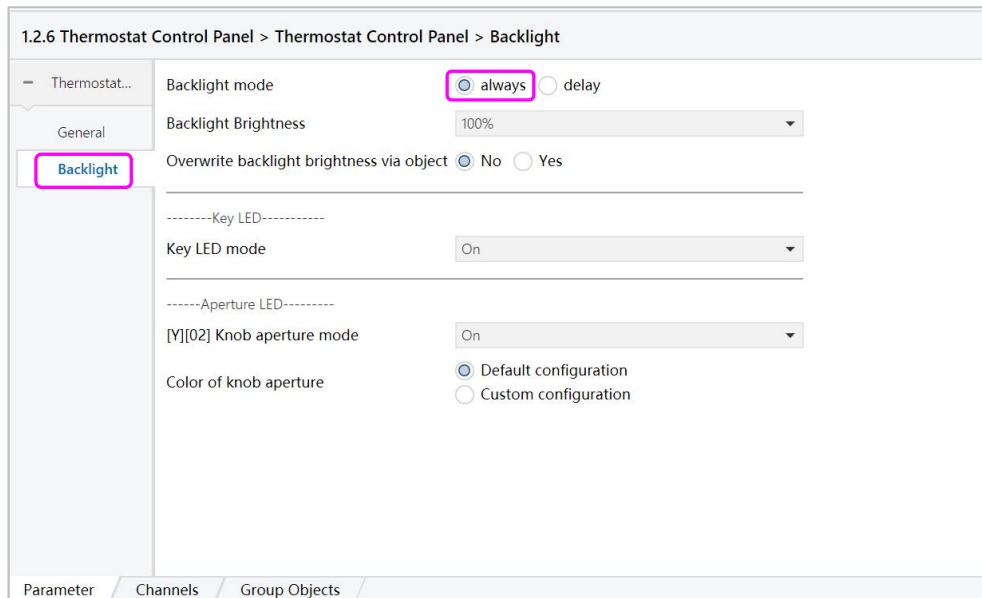

图 6.1.5.2

Backlight mode 表示背光灯模式，可选项：“always”（始终）、“delay”（延时）；

参数选择 “always” 时，出现如下参数：

参数	描述
Backlight brightness	表示背光灯亮度值，可选：0%、1%.....100%
Overwrite backlight brightness via object	表示通过对对象重写亮度值，可选：“Yes”、“No”

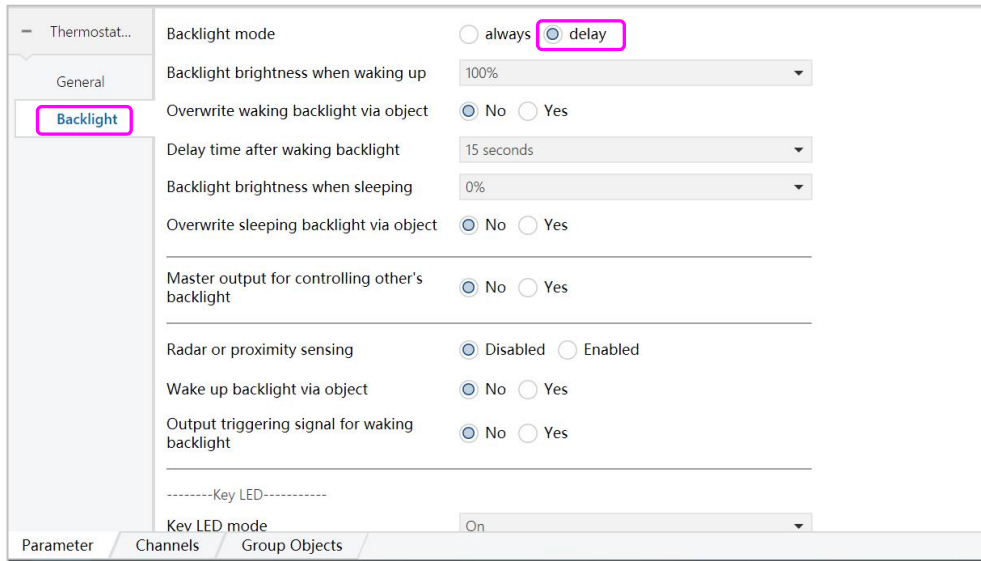
参数选择 “delay” 时，出现如下参数：

参数	描述
Backlight brightness when waking up	表示唤醒时背光亮亮度，可选：0%、1%、2%.....100%
Overwrite waking backlight via object	表示通过对对象重写唤醒背光灯亮度，可选：“Yes”、“No”
Delay time after waking backlight	表示背光灯被唤醒后延时关闭的时间，可选：“delay according to master device”（根据主设备发来的开关信号延迟）、“delay according to own radar or IR”（根据自带的雷达或红外延迟）、“1second”（1 秒延时）、2seconds（2 秒延时）.....“120minutes”（120 分钟延时）。
Backlight brightness when sleeping	表示延时关闭后背光亮亮度，可选：0%、1%.....100%
Overwrite sleeping backlight via object	表示通过对对象重写关闭后的背光亮亮度，可选：“Yes”、“No”
Master output for controlling other' s backlight	表示主设备发出开关信息控制其他从温控面板设备的背光灯，可选：“Yes”、“No”
Radar or proximity sensing	表示雷达或近距离感应，可选：“Disabled”、“Enabled”；当选择“Enabled”时，参数“Time to detect sensor circularly for output”表示时间检测传感器循环输出，可选项：only once when triggered（仅触发一次）、“1second”（1 秒延时）、2seconds（2 秒延时）.....“15seconds”（15 秒延时）。

Wake up backlight via object		表示通过对对象唤醒背光, 可选: “Yes”、“No”; 当选择 “Yes” 时, 参数 The triggering value for waking backlight 表示唤醒背光的触发值, 可选项: Off is triggering value (Off 为触发值)、On is triggering value (On 为触发值)。
Output triggering signal for waking backlight		表示唤醒背光的输出触发信号, 可选: “Yes”、“No”; 当选择 “Yes” 时, 参数 The triggering value for output 表示输出的触发值, 可选项: Off is triggering value (Off 为触发值)、On is triggering value (On 为触发值)。
Key LED mode		表示按键的 LED 模式, 可选项: “Associated backlight delay” (有关背光延迟)、“Off”、“On”;
Aperture LED	[Y][02] Knob aperture mode	表示[Y][02]旋钮光圈模式, 可选项: “Associated backlight delay” (有关背光延迟)、“Off”、“On”;
	Color of knob aperture	表示 Color of knob aperture, 可选项: “Default configuration” (默认配置)、Custom configuration (自定义配置), 当选择 “Custom configuration” 时, 有参数 “Aperture color” 光圈的颜色 (配置如下)
Aperture color (光圈的颜色)	RGB value for cool mode	表示制冷模式的 RGB 值, ①有参数 “R value of the aperture for cool mode” (制冷模式时光圈的 R 值), 可填: 0、1、2.....255; ②有参数 “G value of the aperture for cool mode” (制冷模式时光圈的 G 值), 可填: 0、1、2.....255; ③有参数 “B value of the aperture for cool mode” (制冷模式时光圈的 B 值), 可填: 0、1、2.....255;
	RGB value for heat mode	表示制热模式的 RGB 值, ①有参数 “R value of the aperture for cool mode” (制热模式时光圈的 R 值), 可填: 0、1、2.....255; ②有参数 “G value of the aperture for cool mode” (制热模式时光圈的 G 值), 可填: 0、1、2.....255; ③有参数 “B value of the aperture for cool mode” (制热模式时光圈的 B 值), 可填: 0、1、2.....255;
	RGB value for dry mode	表示除湿模式的 RGB 值, ①有参数 “R value of the aperture for cool mode” (除湿模式时光圈的 R 值), 可填: 0、1、2.....255; ②有参数 “G value of the aperture for cool mode” (除湿模式时光圈的 G 值), 可填: 0、1、2.....255; ③有参数 “B value of the aperture for cool mode” (除湿模式时光圈的 B 值), 可填: 0、1、2.....255;
	RGB value for vent mode	表示通风模式的 RGB 值, ①有参数 “R value of the aperture for cool mode” (通风模式时光圈的 R 值), 可填: 0、1、2.....255; ②有参数 “G value of the aperture for cool mode” (通风模式时光圈的 G 值), 可填: 0、1、2.....255; ③有参数 “B value of the aperture for cool mode” (通风模式时光圈的 B 值), 可填: 0、1、2.....255;
	RGB value for auto mode	表示自动模式的 RGB 值, ①有参数 “R value of the aperture for cool mode” (自动模式时光圈的 R 值), 可填: 0、1、2.....255; ②有参数 “G value of the aperture for cool mode” (自动模式时光圈的 G 值), 可填: 0、1、2.....255; ③有参数 “B value of the aperture for cool mode” (自动模式时光圈的 B 值), 可填: 0、1、2.....255;
	RGB value for floor heat	表示地暖模式的 RGB 值, ①有参数 “R value of the aperture for cool mode” (地暖模式时光圈的 R 值), 可填: 0、1、2.....255; ②有参数 “G value of the aperture for cool mode” (地暖模式时光圈的 G 值), 可填: 0、1、2.....255; ③有参数 “B value of the aperture for cool mode” (地暖模式时光圈的 B 值), 可填: 0、1、2.....255;
	RGB value for fresh air	表示新风模式的 RGB 值, ①有参数 “R value of the aperture for cool mode” (新风模式时光圈的 R 值), 可填: 0、1、2.....255; ②有参数 “G value of the aperture for cool mode” (新风模式时光圈的 G 值), 可填: 0、1、2.....255; ③有参数 “B

		value of the aperture for cool mode” (新风模式时光圈的 B 值), 可填: 0、1、2.....255;
	RGB value for air data	表示空气质量模式的 RGB 值, ①有参数 “R value of the aperture for cool mode” (空气质量模式时光圈的 R 值), 可填: 0、1、2.....255; ②有参数 “G value of the aperture for cool mode” (空气质量模式时光圈的 G 值), 可填: 0、1、2.....255; ③有参数 “B value of the aperture for cool mode” (空气质量模式时光圈的 B 值), 可填: 0、1、2.....255;

6.2 Air conditioning(空调)

“Air conditioning” 表示空调, 在参数 “Air conditioning func select” 选择 “Air conditioning” 时启用, 如图 6.2.1 所示;



图 6.2.1

单击下述红色方框内的选项, 设置相关参数, 如图 6.2.2 所示;

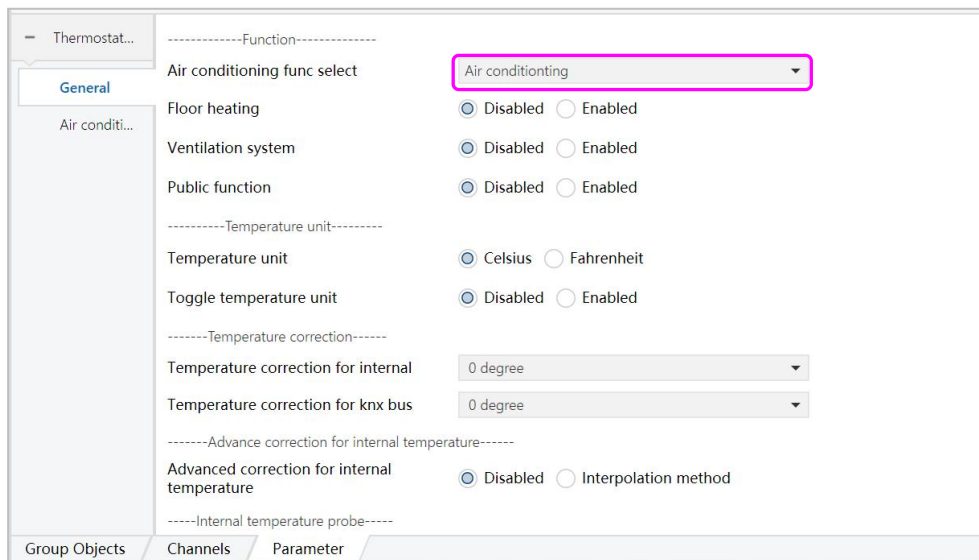

图 6.2.2

1) Switching func. 表示开关功能，选择“Enabled”时，出现以下两个参数：

① “Switching polarity” 表示开关极性，可选项：0:off,1:on（发出数值 0 是关，1 是开）、1:off,0:on（发出数值 1 是关，0 是开）。

② “Feedback polarity” 表示反馈极性，可选项：0:off,1:on（反馈数值 0 是关，1 是开）、1:off,0:on（反馈数值 1 是关，0 是开）。

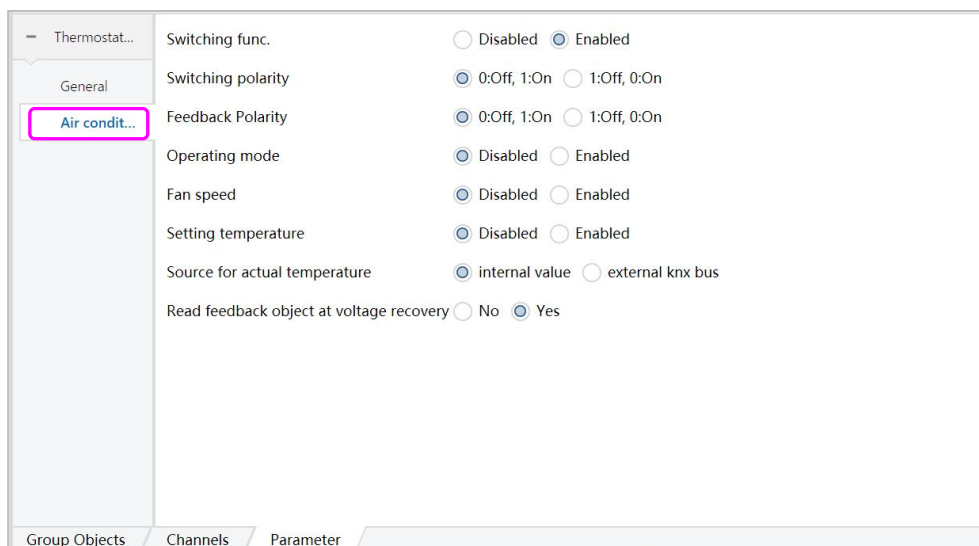
2) Operating mode 表示运行模式，选择“Enabled”时，出现如图 6.2.3，出现如图红色方框内的选项



图 6.2.3

单击上述红色方框内的选项，设置相关参数，如图 6.2.4 所示

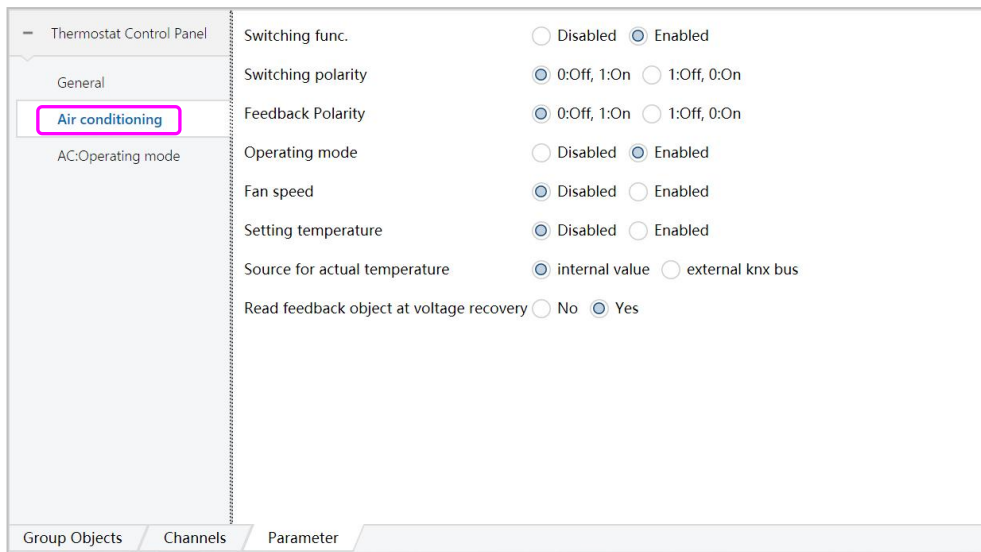

图 6.2.4

参数	描述	
Heating mode 表示制热模式，可选项：Disabled、Enabled;当参数选择 Enabled 时	Heating value	加热模式发送数值，可填 0-255；
	Heating value for feedback	加热模式反馈数值，可填 0-255；

Cooling mode 表示制冷模式, 可选项: Disabled、Enabled;当参数选择 Enabled 时	Cooling value	制冷模式发送数值, 可填 0-255;
	Cooling value for feedback	制冷模式反馈数值, 可填 0-255;
Venting mode 表示通风模式, 可选项: Disabled、Enabled;当参数选择 Enabled 时	Venting value	送风模式发送数值, 可填 0-255;
	Venting value for feedback	送风模式反馈数值, 可填 0-255;
Drying mode 表示除湿模式, 可选项: Disabled、Enabled;当参数选择 Enabled 时	Drying value	除湿模式发送数值, 可填 0-255;
	Drying value for feedback	除湿模式反馈数值, 可填 0-255;
Automatic mode 表示自动模式, 可选项: Disabled、Enabled;当参数选择 Enabled 时	Automatic value	自动模式发送数值, 可填 0-255;
	Automatic value for feedback	自动模式反馈数值, 可填 0-255;

3) Fan speed 表示空调风速, 选择 “ Enabled ” ,出现如图 6.2.5 红色方框内的选项

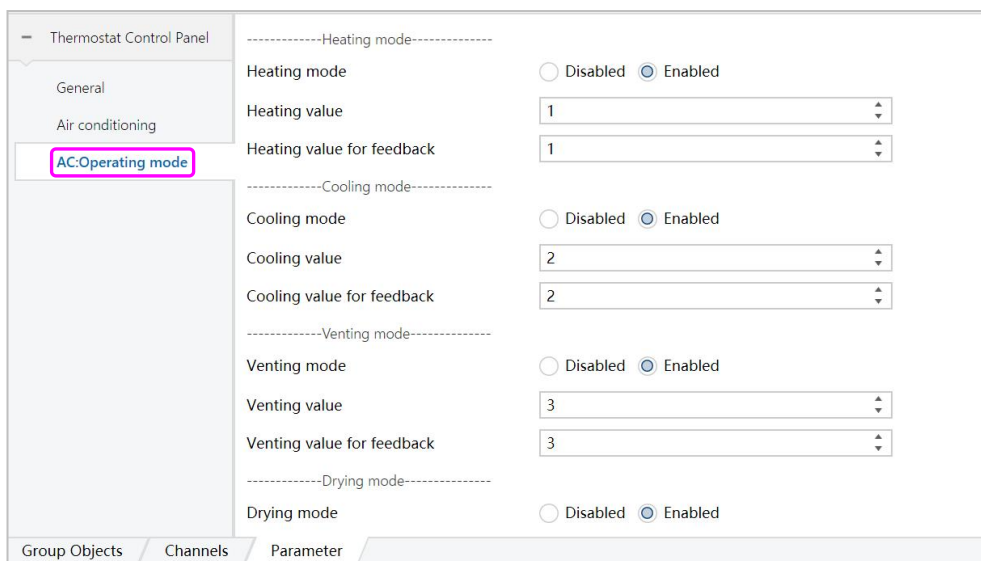

图 6.2.5

单击上述红色方框内的选项, 设置相关参数, 如图 6.2.6 所示

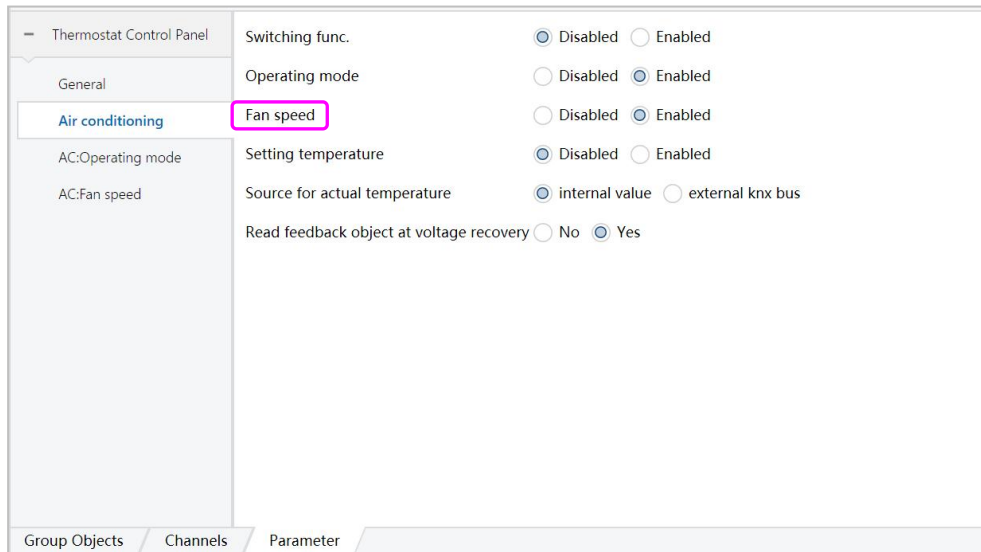

图 6.2.6

参数 “Fan speed level” 表示风速等级分类

可选项: Level 2 (二等级)

Level 3 (三等级)

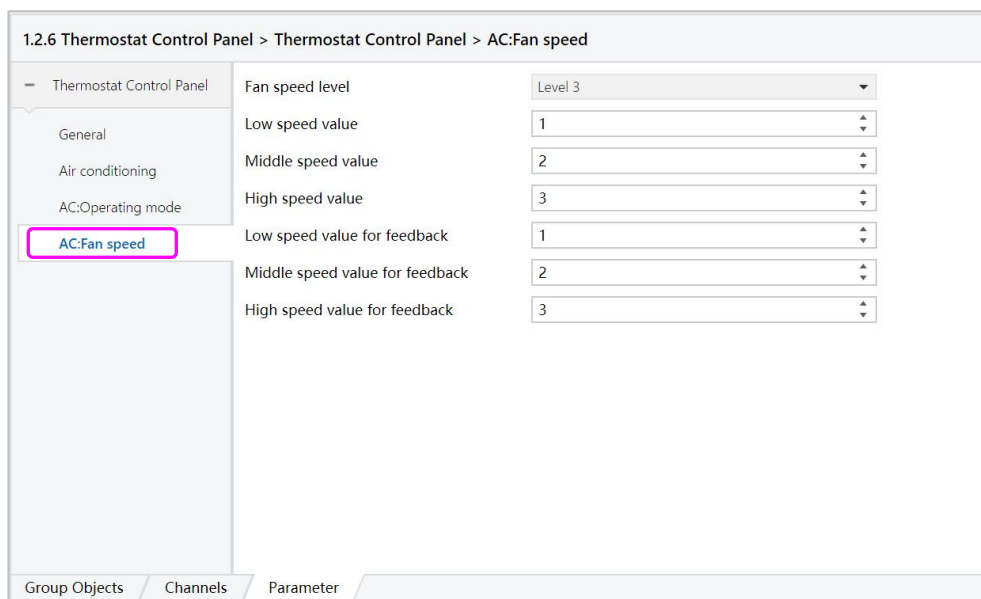
Level 5 (五等级)

当选择 Level 2 时, 出现以下参数

参数	描述
Low speed level	低风值, 可填 0-255;
High speed value	高风值, 可填 0-255;
Low speed value for feedback	低风反馈值, 可填 0-255;
High speed value for feedback	高风反馈值, 可填 0-255;

当选择 Level 3 时, 出现以下参数

参数	描述
Low speed value	低风值, 可填 0-255;
Middle speed value	中风值, 可填 0-255;
High speed value	高风值, 可填 0-255;
Low speed value for feedback	低风反馈值, 可填 0-255;
Middle speed value for feedback	中风反馈值, 可填 0-255;
High speed value for feedback	高风反馈值, 可填 0-255;

当选择 Level 5 时, 出现以下参数

参数	描述
Value for speed level 1	等级 1 风值, 可填 0-255;
Value for speed level 2	等级 2 风值, 可填 0-255;
Value for speed level 3	等级 3 风值, 可填 0-255;
Value for speed level 4	等级 4 风值, 可填 0-255;
Value for speed level 5	等级 5 风值, 可填 0-255;
Value for speed level 1 for feedback	等级 1 风值反馈值, 可填 0-255;
Value for speed level 2 for feedback	等级 2 风值反馈值, 可填 0-255;
Value for speed level 3 for feedback	等级 3 风值反馈值, 可填 0-255;
Value for speed level 4 for feedback	等级 4 风值反馈值, 可填 0-255;
Value for speed level 5 for feedback	等级 5 风值反馈值, 可填 0-255;

4) setting temperature 表示设置温度, 可选项: Disabled (不启用)、Enabled (启用), 设置范围为 16°C-30°C。

当选择“Enabled”时, 有参数“Source for actual temperature”表示温度的来源, 可选项: internal value (内部温度值)、external knx bus (由 KNX 总线接收到的外部值)。

5) Read feedback object at voltage recovery 表示电压恢复后是否读取状态, 可选“Yes”或“no”。

6.3 Fan coil (风机盘管)

“Fan coil” 表示风机盘管，在参数 “Air conditioning func select” 选择 “Fan coil” 时启用，如图 6.3.1 所示；



图 6.3.1

单击下述红色方框内的选项，设置相关参数，如图 6.3.2 所示；

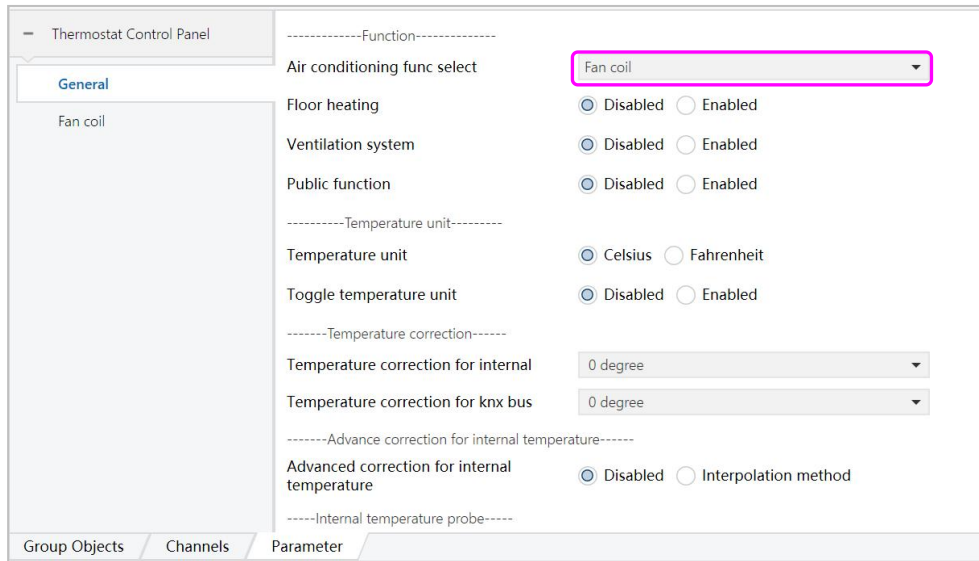

图 6.3.2

1) Cooling control 表示制冷控制；

Cooling control 选择 Enabled 时，出现参数：

- ① Cooling object type 表示制冷控制对象类型，可选 1bit/byte
- ② Cooling control feedback 表示制冷控制反馈，可选 Disabled (不启用) /Enabled (启用)

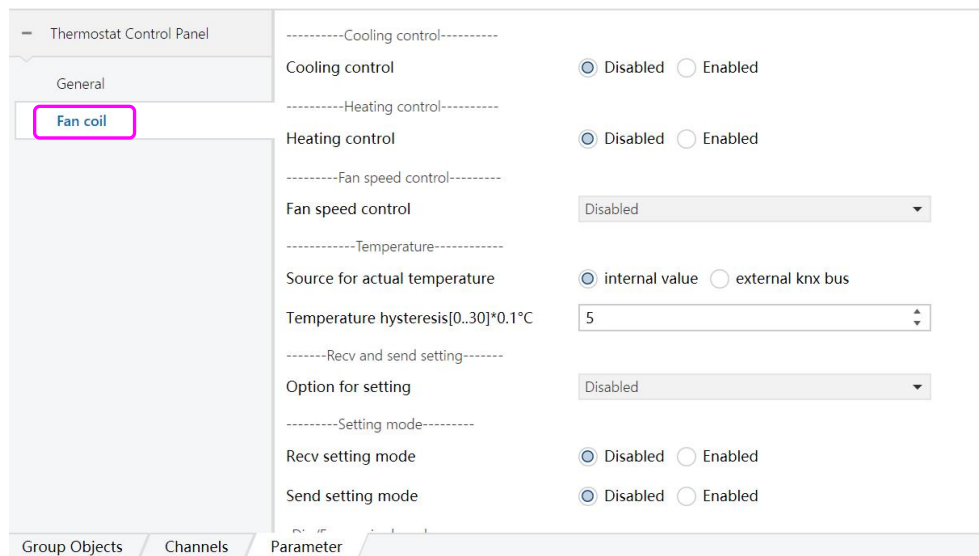
2) Heating control 表示加热控制；

Heating control 选择 Enabled 时，出现参数：

- ① Heating object type 表示 j 加热控制对象类型, 可选 1bit/byte
- ② Heating control feedback 表示加热控制反馈, 可选 Disabled (不启用) /Enabled (启用)

3) Fan speed control 表示风速控制:

Fan speed control 可选项: Disabled (不启用) 、1bit、1byte;

- ① 当选择 1bit 时, 出现参数 Fan speed feedback 表示风速反馈, 可选 Disabled (不启用) /Enabled (启用) ;
- ② 当选择 1byte 时, 出现参数 Value for fan speed 1 表示 1 档控制数值, 可填 0-255; Value for fan speed 2 表示 2 档控制数值, 可填 0-255; Value for fan speed 3 表示 3 档控制数值, 可填 0-255; Value for fan speed off 表示关闭数值。

4) Temperature 表示温度:

① 参数 Source for actual temperature 表示实际温度的来源, 可选 internal value (内部值) 、external knx bus (KNX 总线发出) 。

- ② Temperature hysteresis[0..30]*0.1°C表示温度滞后[0 . . 30] * 0.1°C,可选项: 0、1、2.....30;

参数	描述
Option for setting	表示设置选择, 可选项: Disabled (不启用); Read setting object at voltage recovery (当电压恢复时自动读取设置对象); Send setting as feedback when receiving setting (当接收到其他设备发送的设置命令时, 发送设置的对象会作为设置是否成功的反馈对象);
Recv setting mode	表示接收设置模式;
Send setting mode	表示发送设置模式;
Heating mode	表示制热模式, 可选项: "Disabled" (不启用)、"Enabled" (启用); 当选择 "Enabled" 时, 参数 "Value for setting heating" 设置制热的数值, 可填: 0、1、2.....255;
Cooling mode	表示制冷模式, 可选项: "Disabled" (不启用)、"Enabled" (启用); 当选择 "Enabled" 时, 参数 "Value for setting heating" 设置制冷的数值, 可填: 0、1、2.....255;
Venting mode	表示制通风模式, 可选项: "Disabled" (不启用)、"Enabled" (启用); 当选择 "Enabled" 时, 参数 "Value for setting heating" 设置通风的数值, 可填: 0、1、2.....255;
Recv setting fan speed	表示接收设置风速;
Send setting fan speed	表示发送设置风速;
Value for setting fan speed low	表示代表低风扇转速的数值, 可填: 0、1、2.....255;
Value for setting fan speed mid	表示代表中风扇转速的数值, 可填: 0、1、2.....255;
Value for setting fan speed high	表示代表高风扇转速的数值, 可填: 0、1、2.....255;
Value for setting fan speed off	表示代表关闭风扇转速的数值, 可填: 0、1、2.....255。
Value for setting fan speed auto	表示代表自然风扇转速的数值, 可填: 0、1、2.....255;
Recv setting temperature	表示接收设置温度;
Send setting temperature	表示发送设置温度设置反馈;
Recv setting FCU switch	表示接收风机盘管的开关命令;
Send setting FCU switch	表示发送风机盘管的开关命令或开关状态。

6.4 Floor heating (地暖)

“Floor heating” 表示地暖，可选项：Disabled（不启用）、Enabled（启用），当参数选择“Enabled”时启用，如图 6.4.1 所示；



图 6.4.1

单击下述红色方框内的选项，设置相关参数，如图 6.4.2 所示；

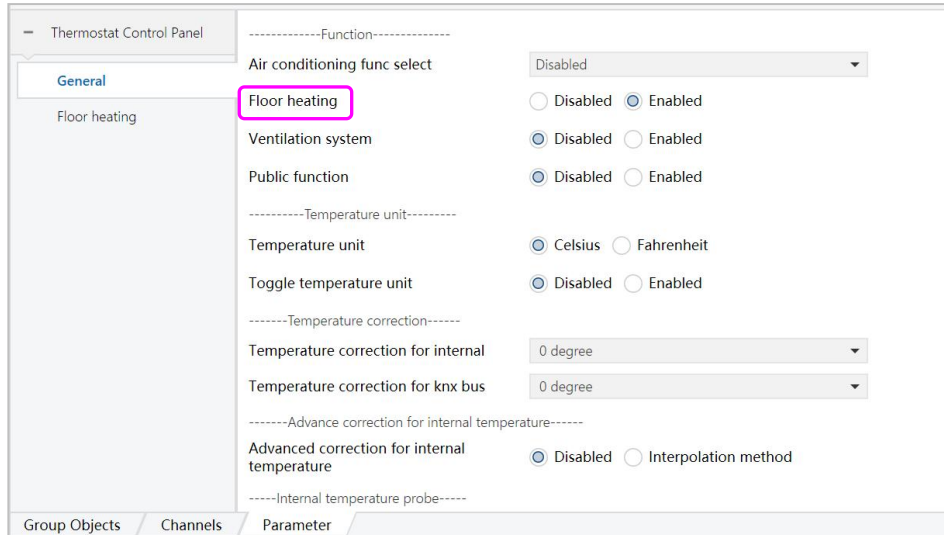

图 6.4.2

1) Relay control 表示地暖继电器控制；

- ① Relay switch 表示地暖继电器控制输出，可选项：Disabled（不启用）、Enabled（启用）；
- ② Status relay switch 表示接收地暖继电器状态，可选项：Disabled（不启用）、Enabled（启用）；

2) Temperature 表示地暖温度控制；

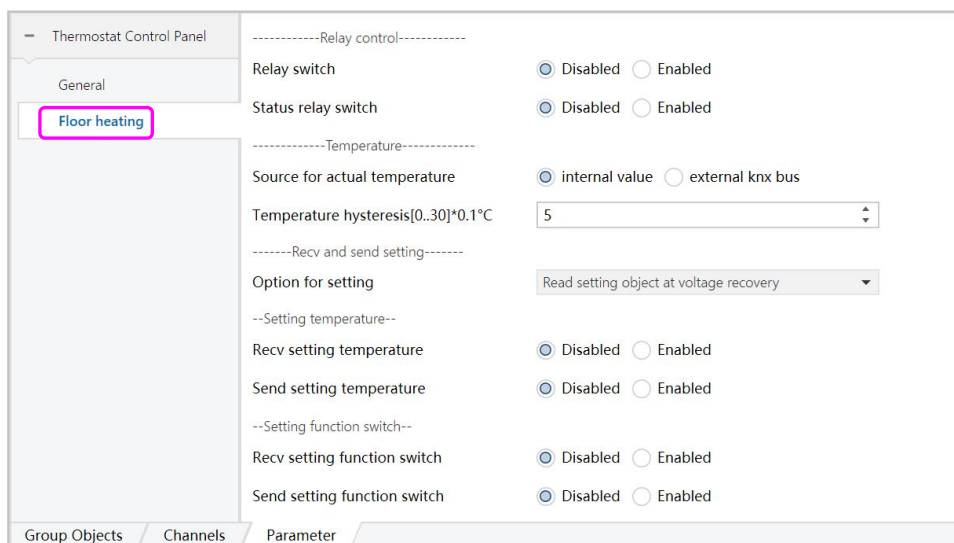
Source for actual temperature 表示实际温度的来源，可选项：

- internal value（温控面板内部探测），
- external knx bus（KNX 总线发出）。

3) Recv and send setting 表示接收和发送设置。

参数	描述
Option for setting	表示设置选择, 可选项: Disabled (不启用) ; Read setting object at voltage recovery (当电压恢复时自动读取设置对象) ; Send setting as feedback when receiving setting (当接收到其他设备发送的设置命令时, 发送设置的对象会作为设置是否成功的反馈对象)。
Recv setting temperature	表示接收设置温度, 可选项: Disabled(不启用)、Enabled(启用) ;
Send setting temperature	表示发送设置温度设置反馈, 可选项: Disabled(不启用)、Enabled(启用) ;
Recv setting function switch	表示接收地暖的开关命令, 可选项: Disabled(不启用)、Enabled(启用) ;
Send setting function switch	表示发送地暖的开关命令或开关状态, 可选项: Disabled(不启用)、Enabled(启用) ;

4) High temperature alarm 表示高温报警

Status high temperature alarm 表示高温报警状态反馈, 选择“Enabled”时, 出现以下参数:

参数	描述
Trigger temperature (degree)	表示触发报警的温度, 可填 5-45;
Send value for triggering alarm	表示发送触发报警值, 可选 “off (关)”、“on” (开)
Cycle time for high temperature alarm	表示高温报警循环的时间, 可选 1second、2seconds.....120minutes

6.5 Ventilation system (新风)

“Ventilation system” 表示新风, 可选项: Disabled (不启用) Enabled (启用), 参数选择“Enabled”时, 如图 6.5.1 所示, 出现如图红色方框内的选项;



图 6.5.1

单击下述红色方框内的选项, 设置相关参数, 如图 6.5.2 所示,

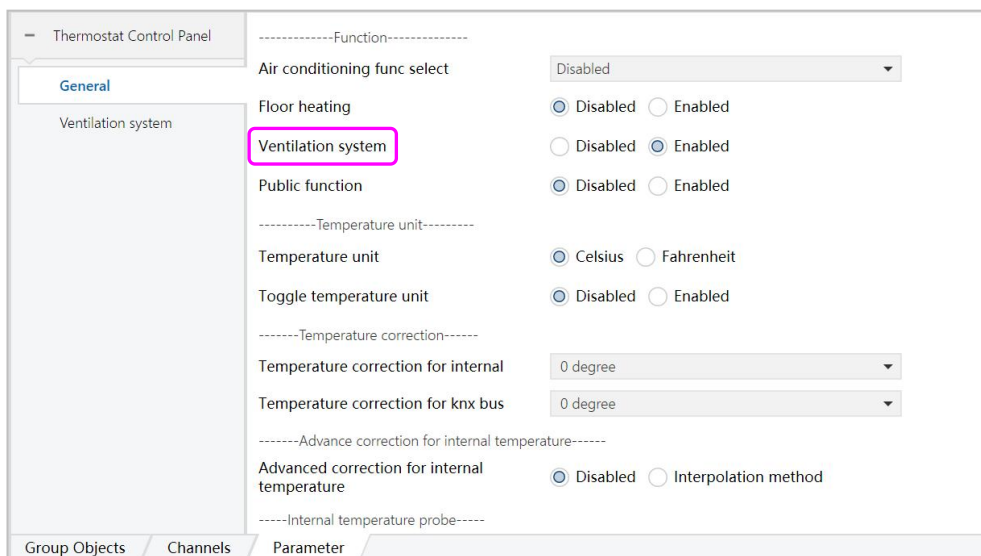

图 6.5.2

1) Inlet speed control 表示进风风速控制;

Fan speed control for air inlet 表示对进气风扇转速的控制，可选项：Disabled、1bit、1byte;

- ① 当选择“1bit”时出现参数“fan inlet speed feedback” 表示进气风扇转速反馈，可选“Disabled（不启用）”、“Enabled（启用）”，且选择“Enabled”时，出现如下参数：

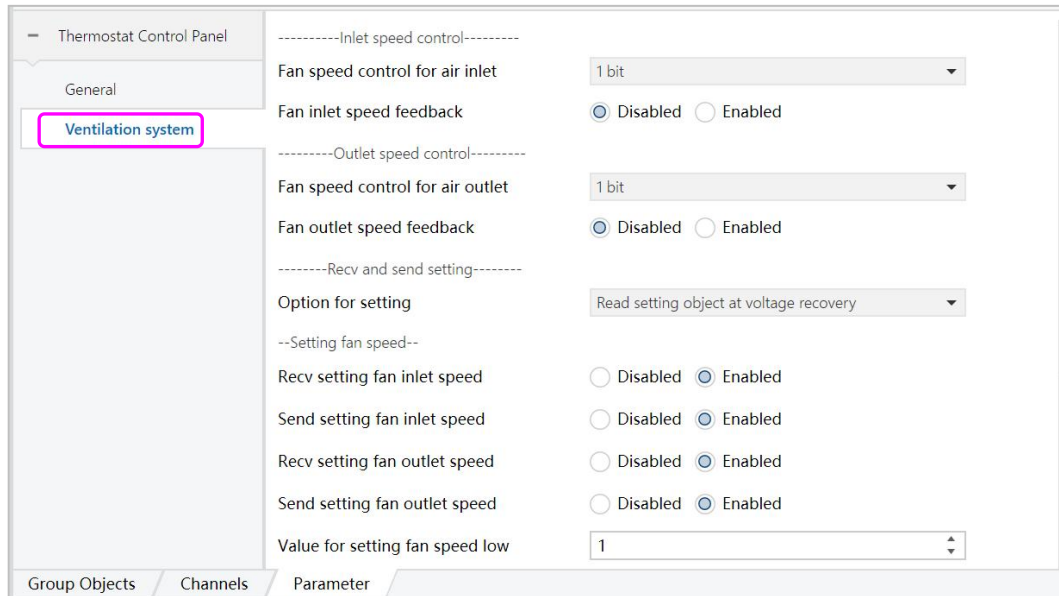
参数	描述
Value feedback for fan inlet speed 1	表示进气风扇转速反馈值 1，可填：0-255
Value feedback for fan inlet speed 2	表示进气风扇转速反馈值 2，可填：0-255
Value feedback for fan inlet speed 3	表示进气风扇转速反馈值 3，可填：0-255
Value feedback for fan inlet speed off	表示进气风扇关闭反馈值，可填：0-255

- ② 当选择“1byte”时出现如下参数：

参数	描述
Value for fan inlet speed 1	表示进气风扇转速值 1，可填：0-255
Value for fan inlet speed 2	表示进气风扇转速值 2，可填：0-255
Value for fan inlet speed 3	表示进气风扇转速值 3，可填：0-255
Value for fan inlet speed off	表示进气风扇关闭值，可填：0-255

2) Outlet speed control 表示出风风速控制;

Fan speed control for air outlet 表示对出气风扇转速的控制，可选项：Disabled、1bit、1byte;

- ① 选择“1bit”时出现参数“fan outlet speed feedback” 表示出气风扇转速反馈，可选“Disabled（不启用）”、“Enabled（启用）”，且选择“Enabled”时，出现如下参数：

参数	描述
Value feedback for fan outlet speed 1	表示出气风扇转速反馈值 1，可填：0-255

Value feedback for fan outlet speed 2	表示出气风扇转速反馈值 2, 可填: 0-255
Value feedback for fan outlet speed 3	表示出气风扇转速反馈值 3, 可填: 0-255
Value feedback for fan outlet speed off	表示出气风扇关闭反馈值, 可填: 0-255

② 选择 “1byte” 时出现如下参数:

参数	描述
Value for fan outlet speed 1	表示出气风扇转速值 1, 可填: 0-255
Value for fan outlet speed 2	表示出气风扇转速值 2, 可填: 0-255
Value for fan outlet speed 3	表示出气风扇转速值 3, 可填: 0-255
Value for fan outlet speed off	表示出气风扇关闭值, 可填: 0-255

3) Recv and send setting 表示接收和发送设置;

Option for setting 表示设置选择, 可选项: Disabled (不启用)、Read setting object at voltage recovery (当电压恢复时自动读取设置对象)、Send setting as feedback when receiving setting (当接收到其他设备发送的设置命令时, 发送设置的对象会作为设置是否成功的反馈对象)。

4) Setting fan speed 表示设置风速;

参数	描述
Recv setting fan inlet speed	表示接收进气风扇转速, 可选 “Disabled (不启用)”、“Enabled (启用)”;
Send setting fan inlet speed	表示发送设置进气风扇转速设置反馈, 可选 “Disabled (不启用)”、“Enabled (启用)”;
Recv setting fan outlet speed	表示接收出气风扇转速, 可选 “Disabled (不启用)”、“Enabled (启用)”;
Send setting fan outlet speed	表示发送设置出气风扇转速设置反馈, 可选 “Disabled (不启用)”、“Enabled (启用)”;

参数	描述
Value for setting fan speed low	表示设置风扇转低速值, 可填: 0-255;
Value for setting fan speed mid	表示设置风扇转中速值, 可填: 0-255;
Value for setting fan speed high	表示设置风扇转高速值, 可填: 0-255;
Value for setting fan speed off	表示设置风扇转速关闭, 可填: 0-255;
Value for setting fan speed auto	表示设置风扇转速自动, 可填: 0-255;

5) Setting function switch 表示设置开关功能;

①Recv setting function switch 表示接收新风的开关命令, 可选 “Disabled (不启用)”、“Enabled (启用)”;

②Send setting function switch 表示发送新风的开关命令或开关状态, 可选 “Disabled (不启用)”、“Enabled (启用)”;

6.6 Public function (公共功能)

“Public function” 表示空调、地暖、新风的公共功能, 可选项: Disabled (不启用) Enabled (启用), 当参数选择 “Enabled” 时启用, 如图 6.6.1 所示;



图 6.6.1

单击下述红色方框内的选项, 设置相关参数, 如图 6.6.2 所示

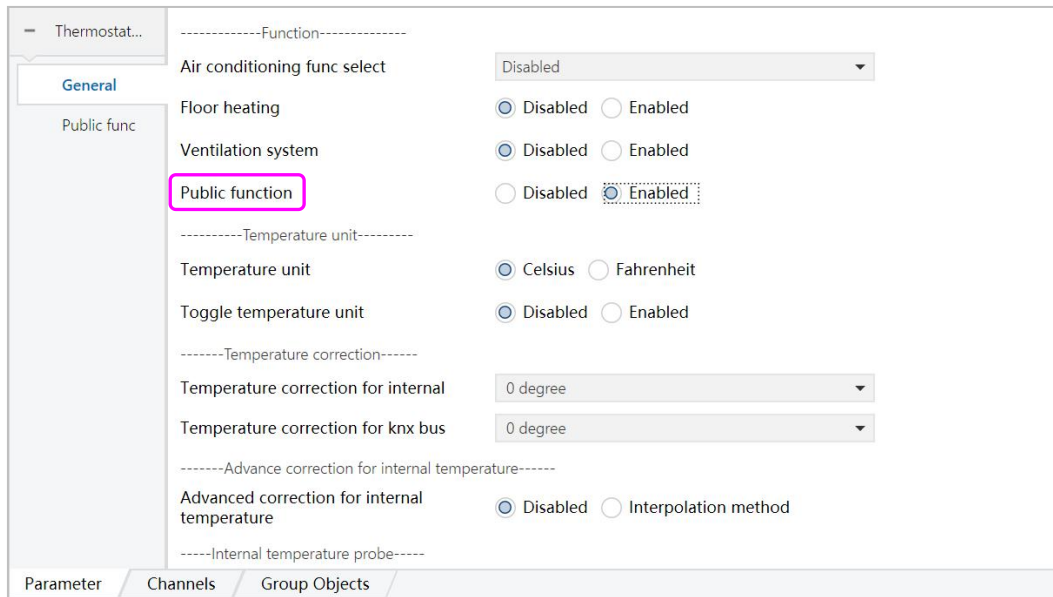

图 6.6.2

1) Main switch 表示总开关

- ① Recv setting main switch 表示接收设置总开关, 可选项: Disabled (不启用)、Enabled (启用)
- ② Send setting main switch 表示发送设置总开关, 可选项: Disabled (不启用)、Enabled (启用)

2) Temperature 表示温度设置

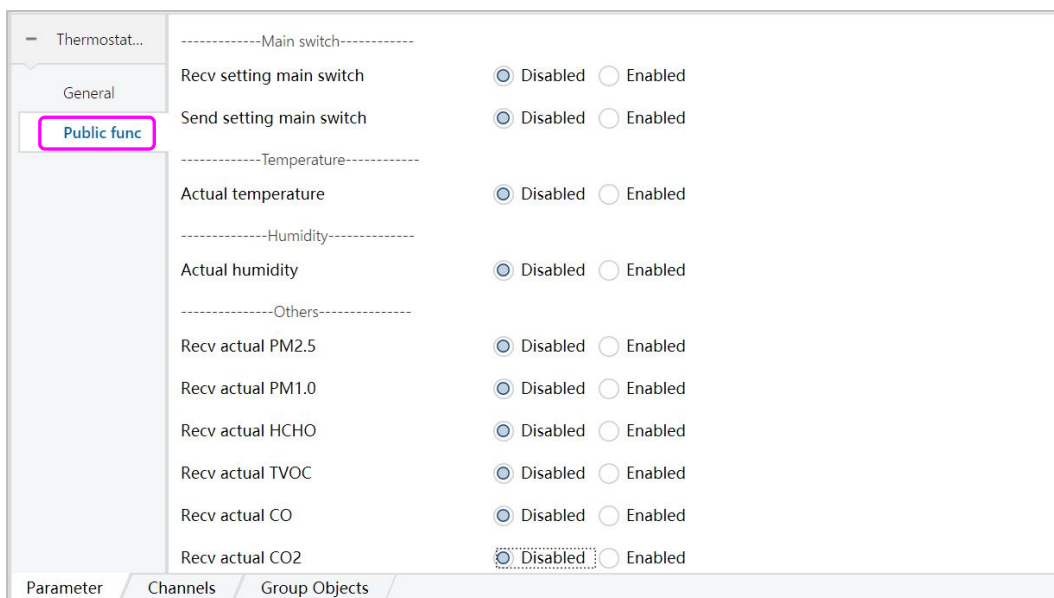
Actual temperature 表示实际温度，可选项：Disabled（不启用）、Enabled（启用），当选择“Enabled”时，出现以下参数：

参数	描述
Source for actual temperature	表示实际温度的来源，可选：internal value（温控面板内部探测）、external knx bus（由外部 KNX 总线输入）；
send actual temperature	表示发送实际温度，可选项：Disabled（不启用）、Enabled（启用）。 选择“Enabled”时，出现参数“the mode for sending value”表示发送数值的模式，可选项：transmit value in cycle（循环发送）、transmit value in the event of changes（发生变化时发送数值）； 1) 当选择“transmit value in cycle”时，出现参数“the time in cycles（循环的时间）”，可选 1second（1 秒）、2seconds（2 秒）.....120minutes（120 分）； 2) 当选择“transmit value in the event of changes”时，出现参数“send actual temperature on change（温度改变相应数值时发送实际温度）”，可选 1 degree（1 度）、2 degree（2 度）.....10 degree（10 度）。

3) Humidity 表示湿度设置

Actual humidity 表示实际湿度，可选项：Disabled（不启用）、Enabled（启用），当选择“Enabled”时，出现以下参数：

参数	描述
Source for actual humidity	表示实际湿度的来源，可选：internal value（温控面板内部探测）、external knx bus（由外部 KNX 总线输入）；
send actual humidit	表示发送实际湿度，可选项：Disabled（不启用）、Enabled（启用）； 选择“Enabled”时，出现参数“the mode for sending value”表示发送数值的模式，可选项：transmit value in cycle（循环发送）、transmit value in the event of changes（发生变化时发送数值）； 1) 当选择“transmit value in cycle”时，出现参数“the time in cycles（循环的时间）”，可选 1second（1 秒）、2seconds（2 秒）.....120minutes（120 分）； 2) 当选择“transmit value in the event of changes”时，出现参数“send actual humidity on change（湿度改变相应数值时发送实际湿度）”，可选 1%、2%.....10%。

4) Others 表示其他设置

参数	描述
Recv actual PM2.5	表示接收实际 PM2.5 数据，可选项：Disabled（不启用）、Enabled（启用）；
Recv actual PM1.0	表示接收实际 PM1.0 数据，可选项：Disabled（不启用）、Enabled（启用）；
Recv actual HCHO	表示接收实际甲醛数据，可选项：Disabled（不启用）、Enabled（启用）；
Recv actual TVOC	表示接收实际总挥发性有机化合物数据，可选项：Disabled（不启用）、Enabled（启用）；
Recv actual CO	表示接收实际一氧化碳数据，可选项：Disabled（不启用）、Enabled（启用）；
Recv actual CO2	表示接收实际二氧化碳数据，可选项：Disabled（不启用）、Enabled（启用）；

7 通讯对象说明

通讯对象是设备在总线上与其他设备进行通讯的媒介，也就是只有通讯对象才能进行总线通讯。下面详细介绍每个通讯对象的作用。该旋钮温控面板共有 98 个对象，如图 7.1.1 所示，具体功能见表 1.1

注：下文在表格属性一栏中的“C”代表通讯对象的通讯功能使能，“W”代表通讯对象的值能通过总线改写，“R”代表通讯对象的值能通过总线读取，“T”代表通讯对象具有传输功能，“U”代表通讯对象的值能被更新。

Number	Name	Object Function	Description	Group Address	Length	C	R	W	T	U	Data Type	Priority
0	AC, Switch	On/Off-Output			1 bit	C	R	-	T	U	switch	Low
1	AC, Feedback, switch	On/Off-Input			1 bit	C	R	W	T	U	switch	Low
2	AC, Operating mode	8-bit Value-Output			1 byte	C	R	-	T	U	HVAC control mode	Low
3	AC, Feedback, Operating mode	8-bit Value-Input			1 byte	C	R	W	T	U	HVAC control mode	Low
4	AC, Fan speed	8-bit Value-Output			1 byte	C	R	-	T	U	percentage (0..100%)	Low
5	AC, Feedback, Status fan speed	8-bit Value-Input			1 byte	C	R	W	T	U	counter pulses (0..2...)	Low
6	AC, Setting temperature	16-bit Value-Output			2 bytes	C	R	-	T	U	temperature (°C)	Low
7	AC, Feedback, Setting temperature	16-bit Value-Input			2 bytes	C	R	W	T	U	temperature (°C)	Low
8	AC, Actual temperature	16-bit Value-Input			2 bytes	C	R	W	T	U	temperature (°C)	Low
36	FH, Relay switch	On/Off-Output			1 bit	C	R	-	T	U	switch	Low
37	FH, Status relay switch	On/Off-Input			1 bit	C	R	W	T	U	switch	Low
38	FH, Actual temperature	16-bit Value-Input			2 bytes	C	R	W	T	U	temperature (°C)	Low
41	FH, Recv setting temperature	16-bit Value-Input			2 bytes	C	R	W	T	U	temperature (°C)	Low
42	FH, Send setting temperature	16-bit Value-Output			2 bytes	C	R	-	T	U	temperature (°C)	Low
43	FH, Recv setting switch	On/Off-Input			1 bit	C	R	W	T	U	switch	Low
44	FH, Send setting switch	On/Off-Output			1 bit	C	R	-	T	U	switch	Low
51	FH, High temperature alarm	On/Off-Output			1 bit	C	R	-	T	U	switch	Low
52	FA, Air inlet speed 1	On/Off-Output			1 bit	C	R	-	T	U	switch	Low
53	FA, Air inlet speed 2	On/Off-Output			1 bit	C	R	-	T	U	switch	Low
54	FA, Air inlet speed 3	On/Off-Output			1 bit	C	R	-	T	U	switch	Low
55	FA, Status air inlet speed 1	On/Off-Input			1 bit	C	R	W	T	U	switch	Low
56	FA, Status air inlet speed 2	On/Off-Input			1 bit	C	R	W	T	U	switch	Low

图 7.1.1

编号	名称	通讯对象功能	数据类型	属性
0	AC,Switch	On/Off-Output	1 bit	C,R,T,U
该通讯对象是在参数“Switching func.”选择“Enabled”时被启用的，此通讯对象用于控制空调网关的开关，通讯对象发送数值“1/0”时，空调网关将进行预先设置的“开/关”操作。				
1	AC,Feedback,switch	On/Off-Input	1 bit	C,R,W,T,U
该通讯对象是在参数“Switching func.”选择“Enabled”时被启用的，此通讯对象用于反馈空调网关的开关状态，绑定反馈对象，利用接收的反馈状态控制温控面板的指示状态。通讯对象接收到数值“0/1”时，温控面板显示“ON/OFF”。				
2	AC,Operating mode	8-bit Value-Output	1byte	C,R,T,U
该通讯对象是在参数“Operating mode”选择“Enabled”时被启用的，此通讯对象用于运行模式的切换，通讯对象发送预设的数值进行切换空调网关的运行模式（加热模式、制冷模式、送风模式、除湿模式、自动模式）。				
3	AC, Feedback,Operating mode	8-bit Value-Input	1byte	C,R,W,T,U
该通讯对象是在参数“Operating mode”选择“Enabled”时被启用的，此通讯对象用于反馈运行模式，绑定反馈对象，利用接收的反馈值改变温控面板的运行模式指示。通讯对象接收到相应数值时，温控面板指示相应的运行模式。				
4	AC,Fan speed	8-bit Value-Output	1byte	C,R,T,U
该通讯对象是在参数“Fan speed”选择“Enabled”时被启用的，此通讯对象用于控制空调风速，通讯对象发送预设的数值进行控制空调的风速。				
5	AC,Feedback,Status fan speed	8-bit Value-Input	1byte	C,R,W,T,U
该通讯对象是在参数“Fan speed”选择“Enabled”时被启用的，此通讯对象用于反馈空调风速，绑定反馈对象，利用				

接收的反馈值改变温控面板的空调风速指示，通讯对象接收到相应数值时，温控面板指示相应的空调风速。				
6	AC,Setting temperature	16-bit Value-Output	2 bytes	C,R, T,U
该通讯对象是在参数“Setting temperature”选择“Enabled”时被启用的，此通讯对象用于控制空调温度，通讯对象发送温度值进行控制空调网关的温度，温度可设置范围为16°C~30°C。				
7	AC,Feedback,Setting temperature	16-bit Value-Input	2 bytes	C,R,W,T,U
该通讯对象是在参数“Setting temperature”选择“Enabled”时被启用的，此通讯对象用于反馈当前空调温度值，绑定反馈对象，利用接收的反馈值改变温控面板的空调温度指示，通讯对象接收到相应数值时，温控面板指示相应的温度值				
8	AC,Actual temperature	16-bit Value-Input	2 bytes	C,R,W,T,U
该通讯对象是在参数“Source for actual temperature”选择“external knx bus”时被启动的，此通讯对象用于外部传感器的实际温度值。				
11	FCU,Cooling control	On/Off-Output	1 bit	C,R, T,U
该通讯对象是在参数“Cooling control”中选择“Enabled”，“cooling object type”选择“1 bit”时被启动的，此通讯对象用于风机盘管的制冷控制，数据长度为1bit。				
12	FCU,Cooling feedback	On/Off-Input	1bit	C,R, W,T,U
该通讯对象是在参数“Cooling object type”中选择“1 bit”，“Cooling control feedback”选择“Enabled”时被启动的，此对象用于风机盘管制冷控制的反馈（数据长度为1bit）。				
13	FCU,Cooling control	Valve position-Output	1 byte	C,R, T,U
该通讯对象是在参数“Cooling control”中选择“Enabled”，“cooling object type”选择“1 byte”时被启动的，此通讯对象用于发送风机盘管的制冷阀门值，数据长度为1byte。				
14	FCU,Cooling feedback	Valve position-Input	1 byte	C,R, W,T,U
该通讯对象是在参数“Cooling object type”中选择“1 byte”，“Cooling control feedback”选择“Enabled”时被启动的，此对象用于接收风机盘管制冷阀门值的反馈（数据长度为1byte）。				
15	FCU,Heating control	On/Off-Output	1bit	C,R, T,U
该通讯对象是在参数“Heating control”中选择“Enabled”，“Heating object type”中选择“1bit”时被启动的，此通讯对象用于风机盘管的加热控制，数据长度为1bit。				
16	FCU,Heating feedback	On/Off-Input	1bit	C,R, W,T,U
该通讯对象是在参数“Heating object type”中选择“1bit”，“Heating control feedback”选择“Enabled”时被启动的，此对象用于风机盘管加热控制的反馈（数据长度为1bit）。				
17	FCU,Heating control	Valve position-Output	1byte	C,R, T,U
该通讯对象是在参数“Heating control”中选择“Enabled”，“Heating object type”中选择“1byte”时被启动的，此通讯对象用于发送风机盘管的加热阀门值，数据长度为1byte。				
18	FCU,Heating feedback	Valve position-Input	1byte	C,R, W,T,U
该通讯对象是在参数“Heating object type”中选择“1byte”，“Heating control feedback”选择“Enabled”时被启动的，此对象用于接收风机盘管加热阀门值的反馈（数据长度为1byte）。				
19,20,21	FCU,Fan speed1/2/3	On/Off-Output	1bit	C,R, T,U
该通讯对象是在参数“Fan speed control”中选择“1bit”时被启动的，此通讯对象用于风机盘管风速控制（数据长度为1bit）；风机盘管低风速时，FCU,Fan speed 1对象发送数值01，FCU,Fan speed 2和FCU,Fan speed 3对象发送数值00；风机盘管中风速时，FCU,Fan speed 2对象发送数值01，FCU,Fan speed1和FCU,Fan speed3对象发送数值00；风机盘管高风速时，FCU,Fan speed3对象发送数值01，FCU,Fan speed1和FCU,Fan speed 2对象发送数值00。				
22,23,24	FCU,statu fan speed1/2/3	On/Off-Input	1bit	C,R, W,T,U
该通讯对象是在参数“Fan speed control”中选择“1bit”，“Fan speed feedback”选择“Enabled”时被启动的，此通讯用于风机盘管风速状态反馈（数据长度为1bit）。				
25	FCU, Fan speed	8-bit Value-Output	1byte	C,R, T,U
该通讯对象是在参数“Fan speed control”中选择“1byte”时被启动的，此通讯对象用于发送风机盘管风速阀门值（数				

据长度为 1byte) 。				
26	FCU,Status fan speed	8-bit value-Input	1byte	C,R, W,T,U
该通讯对象是在参数“Fan speed control”中选择“1byte”，“Fan speed feedback”选择“Enabled”时被启动的，此通讯用于风机盘管风速阀门值状态反馈（数据长度为 1byte）。				
27	FCU,Actual temperature	16-bit Value-Input	2bytes	C,R, W,T,U
该通讯对象是在参数“Source for actual temperature”中选择“external knx bus”时被启动的，此通讯对象用于传输风机盘管的实际温度值。				
28	FCU,Recv setting mode	8-bit Value-Input	1byte	C,R, W,T,U
该通讯对象是在参数“Recv setting mode”中选择“Enabled”时被启动的，此通讯对象用于接收风机盘管设置模式。				
29	FCU,Send setting mode	8-bit Value-Output	1byte	C,R, T,U
该通讯对象是在参数“Send setting mode”中选择“Enabled”时被启动的，此通讯对象用于发送风机盘管设置模式。				
30	FCU,Recv setting speed	8-bit Value-Input	1byte	C,R, W,T,U
该通讯对象是在参数“Recv setting fan speed”中选择“Enabled”时被启动的，此通讯对象用于接收设置风速值。				
31	FCU,Send setting speed	8-bit Value-Output	1byte	C,R, T,U
该通讯对象是在参数“Send setting fan speed”中选择“Enabled”时被启动的，此通讯对象用于发送设置风速值。				
32	FCU,Recv setting temperature	16-bit Value-Input	2 bytes	C,R, W,T,U
该通讯对象是在参数“Recv setting temperature”中选择“Enabled”时被启动的，此通讯对象用于接收设置风机盘管温度值，温控面板根据接收的数值指示当前风机盘管温度值。				
33	FCU,Send setting temperature	16-bit Value-Output	2 bytes	C,R, T,U
该通讯对象是在参数“Send setting temperature”中选择“Enabled”时被启动的，此通讯对象用于发送设置温度值，通讯对象通过发送的相应数值控制风机盘管的温度；				
34	FCU,Recv setting switch	On/Off-Input	1bit	C,R, W,T,U
该通讯对象是在参数“Recv setting FCU switch”中选择“Enabled”时被启动的，此通讯对象用于接收风机盘管开关命令，接收到数值“00”时，表示风机盘管关闭；接收到数值“01”时，表示风机盘管开启；温控面板根据接收的数值指示当前风机盘管开关状态。				
35	FCU,Send setting switch	On/Off-Output	1bit	C,R, T,U
该通讯对象是在参数“Send setting FCU switch”中选择“Enabled”时被启动的，此通讯对象用于发送风机盘管开关命令，发送数值“00”时，控制风机盘管关闭；发送数值“01”时，控制风机盘管开启；通讯对象通过发送相应数值控制风机盘管开关状态。				
36	FH,Relay switch	On/Off-Output	1bit	C,R, T,U
该通讯对象是在 Floor heating 中的参数“Relay switch”中选择“Enabled”时被启动的，此通讯对象用于地暖继电器控制输出，发送数值“00”时，地暖关闭；发送数值“01”时，地暖开启；				
37	FH,Status relay switch	On/Off-Input	1bit	C,R, W,T,U
该通讯对象是在 Floor heating 中的参数“Status relay switch”中选择“Enabled”时被启动，此通讯对象用于反馈地暖继电器的控制输出状态，通讯对象接收到数值“00”时，表示地暖继电器关闭状态；接收到数值“01”时，表示地暖继电器开启状态；				
38	FH,Atual temperature	16-bit Value Input	2bytes	C,R, W,T,U
该通讯对象是在 Floor heating 中的参数“Source for actual temperature”中选择“External knx bus”时被启动的，此通讯对象用于传输地暖传输实际温度值。				
41	FH,Recv setting temperature	16-bit Value-Input	2 bytes	C,R, W,T,U
该通讯对象是在 Floor heating 中的参数“Recv setting temperature”中选择“Enabled”时被启动的，此通讯对象用于接收设置地暖温度值，温控面板根据接收的数值指示当前地暖温度值。				
42	FH, Send setting temperature	16-bit Value-Output	2 bytes	C,R, T,U
该通讯对象是在 Floor heating 中的参数“Send setting temperature”中选择“Enabled”时被启动的，此通讯对象用于发送设置地暖温度值，通讯对象通过发送的相应数值控制地暖的温度。				

43	FH, Recv setting switch	On/Off-Input	1 bit	C,R, W,T,U
<p>该通讯对象是在参数“Recv setting function switch”中选择“Enabled”时被启动的，此通讯对象用于接收地暖开关命令，接收到数值“00”时，表示地暖关闭；接收到数值“01”时，表示地暖开启；温控面板根据接收的数值指示当前地暖的开关状态。</p>				
44	FH, Send setting switch	On/Off-Output	1bit	C,R, T,U
<p>该通讯对象是在参数“Send setting function switch”中选择“Enabled”时被启动的，此通讯对象用于发送地暖开关命令，发送数值“00”时，控制地暖关闭；发送数值“01”时，控制地暖开启；通讯对象通过发送相应数值控制地暖的开关状态。</p>				
51	FH,High temperature alarm	On/off-output	1bit	C,R, T,U
<p>该通讯对象是在参数“Status high temperature alarm”中选择“Enabled”时被启动的，此通讯对象用于发送高温报警状态反馈。当地暖超过预设的温度警戒值时，通讯对象发送报警数值“01/00”。</p>				
52, 53, 54	FA,Air inlet speed1/2/3	On/off-output	1bit	C,R, T,U
<p>该通讯对象是在参数“Ventilation system”中选择“Enabled”，“Fan speed control for air inlet”中选择“1 bit”时被启动的，此通讯对象用于进气风扇转速控制（数据长度为1bit）；新风为低风速时，FA,Air inlet speed1对象发送数值01，FA,Air inlet speed 2和FA,Air inlet speed3对象发送数值00；新风为中风速时，FA,Air inlet speed 2对象发送数值01，FA,Air inlet speed 1和FA,Air inlet speed3对象发送数值00；新风为高风速时，FA,Air inlet speed3对象发送数值01，FA,Air inlet speed1和FA,Air inlet speed 2对象发送数值00。</p>				
55, 56, 57	FA,Status air inlet speed 1/2/3	On/off-Input	1bit	C,R, W,T,U
<p>该通讯对象是在参数“Fan inlet speed feedback”中选择“Enabled”时被启动的，此通讯用于新风进风风速转速状态反馈（数据长度为1bit）。</p>				
58	FA, Air inlet speed	8-bit Value-Output	1byte	C,R, T,U
<p>该通讯对象是在参数“Fan speed control for air inlet”中选择“1 byte”时被启动的，此通讯对象用于进气风扇转速值控制（数据长度为1byte）。</p>				
59	FA,Status air inlet speed	8-bit Value-Input	1byte	C,R, W,T,U
<p>该通讯对象是在参数“Fan inlet speed feedback”中选择“Enabled”时被启动的，此通讯对象用于新风进风风速转速值状态反馈（数据长度为1byte）。</p>				
60,61,62	FA,Air outlet speed1/2/3	On/Off-Output	1bit	C,R, T,U
<p>该通讯对象是在参数“Fan speed control for air outlet”中选择“1bit”时被启用的，此通讯对象用于出气风扇转速控制（数据长度为1bit）；新风为低风速时，FA,Air outlet speed1对象发送数值01，FA,Air outlet speed 2和FA,Air outlet speed3对象发送数值00；新风为中风速时，FA,Air outlet speed 2对象发送数值01，FA,Air outlet speed 1和FA,Air outlet speed3对象发送数值00；新风为高风速时，FA,Air outlet speed3对象发送数值01，FA,Air outlet speed1和FA,Air outlet speed 2对象发送数值00。</p>				
63, 64, 65	FA,Status air outlet speed1/2/3	On/Off-Input	1bit	C,R, W,T,U
<p>该通讯对象是在参数“Fan outlet speed feedback”中选择“Enabled”时被启动的，此通讯用于新风出风风速转速状态反馈（数据长度为1bit）。</p>				
66	FA,Air outlet speed	8-bit Value-Output	1byte	C,R, T,U
<p>该通讯对象是在参数在参数“Fan speed control for air outlet”中选择“1byte”时被启用的，此通讯对象用于出气风扇转速值控制（数据长度为1byte）。</p>				
67	FA,Status air outlet speed	8-bit Value-Input	1byte	C,R, W,T,U
<p>该通讯对象是在参数“Fan outlet speed feedback”中选择“Enabled”时被启动的，此通讯对象用于新风出风风速转速值状态反馈（数据长度为1byte）。</p>				
70	FA, Recv setting inlet speed	8-bit Value-Input	1byte	C,R, W,T,U
<p>该通讯对象是在 Ventilation system 的参数“Recv setting fan inlet speed”中选择“Enabled”时被启动的，此通讯对象用于接收进气风扇转速值。</p>				

71	FA,Send setting inlet speed	8-bit Value-Output	1byte	C,R, T,U
该通讯对象是在 Ventilation system 的参数 “Send setting fan inlet speed” 中选择 “Enabled” 时被启动的, 此通讯对象用于发送设置进气风扇转速设置反馈值。				
72	FA,Recv setting outlet speed	8-bit Value-Input	1byte	C,R, W,T,U
该通讯对象是在 Ventilation system 的参数 “Recv setting fan outlet speed” 中选择 “Enabled” 时被启动的, 此通讯对象用于接收出气风扇转速。				
73	FA,Send setting outlet speed	8-bit Value-Output	1byte	C,R, T,U
该通讯对象是在 Ventilation system 的参数 “Send setting fan outlet speed” 中选择 “Enabled” 时被启动的, 此通讯对象用于发送设置出气风扇转速设置反馈。				
74	FA,Recv setting switch	On/OFF-Input	1bit	C,R, W,T,U
该通讯对象是在 Ventilation system 的参数 “Recv setting function switch” 中选择 “Enabled” 时被启动的, 此通讯对象用于接收新风的开关命令, 接收到数值 “00” 时, 表示新风关闭; 接收到数值 “01” 时, 表示新风开启; 温控面板根据接收的数值指示当前新风的开关状态。				
75	FA,Send setting switch	On/OFF-Output	1bit	C,R, T,U
该通讯对象是在 Ventilation system 的参数 “Send setting function switch” 中选择 “Enabled” 时被启动的, 此通讯对象用于发送新风的开关命令或开关状态。发送数值 “00” 时, 控制新风关闭; 发送数值 “01” 时, 控制新风开启; 通讯对象通过发送相应数值控制新风的开关状态。				
76	Pub,Recv main switch	On/OFF-Input	1bit	C,R, W,T,U
该通讯对象是在参数 “Public function” 中选择 “Enabled” 时被启动的, 此通讯对象用于空调、地暖、新风的公共功能开关设置, 发送数值 “00” 时, 控制全部功能关闭; 发送数值 “01” 时, 控制全部功能开启; 通讯对象通过发送相应数值控制总开关的状态。				
78	Pub,Switch temperature unit	1-bit Value-Input	1bit	C,R, W,T,U
该通讯对象是在参数 “Toggle temperature unit” 中选择 “Enabled” 时被启动的, 此通讯对象用于切换温度的单位, 通讯对象通过发送数值 “0/1” 切换摄氏和华氏温度单位。				
79	Pub,Status temperature unit	1-bit Value-Output	1bit	C,R, T,U
该通讯对象是在参数 “Send toggle temperature unit” 中选择 “Enabled” 时被启动的, 此通讯对象用于传输温度单位的切换反馈值。				
80	Pub,Child lock	1-bit Value-Input	1 bit	C,R, W,T,U
该通讯对象是在参数 “child lock control” 中选择 “Enabled” 时被启动的, 此通讯对象用于控制童锁的状态, 通讯对象通过发送数值 “0/1” 开启/关闭童锁。				
81	Pub,Status child lock	1-bit Value-Output	1bit	C,R, T,U
该通讯对象是在参数 “Send child lock control” 中选择 “Enabled” 时被启动的, 此通讯对象用于童锁的状态反馈。				
82	Pub,Recv actual temperature	16-bit Value-Input	2bytes	C,R, W,T,U
该通讯对象是在参数 “Public func” 中的 “Source for actual temperature” 中选择 “external knx bus” 时被启动的, 此通讯对象用于通过 knx 总线传输总功能的实际温度值。				
83	Pub,Send actual temperature	16-bit Value-Output	2bytes	C,R, T,U
该通讯对象是在参数 “Public func” 中的 “Source for actual temperature” 中选择 “internal value” 时被启动的, 此通讯对象用于内部检测总功能的实际温度值。				
84	Pub,Recv actual humidity	16-bit Value-Input	2bytes	C,R, W,T,U
该通讯对象是在参数 “Public func” 中的 “Actual humidity” 选择 “Enabled” , “Source for actual humidity” 选择 “external knx bus” 时被启动的, 此通讯对象用于通过 knx 总线传输总功能的实际湿度值。				
85	Pub,Send actual humidity	16-bit Value-Output	2bytes	C,R, T,U
该通讯对象是在参数 “Public func” 中的 “Actual humidity” 选择 “Enabled” , “Source for actual humidity” 选择 “internal value” 时被启动的,此通讯对象用于内部检测总功能的实际湿度值。				
86	Pub,Recv actual PM2.5	16-bit Value-Input	2bytes	C,R, W,T,U

该通讯对象是在参数“Public func”中的Recv actual PM2.5中选择“Enabled”时被启动的，此通讯对象用于接收实际PM2.5数据。				
87	Pub,Recv actual PM1.0	16-bit Value-Input	2bytes	C,R, W,T,U
该通讯对象是在参数“Public func”中的Recv actual PM1.0中选择“Enabled”时被启动的，此通讯对象用于接收实际PM1.0数据。				
88	Pub,Recv actual HCHO	16-bit Value-Input	2bytes	C,R, W,T,U
该通讯对象是在参数“Public func”中的Recv actual HCHO中选择“Enabled”时被启动的，此通讯对象用于接收实际甲醛数据。				
89	Pub,Recv actual TVOC	16-bit Value-Input	2bytes	C,R, W,T,U
该通讯对象是在参数“Public func”中的Recv actual TVOC中选择“Enabled”时被启动的，此通讯对象用于接收实际总挥发性有机化合物数据。				
90	Pub,Recv actual CO	16-bit Value-Input	2bytes	C,R, W,T,U
该通讯对象是在参数“Public func”中的Recv actual CO中选择“Enabled”时被启动的，此通讯对象用于接收实际一氧化碳数据。				
91	Pub,Recv actual CO2	16-bit Value-Input	2bytes	C,R, W,T,U
该通讯对象是在参数“Public func”中的Recv actual CO2中选择“Enabled”时被启动的，此通讯对象用于接收实际二氧化碳数据。				
92	Overwrite brightness,Backlight	8-bit Value	1byte	C,R, W,T,U
该通讯对象是在参数“Backlight mode”中选择“always”，“Overwrite backlight brightness via object”选择“Yes”时被启动的，此通讯对象用于重写背光亮度。				
93	Overwrite brightness, Waking backlight	8-bit Value	1byte	C,R, W,T,U
该通讯对象是在参数“Backlight mode”中选择“delay”，“Overwrite waking backlight via object”选择“Yes”时被启动的，此通讯对象用于重写唤醒背光灯时的亮度值。				
94	Overwrite brightness,Sleeping backlight 8-bit Value	8-bit Value	1byte	C,R, W,T,U
该通讯对象是在参数“Backlight mode”中选择“delay”，“Overwrite sleeping backlight via object”选择“Yes”时被启动的，此通讯对象用于重写休眠状态时背光灯亮度。				
95	Input from master,Control own backlight	On/Off	1bit	C,R, W,T,U
该通讯对象是在参数“Backlight mode”中选择“delay”，“Delay time after waking backlight”选择“delay according to master device”时被启动的，此通讯对象用于根据主设备发来的开关信号延迟关闭的时间。				
96	Master output, Control other's backlight	On/Off	1bit	C,R, W,T,U
该参数对象在参数“Backlight settings”选择“Enabled”，且参数“Master output for controlling other's backlight”选择“Yes”时被启动的，此通讯对象用于主输出控制其它背光。				
97	Input-triggering, Waking backlight	On/Off	1bit	C,R, W,T,U
该参数对象在参数“Backlight settings”选择“Enabled”，且参数“Wake up backlight via object”选择“Yes”时被启动的，此通讯对象用于通过对象唤醒背光。				
98	Triggering output, Waking backlight	On/Off	1bit	C,R, W,T,U
该参数对象在参数“Backlight settings”选择“Enabled”，且参数“Output triggering signal for waking backlight”选择“Yes”时被启动的，此通讯对象用于唤醒背光输出触发信号。				

表 1.1

8 安全使用与维护保养

- (1) 使用前详细阅读所有说明。
- (2) 要建立良好通风环境。
- (3) 在使用过程中，注意防潮、防震、防尘。
- (4) 严禁雨淋、接触其它液体或腐蚀性气体。
- (5) 如受潮或被液体侵袭，应及时进行干燥处理。
- (6) 机器出现故障时，请与专业维修人员或本公司联系。

9 联系方式

- (1) 地址:广东省广州市黄埔区南翔一路奥特朗科技园 5 栋 903 房
- (2) 电话:+86-20-82189121
- (3) 传真:+86-20-82189121
- (4) 网址:<http://www.seawin-knx.com>