

PRODUKTHANDBUCH

ABB i-bus[®] KNX

SAH/S x.x.7.1

Schalt-/Jalousieaktor



Inhaltsverzeichnis

1	Über dieses Dokument	9
1.1	Nutzung des Produkthandbuchs	9
1.2	Rechtliche Hinweise	9
1.3	Erläuterung von Symbolen.....	9
2	Sicherheit	11
2.1	Allgemeine Sicherheitshinweise	11
2.2	Qualifikation des Fachpersonals	11
2.3	Bestimmungsgemäße Verwendung.....	11
3	Produktübersicht	12
3.1	Gerätebeschreibung.....	12
3.1.1	Folientastatur.....	12
3.2	Produktnamenbezeichnung.....	12
3.3	Bestellangaben.....	13
3.4	Anschlüsse.....	13
3.4.1	Eingänge	13
3.4.2	Ausgänge	13
3.5	Schalt-/Jalousieaktor SAH/S 8.6.7.1, 8fach, 6 A, REG.....	14
3.5.1	Maßbild	15
3.5.2	Anschlussbild	16
3.5.3	Bedien- und Anzeigeelemente	17
3.5.4	Technische Daten	19
3.6	Schalt-/Jalousieaktor SAH/S 16.6.7.1, 16fach, 6 A, REG	21
3.6.1	Maßbild	22
3.6.2	Anschlussbild	23
3.6.3	Bedien- und Anzeigeelemente	24
3.6.4	Technische Daten	26
3.7	Schalt-/Jalousieaktor SAH/S 24.6.7.1, 24fach, 6 A, REG.....	28
3.7.1	Maßbild	29
3.7.2	Anschlussbild	30
3.7.3	Bedien- und Anzeigeelemente	31
3.7.4	Technische Daten	33
3.8	Schalt-/Jalousieaktor SAH/S 8.10.7.1, 8fach, 10 A, REG	35
3.8.1	Maßbild	36
3.8.2	Anschlussbild	37
3.8.3	Bedien- und Anzeigeelemente	38
3.8.4	Technische Daten	40
3.9	Schalt-/Jalousieaktor SAH/S 16.10.7.1, 16fach, 10 A, REG	42
3.9.1	Maßbild	43
3.9.2	Anschlussbild	44
3.9.3	Bedien- und Anzeigeelemente	45
3.9.4	Technische Daten	47
3.10	Schalt-/Jalousieaktor SAH/S 24.10.7.1, 24fach, 10 A, REG.....	49
3.10.1	Maßbild	50
3.10.2	Anschlussbild	51
3.10.3	Bedien- und Anzeigeelemente	52
3.10.4	Technische Daten	54
3.11	Schalt-/Jalousieaktor SAH/S 8.16.7.1, 8fach, 16 A, REG	56
3.11.1	Maßbild	57
3.11.2	Anschlussbild	58
3.11.3	Bedien- und Anzeigeelemente	59
3.11.4	Technische Daten	61
3.12	Schalt-/Jalousieaktor SAH/S 16.16.7.1, 16fach, 16 A, REG.....	63
3.12.1	Maßbild	64
3.12.2	Anschlussbild	65

3.12.3	Bedien- und Anzeigeelemente	66
3.12.4	Technische Daten	68
3.13	Schalt-/Jalousieaktor SAH/S 24.16.7.1, 24fach, 16 A, REG	70
3.13.1	Maßbild	71
3.13.2	Anschlussbild	72
3.13.3	Bedien- und Anzeigeelemente	73
3.13.4	Technische Daten	75
4	Funktion.....	77
4.1	Gerätefunktionen.....	77
4.2	Softwarefunktionen	77
4.2.1	Funktionsübersicht	77
4.2.2	Funktions Schaltbild Jalousieaktor	78
4.2.3	Funktions Schaltbild Schaltaktor	79
4.2.4	Sicherheitsfunktionen	80
4.2.5	Funktion Logik	85
4.2.6	Funktion Schwellwert	86
4.2.7	Funktion Lastabschaltung (Lastabwurf)	88
4.2.8	Funktion Sonnenschutz-Automatik	93
4.2.9	Funktion Szenen	96
4.2.10	Zeitfunktionen	97
4.3	Einbindung in das i-bus® Tool	101
4.4	Spezielle Betriebszustände	101
4.4.1	Verhalten bei Busspannungsausfall	101
4.4.2	Verhalten nach Busspannungswiederkehr	101
4.4.3	Verhalten bei ETS-Reset	102
4.4.4	Verhalten bei Download	102
5	Montage und Installation	103
5.1	Informationen zur Montage.....	103
5.2	Montage auf Tragschiene	103
6	Inbetriebnahme	104
6.1	Inbetriebnahmevoraussetzung.....	104
6.2	Überblick Inbetriebnahme	104
6.3	Gerät in Betrieb nehmen	104
6.4	Vergabe der physikalischen Adresse	105
6.5	Software/Applikation	105
6.5.1	Downloadverhalten	105
6.5.2	Kopieren, Tauschen und Konvertieren	105
7	Parameter.....	106
7.1	Allgemein	106
7.2	Parameterfenster.....	107
7.2.1	Konfiguration	107
7.2.2	Geräteeinstellungen.....	110
7.2.3	Manuelle Bedienung	111
7.2.4	Sicherheit/Wetteralarme	112
7.2.5	Logik/Schwellwert	114
7.2.6	Vorlage Schaltaktor.....	117
7.2.7	Vorlage Jalousieaktor	118
7.2.8	Jalousieaktor X+Y	119
7.2.9	Schaltaktor X	132
7.3	Übersicht Parameter	143
7.4	Parameterbeschreibungen	147
7.4.1	Anlaufverzögerung	147
7.4.2	Anzahl aus/ein-Wechsel	147
7.4.3	Anzahl Blink-Zyklen.....	147

7.4.4	Anzahl Lamellenverstellungen/Steps (von 0 % offen bis 100 % geschlossen).....	148
7.4.5	Applikation.....	148
7.4.6	Aufruf Szene x zusätzlich über 1-Bit-Kommunikationsobjekt	148
7.4.7	Ausgang reagiert auf	150
7.4.8	Ausgang reagiert auf Windalarm x	150
7.4.9	Ausgang reagiert auf zentrale Jalousie-Kommunikationsobjekte.....	151
7.4.10	Ausgang spannungsfrei schalten nach.....	151
7.4.11	Ausgang X + Y freigeben	152
7.4.12	Auslaufverzögerung.....	152
7.4.13	Ausschaltverzögerung	152
7.4.14	automatisch Zurücksetzen nach	153
7.4.15	automatische Reaktivierung der Sonnenschutz-Automatik.....	153
7.4.16	automatisches Zurücksetzen von manueller Bedienung auf KNX-Betrieb	154
7.4.17	Behangverhalten bei Busspannungsausfall	154
7.4.18	Behangverhalten bei Frostalarm	155
7.4.19	Behangverhalten bei Regenalarm	156
7.4.20	Behangverhalten bei Rücknahme von Wetteralarm, Sperren und Zwangsführung.....	157
7.4.21	Behangverhalten bei Sperren.....	158
7.4.22	Behangverhalten bei Windalarm	160
7.4.23	Bereich zwischen Schwellwerten überwachen	161
7.4.24	Beschreibung.....	161
7.4.25	Betriebsart.....	162
7.4.26	Blinken, wenn Kommunikationsobjekt "Blinken" gleich	162
7.4.27	Datenpunkttyp Kommunikationsobjekt "Schwellwerteingang".....	162
7.4.28	Datum/Uhrzeit über Kommunikationsobjekt anfordern	163
7.4.29	Dauer für Straffung	164
7.4.30	Deaktivierung der Sonnenschutz-Automatik	164
7.4.31	Ein- und Ausschaltverzögerung nach Busspannungswiederkehr sperren	165
7.4.32	Ein- und Ausschaltverzögerung über Kommunikationsobjekt sperren	165
7.4.33	Eingangskommunikationsobjekte nach Busspannungswiederkehr und Download lesen	166
7.4.34	Einschaltdauer Lamellenverstellung/Step	166
7.4.35	Einschaltverzögerung.....	167
7.4.36	Ergebnis invertieren.....	167
7.4.37	Ergebnis, wenn oberer Schwellwert überschritten ist.....	167
7.4.38	Ergebnis, wenn unterer Schwellwert unterschritten ist.....	168
7.4.39	Fahrbereich über Kommunikationsobjekt begrenzen	169
7.4.40	Fahrzeit ab	170
7.4.41	Fahrzeit auf.....	170
7.4.42	Funktion des Logikgatters	170
7.4.43	Funktion Lastabschaltung freigeben	172
7.4.44	Funktion Sicherheit freigeben	172
7.4.45	Funktion Sicherheit/Wetteralarmlarmer freigeben	173
7.4.46	Funktion Sonnenschutz-Automatik freigeben	173
7.4.47	Funktion Szenen freigeben [Jalousieaktor]	173
7.4.48	Funktion Szenen freigeben [Schaltaktor].....	174
7.4.49	Funktion Zeit freigeben	174
7.4.50	Gesamtwendezeit von 0 % - 100 %.....	175
7.4.51	im Zeitraum (0 = deaktiviert)	175
7.4.52	Kommunikationsobjekt "Direkt-Betrieb sperren" freigeben.....	176
7.4.53	Kommunikationsobjekt "Frostalarm" freigeben.....	176
7.4.54	Kommunikationsobjekt "in Betrieb" freigeben	176
7.4.55	Kommunikationsobjekt "Referenzfahrt auslösen" freigeben	177
7.4.56	Kommunikationsobjekt "Regenalarm" freigeben.....	177
7.4.57	Kommunikationsobjekt "Sicherheitspriorität x" freigeben.....	177
7.4.58	Kommunikationsobjekt "Sonnenschutz-Automatik sperren" freigeben	178
7.4.59	Kommunikationsobjekt "Status Bedienbarkeit" freigeben	178
7.4.60	Kommunikationsobjekt "Status Ergebnis" freigeben.....	179
7.4.61	Kommunikationsobjekt "Status Lastabschaltung" freigeben	179

7.4.62	Kommunikationsobjekt "Status Sonnenschutz-Automatik" freigeben	180
7.4.63	Kommunikationsobjekt "Statuswerte anfordern" freigeben	180
7.4.64	Kommunikationsobjekt "Windalarm x" freigeben	180
7.4.65	Kommunikationsobjekte "Position Höhe/Lamelle anfahren" freigeben	181
7.4.66	Kommunikationsobjekte "Status Endlage oben/unten" freigeben	181
7.4.67	Kommunikationsobjekte "Status Ergebnis" und "Status Eingangswert zwischen den Schwellwerten" freigeben	182
7.4.68	Kommunikationsobjekte "Status Höhe/Lamelle" freigeben	182
7.4.69	Kommunikationsobjekte "Statusbyte" freigeben [Jalousieaktor]	183
7.4.70	Kommunikationsobjekte "Statusbyte" freigeben [Schaltaktor]	183
7.4.71	Kommunikationsobjekte zum Setzen der Gerätezeit freigeben	184
7.4.72	Lamellenposition nach Erreichen der unteren Endlage (100 % = deaktiviert)	184
7.4.73	Lamellenwendezeit bestimmen	185
7.4.74	Lastabschaltstufe	185
7.4.75	Lastabschaltstufe bei Download überschreiben	186
7.4.76	Lastabschaltstufe über i-bus® Tool ändern	186
7.4.77	Lastabschaltstufe über Kommunikationsobjekt ändern	187
7.4.78	Logik/Schwellwert x-y freigeben	187
7.4.79	Manuelle Bedienung freigeben	187
7.4.80	maximale Anzahl gesendeter Telegramme	188
7.4.81	Mindestdauer der Überschreitung	188
7.4.82	Mindestdauer der Unterschreitung	189
7.4.83	Mindestlaufzeit für Antrieb	189
7.4.84	Mindestverweildauer zwischen den Schwellwerten	189
7.4.85	obere Grenze (0 % = oben; 100 % = unten)	190
7.4.86	obere Grenze gilt für direkte Befehle	190
7.4.87	obere Grenze gilt für Sonnenschutz-Automatik-Befehle	191
7.4.88	oberer Schwellwert	191
7.4.89	Parametereinstellung	192
7.4.90	Position anfahren	192
7.4.91	Position Höhe (0 % = oben; 100 % = unten)	192
7.4.92	Position Lamelle (0 % = offen; 100 % = geschlossen)	193
7.4.93	Position nach Referenzfahrt	193
7.4.94	Prioritätsreihenfolge der Wetteralarme	193
7.4.95	Prioritätsreihenfolge von Wetteralarm, Sperren und Zwangsführung	194
7.4.96	Rückmeldung der Kontaktposition über Kommunikationsobjekt "Status Schalten"	194
7.4.97	Schaltausgang reagiert auf zentrales Schalt-Kommunikationsobjekt	195
7.4.98	Schaltverhalten bei Aktivierung der Lastabschaltstufe	195
7.4.99	Schaltverhalten bei Busspannungsausfall	196
7.4.100	Schaltverhalten bei Rücknahme der Lastabschaltstufe	196
7.4.101	Schaltverhalten bei Rücknahme von Sperren, Zwangsführung und Sicherheitspriorität	197
7.4.102	Schaltverhalten bei Sicherheitspriorität x	198
7.4.103	Schaltverhalten bei Sperren	199
7.4.104	Schaltverhalten bei Zwangsführung	200
7.4.105	Schwellwerte bei Download überschreiben	200
7.4.106	Schwellwerte über i-bus® Tool ändern	201
7.4.107	Schwellwerte über Kommunikationsobjekte ändern	201
7.4.108	Sende- und Schaltverzögerung nach Busspannungswiederkehr	202
7.4.109	Sendezyklus	202
7.4.110	Sicherheitskommunikationsobjekte nach Busspannungswiederkehr und Download lesen	203
7.4.111	Sonnenschutz-Automatik bei Rücknahme von Wetteralarm, Sperren und Zwangsführung deaktivieren ..	203
7.4.112	Sonnenschutz-Automatik-Kommunikationsobjekte nach Busspannungswiederkehr und Download lesen	204
7.4.113	Step-Befehle auf Anzahl der Lamellenverstellungen begrenzen	204
7.4.114	Straffung des Behangs/Schlitzstellung	205
7.4.115	Szenen bei Download überschreiben	205
7.4.116	Szenennummer	206
7.4.117	Szenenzuordnung	206

7.4.118	Szenenzuordnung x freigeben [Jalousieaktor]	207
7.4.119	Szenenzuordnung x freigeben [Schaltaktor]	207
7.4.120	TOR sperrt, wenn Kommunikationsobjekt "Verknüpfung A" gleich.....	208
7.4.121	Totzeit Behangöffnung aus unterer Endlage (= 100 %)	208
7.4.122	Totzeit Behangverstellung bei Richtungsänderung	208
7.4.123	Totzeit Lamellenöffnung (von 100 % geschlossen)	209
7.4.124	Totzeit Lamellenverstellung bei Richtungsänderung	210
7.4.125	Totzeiten einstellen.....	210
7.4.126	Treppenlicht nach Busspannungswiederkehr sperren	211
7.4.127	Treppenlicht Schaltverhalten bei Telegrammwert 0/1.....	212
7.4.128	Treppenlicht über Kommunikationsobjekt sperren	212
7.4.129	Treppenlichtzeit.....	213
7.4.130	Treppenlichtzeit bei Download überschreiben	213
7.4.131	Treppenlichtzeit nach Dauer-Ein neu starten	214
7.4.132	Treppenlichtzeit neu startbar	214
7.4.133	Treppenlichtzeit über i-bus® Tool ändern	215
7.4.134	Treppenlichtzeit über Kommunikationsobjekt ändern	215
7.4.135	Treppenlichtzeit verlängerbar (Pumpen).....	216
7.4.136	Umkehrpause	216
7.4.137	untere Grenze (0 % = oben; 100 % = unten).....	217
7.4.138	untere Grenze gilt für direkte Befehle	217
7.4.139	untere Grenze gilt für Sonnenschutz-Automatik-Befehle	218
7.4.140	unterer Schwellwert	218
7.4.141	Verhalten bei Ergebnis "0" [Jalousieaktor].....	219
7.4.142	Verhalten bei Ergebnis "0" [Schaltaktor]	220
7.4.143	Verhalten bei Ergebnis "1" [Jalousieaktor]	220
7.4.144	Verhalten bei Ergebnis "1" [Schaltaktor].....	221
7.4.145	Verhalten bei Sonne = 0 (keine Sonne vorhanden)	222
7.4.146	Verhalten bei Sonne = 1 (Sonne vorhanden)	223
7.4.147	Verhalten bei Szenenaufruf	224
7.4.148	Verhalten des Ausgangs.....	224
7.4.149	Verhalten nach Blinken	225
7.4.150	Verhalten nach Busspannungswiederkehr [Jalousieaktor].....	225
7.4.151	Verhalten nach Busspannungswiederkehr [Schaltaktor]	226
7.4.152	Verhalten nach ETS-Download [Jalousieaktor]	227
7.4.153	Verhalten nach ETS-Download [Schaltaktor]	228
7.4.154	Verzögerung	230
7.4.155	Verzögerung bei Sonne = 0.....	231
7.4.156	Verzögerung bei Sonne = 1	231
7.4.157	Verzögerungszeit des Antriebs	232
7.4.158	Vollständige Wendung der Lamellen nach Ab-Fahrt	232
7.4.159	Warnung vor Ausschalten des Treppenlichts	233
7.4.160	Warnzeit	233
7.4.161	Wert Kommunikationsobjekt "Status Bedienbarkeit" senden.....	234
7.4.162	Wert Kommunikationsobjekt "Status Ergebnis" senden	234
7.4.163	Wert Kommunikationsobjekt "Status Lastabschaltung" senden.....	235
7.4.164	Wert Kommunikationsobjekt "Status Schalten"	236
7.4.165	Wert Kommunikationsobjekt "Status Schalten" senden.....	236
7.4.166	Wert Kommunikationsobjekt "Status Sonnenschutz-Automatik" senden	237
7.4.167	Wert Kommunikationsobjekt "Verknüpfung A" nach Busspannungswiederkehr	237
7.4.168	Wert Kommunikationsobjekt "Verknüpfung B" nach Busspannungswiederkehr	238
7.4.169	Wert Kommunikationsobjekte "Status Endlage oben/unten" senden.....	238
7.4.170	Wert Kommunikationsobjekte "Status Höhe/Lamelle" senden	239
7.4.171	Wert Kommunikationsobjekte "Statusbyte" senden [Jalousieaktor].....	240
7.4.172	Wert Kommunikationsobjekte "Statusbyte" senden [Schaltaktor]	241
7.4.173	Wert nach Ablauf der Sende- und Schaltverzögerung	241
7.4.174	Werte Kommunikationsobjekte "Status Ergebnis" und "Status Eingangswert zwischen den Schwellwerten" senden	242

7.4.175	Zeit für Aus	242
7.4.176	Zeit für automatische Reaktivierung der Sonnenschutz-Automatik	243
7.4.177	Zeit für Ein	243
7.4.178	Zentrale Kommunikationsobjekte "Jalousie" freigeben.....	244
7.4.179	Zentrales Kommunikationsobjekt "Lastabschaltstufe empfangen" freigeben	244
7.4.180	Zentrales Kommunikationsobjekt "Schalten" freigeben.....	245
7.4.181	Zentrales Kommunikationsobjekt "Szene 1 ... 64" freigeben.....	245
7.4.182	Zugriff i-bus® Tool.....	245
7.4.183	Zustand nach Beenden der manuellen Bedienung	246
7.4.184	Zwangsführung (1 Bit / 2 Bit) [Jalousieaktor]	246
7.4.185	Zwangsführung (1 Bit / 2 Bit) [Schaltaktor]	247
7.4.186	zyklische Überwachung	247
8	Kommunikationsobjekte.....	248
8.1	Übersicht Kommunikationsobjekte	248
8.2	Kommunikationsobjekte Zentral.....	249
8.3	Kommunikationsobjekte Gerät.....	252
8.4	Kommunikationsobjekte Sicherheit	253
8.5	Kommunikationsobjekte Logik/Schwellwert X.....	254
8.6	Kommunikationsobjekte Kanal X + Y: Jalousie.....	261
8.7	Kommunikationsobjekte Kanal X: Schalten.....	268
8.8	Kommunikationsobjekte Kanal X: Lastabschaltung.....	272
9	Bedienung.....	274
9.1	Manuelle Bedienung	274
9.1.1	Zentrales Abschalten über Folientastatur.....	275
9.1.2	Manuelle Bedienung aktivieren.....	275
9.1.3	Manuelle Bedienung sperren.....	275
9.1.4	Manuelle Bedienung beenden	276
10	Wartung und Reinigung	277
10.1	Wartung	277
10.2	Reinigung.....	277
11	Demontage und Entsorgung.....	278
11.1	Demontage	278
11.2	Umwelt.....	278
12	Planung und Anwendung	279
12.1	Prioritäten	279
12.1.1	Prioritäten Jalousieaktor	279
12.1.2	Prioritäten Schaltaktor.....	279
12.2	Grundlagenwissen	280
12.2.1	AC-1-, AC-3-,AC-5-, AX- und C-Last	280
12.2.2	Antriebseinstellungen	281
12.2.3	Behangeinstellungen	285
12.2.4	Codierung Kommunikationsobjekt "Lastabschaltstufe empfangen"	288
12.2.5	Codierung Kommunikationsobjekt "Lastabschaltstufe setzen"	288
12.2.6	EVG-Berechnung.....	289
12.2.7	Nachgeführter KNX-Zustand	289
12.2.8	Sende- und Schaltverzögerung.....	290
12.2.9	Telegrammratenbegrenzung	290
12.2.10	Value Read.....	291
12.2.11	Zentrale Kommunikationsobjekte	291
12.2.12	zyklische Überwachung	291
13	Anhang.....	292
13.1	Lieferumfang	292

13.2	Wertetabelle Kommunikationsobjekt "Statusbyte alle aktiven Prioritäten" (Schaltaktor)	293
13.3	Wertetabelle Kommunikationsobjekt "Statusbyte alle aktiven Prioritäten" (Jalousieaktor).....	295
13.4	Wertetabelle Kommunikationsobjekt "Szene 1 ... 64".....	297

1 Über dieses Dokument

1.1 Nutzung des Produkthandbuchs

Das vorliegende Handbuch gibt detaillierte technische Informationen über Funktion, Montage und Programmierung des ABB i-bus® KNX-Geräts.

1.2 Rechtliche Hinweise

Die ABB AG behält sich vor, Änderungen am Produkt sowie am Inhalt dieses Dokuments jederzeit ohne Vorankündigung vorzunehmen.

Bei Bestellungen sind die jeweils vereinbarten Beschaffenheiten maßgebend. Die ABB AG übernimmt keinerlei Verantwortung für eventuelle Fehler oder Unvollständigkeiten in diesem Dokument.

Die ABB AG behält sich alle Rechte an diesem Dokument und den darin enthaltenen Gegenständen und Abbildungen vor. Vervielfältigung, Bekanntgabe an Dritte oder Verwertung des Inhaltes – auch von Teilen – ist ohne vorherige schriftliche Zustimmung durch die ABB AG verboten.

Copyright © 2022 ABB AG
Alle Rechte vorbehalten

1.3 Erläuterung von Symbolen

1.	Handlungsanweisungen mit vorgegebener Reihenfolge und Ergebnis
2.	
⇒	
▶	einzelne Handlungen
a)	Prioritäten
1)	Vorgänge, die das Gerät in einer definierten Reihenfolge durchführt
•	Auflistung 1. Ebene
–	Auflistung 2. Ebene

Tab. 1: Erläuterung der Symbole

In diesem Handbuch werden Hinweise und Warnhinweise wie folgt dargestellt:



GEFAHR

GEFAHR mit diesem Symbol warnt vor elektrischer Spannung und kennzeichnet Gefährdungen mit hohem Risiko, die unmittelbar zum Tod oder zu schweren Verletzungen führen, wenn sie nicht vermieden werden.



GEFAHR

GEFAHR kennzeichnet Gefährdungen mit hohem Risiko, die unmittelbar zum Tod oder zu schweren Verletzungen führen, wenn sie nicht vermieden werden.



WARNUNG

WARNUNG kennzeichnet Gefährdungen mit mittlerem Risiko, die zum Tod oder zu schweren Verletzungen führen können, wenn sie nicht vermieden werden.



VORSICHT

VORSICHT kennzeichnet Gefährdungen mit geringem Risiko, die zu leichten oder mittleren Verletzungen führen können, wenn sie nicht vermieden werden.



ACHTUNG

ACHTUNG kennzeichnet Sachschäden oder Funktionsstörungen – ohne Gefahr für Leib und Leben.

Beispiel

Verwendung für Anwendungsbeispiele, Einbaubeispiele, Programmierbeispiele

i Hinweis

Verwendung für Bedienungserleichterungen, Bedienungstipps

2 Sicherheit

2.1 Allgemeine Sicherheitshinweise

- ▶ Gerät bei Transport, Lagerung und im Betrieb vor Feuchtigkeit, Schmutz und Beschädigung schützen.
- ▶ Gerät nur im geschlossenen Gehäuse (Verteiler) betreiben.
- ▶ Gerät nur innerhalb der spezifizierten technischen Daten betreiben.
- ▶ Montage, Installation, Inbetriebnahme und Wartung nur von Elektrofachkräften durchführen lassen.
- ▶ Gerät vor Montagearbeiten spannungsfrei schalten.

2.2 Qualifikation des Fachpersonals

Zur Programmierung des Geräts sind detaillierte Fachkenntnisse – speziell zur Inbetriebnahmesoftware ETS – durch KNX-Schulungen nötig.

2.3 Bestimmungsgemäße Verwendung

Die Schaltaktor-Ausgänge der Schalt- /Jalousieaktoren SAH/S dienen bestimmungsgemäß zum Schalten von elektrischen Lasten in ein- oder mehrphasigen elektrischen Netzen in einer KNX-Umgebung.

Die Jalousieaktor-Ausgangspaare der Schalt- /Jalousieaktoren SAH/S dienen bestimmungsgemäß zur Ansteuerung von Wechselstrom-Antrieben für Jalousie/Rollladen in einer KNX-Umgebung.



ACHTUNG

Die Ausgänge des Geräts sind nicht mechanisch verriegelt. Der Anschluss von Jalousie-/ Rollladenmotoren an Schaltaktor-Ausgänge führt zur Beschädigung des Jalousie-/Rollladenmotors.

- ▶ Jalousie-/Rollladenmotoren nur an Jalousieaktor-Ausgangspaaren anschließen.

3 Produktübersicht

3.1 Gerätebeschreibung

Die Geräte sind Reiheneinbaugeräte (REG) im proM-Design. Sie sind für den Einbau in Elektroverteiler und Kleingehäuse mit einer Tragschiene von 35 mm konzipiert (nach DIN EN 60715).

Die Geräte sind KNX-zertifiziert und können als Produkt eines KNX-Systems eingesetzt werden → EU-Konformitätserklärung.

Die Geräte werden über den Bus (ABB i-bus® KNX) mit Spannung versorgt und benötigen keine zusätzliche Hilfsspannung. Die Verbindung zum Bus erfolgt über eine Busanschlussklemme an der Frontseite des Gehäuses. Die Verbraucher werden an den Ausgängen über Schraubklemmen angeschlossen → Klemmenbezeichnung auf dem Gehäuse.

Die Vergabe der physikalischen Adresse und die Einstellung der Parameter erfolgt mit der Engineering Tool Software (ETS).

3.1.1 Folientastatur

Mit Hilfe der Folientastatur können die Geräte manuell bedient werden.

Vollständige Übersicht der Bedien- und Anzeigeelemente → entsprechendes Unterkapitel der einzelnen Produktvariante.

i Hinweis

Die Sicherheitsfunktionen (Wetteralarme und die Funktionen *Sicherheitspriorität*, *Zwangsführung* und *Sperren*) haben eine höhere Priorität als die Betriebsart *Manuelle Bedienung*. Wenn ein Ausgang durch eine Sicherheitsfunktion gesperrt ist, kann er nicht über die Folientastatur bedient werden. Wenn die Sicherheitsfunktion in der Betriebsart *Manuelle Bedienung* zurückgenommen wird, reagiert der Ausgang entsprechend seiner Parametrierung.

3.2 Produktnamenbezeichnung

Abkürzung	Bezeichnung
SAH	Schalt-/Jalousieaktor
/S	REG
x.	8 = 8fach
	16 = 16fach
	24 = 24fach
x.	6 = 6 A
	10 = 10 A
	16 = 16 A
x.	7 = Combi-Funktion (Schalten/ Jalousie)
x	x = Versionsnummer (x = 1, 2 usw.)

Tab. 2: Produktnamenbezeichnung

3.3 Bestellungen

Beschreibung	MB	Typ	Bestell-Nr.	Verp.-ein. [St.]	Gew. (inkl. Verp.) [kg]
Schalten/Jalousie	4	SAH/S 8.6.7.1	2CDG110244R0011	1	0,35
Schalten/Jalousie	8	SAH/S 16.6.7.1	2CDG110245R0011	1	0,60
Schalten/Jalousie	12	SAH/S 24.6.7.1	2CDG110246R0011	1	0,83
Schalten/Jalousie	4	SAH/S 8.10.7.1	2CDG110247R0011	1	0,35
Schalten/Jalousie	8	SAH/S 16.10.7.1	2CDG110248R0011	1	0,60
Schalten/Jalousie	12	SAH/S 24.10.7.1	2CDG110249R0011	1	0,83
Schalten/Jalousie	4	SAH/S 8.16.7.1	2CDG110250R0011	1	0,35
Schalten/Jalousie	8	SAH/S 16.16.7.1	2CDG110251R0011	1	0,60
Schalten/Jalousie	12	SAH/S 24.16.7.1	2CDG110252R0011	1	0,83

Tab. 3: Bestellungen

3.4 Anschlüsse

Die Geräte besitzen folgende Anschlüsse:

- je nach Gerätetyp 8, 16 oder 24 Relaisausgänge zum Schalten von elektrischen Verbrauchern (einzeln) oder 230 V AC Jalousie-Antrieben (paarweise)
- 1 Busanschluss



ACHTUNG

Die Ausgänge des Geräts sind nicht mechanisch verriegelt. Der Anschluss von Jalousie-/ Rollladenmotoren an Schaltaktor-Ausgänge führt zur Beschädigung des Jalousie-/ Rollladenmotors.

- ▶ Jalousie-/ Rollladenmotoren nur an Jalousieaktor-Ausgangspaaren anschließen.

3.4.1 Eingänge

Dieses Kapitel ist für diese Geräte nicht relevant.

3.4.2 Ausgänge

i Hinweis

Nachfolgend wird ein Gerät mit 24 Kanälen (A ... X) beschrieben.

Die Ausgänge können einzeln zum Schalten von elektrischen Verbrauchern oder paarweise zum Ansteuern von 230 V AC Rollladen- und Jalousie-Antrieben verwendet werden. Schalt-, Jalousie- und Rollladen- ausgänge können gemischt werden.

Funktion	A	B	C	D	E	F	G	H	I	J	K	L	M	N	O	P	Q	R	S	T	U	V	W	X
Schalten	x	x	x	x	x	x	x	x	x	x	x	x	x	x	x	x	x	x	x	x	x	x	x	x
Jalousie	x		x		x		x		x		x		x		x		x		x		x		x	

Tab. 4: Funktionen der Ausgänge

3.5 Schalt-/Jalousieaktor SAH/S 8.6.7.1, 8fach, 6 A, REG



Abb. 1: Geräteabbildung SAH/S 8.6.7.1

9PAA00000003630-Rev_A

3.5.1 Maßbild



Abb. 2: Maßbild

2CDC072033F0015

3.5.2

Anschlussbild

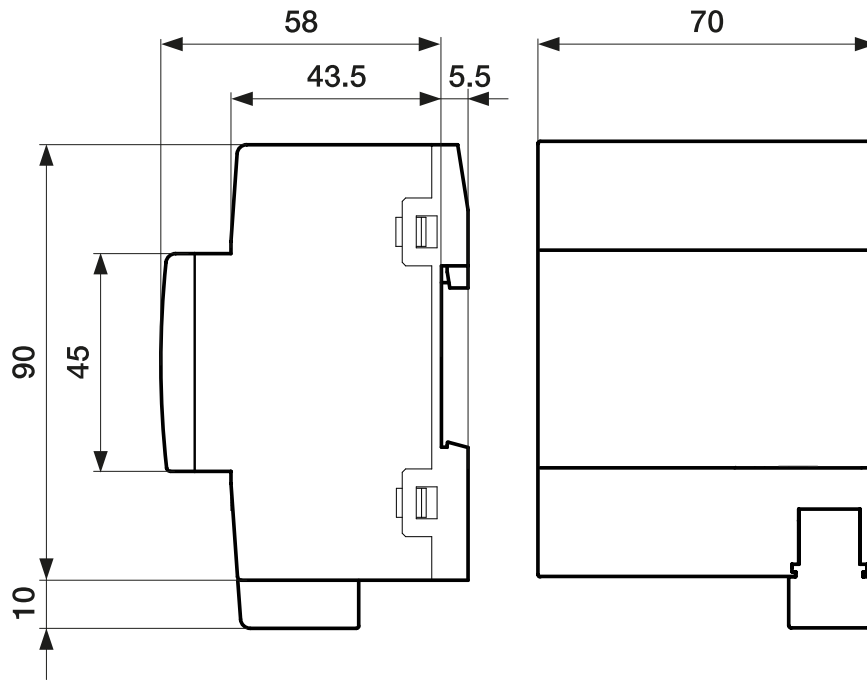

Abb. 3: Anschlussbild SAH/S 8.x.7.1

Legende

- | | |
|---------------------------------------|---------------------------|
| 1 Schildträger | 7 LED Ausgang |
| 2 LED Programmieren | 8 Taste Ausgang |
| 3 Taste Programmieren | 9 LED Gruppe |
| 4 Busanschlussklemme | 10 LED Manuelle Bedienung |
| 5 Abdeckkappe | 11 S-Taste |
| 6 Laststromkreis, je 2 Schraubklemmen | |

2CDC072006F0019

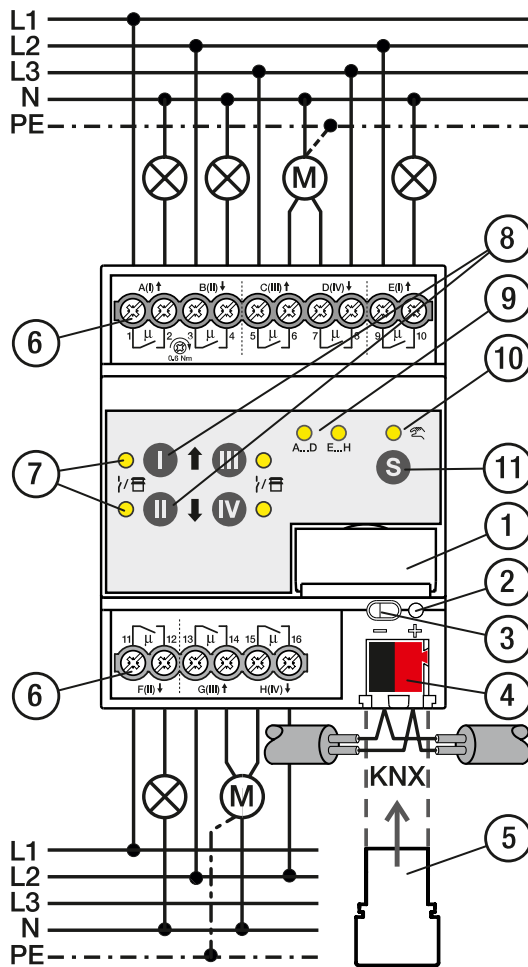
3.5.3 Bedien- und Anzeigeelemente

i Hinweis
 In der Betriebsart *Jalousie* ist die Funktion der Tasten/LEDs *Ausgang* für jedes Jalousie-Ausgangspaar gleich. Nachfolgend werden nur die Tasten/LEDs I und II beschrieben.



i Hinweis
 In der Betriebsart KNX-Betrieb ist an der LED *Ausgang* nicht zu erkennen, ob ein Schaltausgang gesperrt ist.

Bedienelement/LED	Beschreibung/Funktion	Anzeige
	Vergabe der physikalischen Adresse	LED ein: Gerät im Programmier-Modus

Taste/LED *Programmieren*





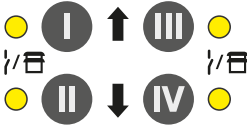









Tab. 5: Bedien- und Anzeigeelemente

3.5.3.1 Manueller Betrieb

Bedienelement/LED	Beschreibung/Funktion	Anzeige
 S-Taste / LED <i>Manuelle Bedienung</i>	Kurzer Tastendruck < 2 s: Auswahl Relais-Gruppe Tastendruck 2 ... 5 s: Wechsel in <i>KNX-Betrieb</i> Langer Tastendruck > 5 s: Auswahl aller Relais	LED ein: <i>Manuelle Bedienung</i> aktiv LED aus: <i>KNX-Betrieb</i> aktiv
 LED <i>Gruppe</i>		LED ein: Gruppe gewählt LED aus: Gruppe nicht gewählt
 Taste/LED <i>Ausgang</i>	Applikation Schaltaktor: Schalten der Ausgänge (Toggle-Funktion) Taste I: Erster Ausgang der Gruppe (A/E) Taste II: Zweiter Ausgang der Gruppe (B/F) Taste III: Dritter Ausgang der Gruppe (C/G) Taste IV: Vierter Ausgang der Gruppe (D/H) Applikation Jalousieaktor: Steuern der Jalousie-Ausgangspaare Taste I: <ul style="list-style-type: none"> Langer Tastendruck > 1 s: Jalousie auf Kurzer Tastendruck < 1 s: Jalousie Stopp/Lamellenverstellung Taste II: <ul style="list-style-type: none"> Langer Tastendruck > 1 s: Jalousie ab Kurzer Tastendruck < 1 s: Jalousie Stopp/Lamellenverstellung 	Applikation Schaltaktor: LED ein: Relaiskontakt geschlossen LED aus: Relaiskontakt offen LED blinkt (1 Hz): Ausgang gesperrt, keine manuelle Bedienung möglich. Applikation Jalousieaktor: LED I ein und LED II aus: Endlage oben LED I aus und LED II ein: Endlage unten LED I aus und LED II aus: Zwischenposition LED I blinkt (1 Hz) und LED II aus: Auf-Fahrt LED I aus und LED II blinkt (1 Hz): Ab-Fahrt LED I blinkt (1 Hz) und LED II blinkt (1 Hz): Jalousie-Ausgangspaar gesperrt LED I blinkt (5 Hz) und LED II blinkt (5 Hz): Jalousie-Ausgangspaar aktiv (nach Wechsel der Gruppe oder nach Wechsel in Betriebsart <i>Manuelle Bedienung</i>)

Tab. 6: Bedien- und Anzeigeelemente

3.5.3.2 KNX-Betrieb

Bedienelement/LED	Beschreibung/Funktion	Anzeige
   S-Taste / LED Manuelle Bedienung	Kurzer Tastendruck < 2 s: Auswahl Relais-Gruppe Tastendruck 2 ... 5 s: Wechsel in <i>Manuelle Bedienung</i> Langer Tastendruck > 5 s: Auswahl aller Relais	LED ein: <i>Manuelle Bedienung</i> aktiv LED aus: <i>KNX-Betrieb</i> aktiv LED blinkt (1 Hz) bei Tastendruck: <i>Manuelle Bedienung</i> nicht freigegeben oder gesperrt
  A...D E...H LED Gruppe		LED ein: Gruppe gewählt LED aus: Gruppe nicht gewählt
          Taste/LED Ausgang	Taste ohne Funktion	Applikation Schaltaktor: LED ein: Relaiskontakt geschlossen LED aus: Relaiskontakt offen Applikation Jalousieaktor: LED I ein und LED II aus: Endlage oben LED I aus und LED II ein: Endlage unten LED I aus und LED II aus: Zwischenposition LED I blinkt (1 Hz) und LED II aus: Auf-Fahrt LED I aus und LED II blinkt (1 Hz): Ab-Fahrt LED I blinkt (1 Hz) und LED II blinkt (1 Hz): Jalousie-Ausgangspaar gesperrt LED I blinkt (5 Hz) und LED II blinkt (5 Hz): Jalousie-Ausgangspaar aktiv (nach Wechsel der Gruppe oder nach Wechsel in <i>KNX-Betrieb</i>)

Tab. 7: Bedien- und Anzeigeelemente

3.5.4 Technische Daten

3.5.4.1 Allgemeine technische Daten

Gerät	Abmessungen	90 × 70 × 63,5 mm (H × B × T)
	Einbaubreite in TE	4 Module à 17,5 mm
	Gewicht	0,27 kg
	Einbaulage	beliebig
	Montagevariante	Tragschiene 35 mm
	Bauform	proM
	Schutzart	IP 20
	Schutzklasse	II
	Überspannungskategorie	III
	Verschmutzungsgrad	2
Werkstoffe	Gehäuse	Polycarbonat, Makrolon FR6002, halogenfrei
Werkstoff-Hinweis	Brandklasse	Entflammbarkeit V-0
Elektronik	Nennspannung, Bus	30 V DC
	Spannungsbereich, Bus	21 ... 31 V DC
	Stromaufnahme, Bus	< 12 mA
	Maximalstrom, Gerät	8 × 6 A
	Verlustleistung, Gerät	≤ 2,5 W
	Verlustleistung, Bus	≤ 0,25 W
	KNX-Sicherheitskleinspannung	SELV
Anschlüsse	Anschlussart, KNX-Bus	Steckklemme
	Leitungsdurchmesser, KNX-Bus	0,6 ... 0,8 mm, eindrahtig
	Anschlussart, Laststromkreis	Schraubklemme mit Kombikopf (PZ 1)
	Rastermaß	6,35 mm
	Anziehdrehmoment, Schraubklemmen	0,5 ... 0,6 Nm
	Leiterquerschnitt, flexibel	1 × (0,2 ... 4 mm ²) / 2 × (0,2 ... 2,5 mm ²)
	Leiterquerschnitt, starr	1 × (0,2 ... 6 mm ²) / 2 × (0,2 ... 4 mm ²)
	Leiterquerschnitt mit Aderendhülse ohne Kunststoffhülse	1 × (0,25 ... 2,5 mm ²)
	Leiterquerschnitt mit Aderendhülse mit Kunststoffhülse	1 × (0,25 ... 4 mm ²)
Leiterquerschnitt mit TWIN-Aderendhülse	1 × (0,5 ... 2,5 mm ²)	
Länge, Aderendhülse Kontaktstift	≥ 10 mm	
Zertifikate und Deklarationen	Konformitätserklärung CE	→ 2CDC505204D2701
Umgebungsbedingung	Betrieb	-5 ... +45 °C
	Transport	-25 ... +70 °C
	Lagerung	-25 ... +55 °C
	Luftfeuchte	≤ 95 %
	Betauung zulässig	nein
	Luftdruck	≥ 80 kPa (entspricht Luftdruck bei 2.000 m über NN)

Tab. 8: Allgemeine technische Daten

3.5.4.2 Ausgänge – Relais 6 A







Nennwerte	Anzahl Ausgänge	8 Schalt/4 Jalousie
	Nennspannung U_n	230 V AC
	Nennstrom I_n (je Ausgang)	6 A
	Nennfrequenz	50/60 Hz
	Relaistyp	bistabil
Schaltströme	AC-1-Betrieb ($\cos \varphi = 0,8$)	≤ 6 A
	AC-3-Betrieb ($\cos \varphi = 0,45$)	≤ 6 A
	Schaltstrom bei 12 V AC	≥ 0,1 A
	Schaltstrom bei 24 V AC	≥ 0,1 A
	Schaltstrom bei 24 V DC (ohmsche Last)	≤ 6 A
Lebensdauer	mechanische Lebensdauer	≥ 10 ⁶ Schaltvorgänge
	AC-1-Betrieb ($\cos \varphi = 0,8$)	≥ 10 ⁵ Schaltvorgänge
	AC-3-Betrieb ($\cos \varphi = 0,45$)	≥ 6 × 10 ³ Schaltvorgänge
Schaltvorgänge	Schaltvorgänge pro Minute, wenn ein Relais schaltet	≤ 120
	Schaltvorgänge pro Minute, wenn alle Relais schalten	≤ 15
Einschaltstrom	Einschaltstrom I_{peak} (150 μs)	≤ 200 A
	Einschaltstrom I_{peak} (250 μs)	≤ 160 A
	Einschaltstrom I_{peak} (600 μs)	≤ 100 A

Tab. 9: Ausgänge – Relais 6 A

 Hinweis

Der Einschaltstrom I_{peak} ist der typische Laststrom eines EVGs, der beim Schalten entsteht. Mit Hilfe des Einschaltstroms I_{peak} kann die maximale Anzahl der schaltbaren EVGs am Schaltaktor-Ausgang berechnet werden → [EVG-Berechnung, Seite 289](#).

3.5.4.2.1 Lasttabelle

Lastart	Symbol	max. Last
Glühlampen		1.200 W
Leuchtstofflampen unkompensiert		800 W
NV-Halogenlampen induktiver Trafo		800 W
NV-Halogenlampen elektronischer Trafo		1.000 W
NV-Halogenlampen 230 V		1.000 W
Duluxlampen unkompensiert		800 W
Duluxlampen parallelkompensiert		800 W
LED-Lampen		250 W
Nennleistung Motor		1.380 W

Tab. 10: Lasttabelle

3.5.4.3 Gerätetyp

Gerätetyp	Schalt-/Jalousieaktor	SAH/S 8.6.7.1
	Applikation	Schalten/Jalousie 8fach 6 A / ...
		... = aktuelle Versionsnummer der Applikation
	Maximale Anzahl Kommunikationsobjekte	282
	Maximale Anzahl Gruppenadressen	1000
	Maximale Anzahl Zuordnungen	1000

Tab. 10: Gerätetyp

 Hinweis

Softwareinformationen auf der Homepage beachten → www.abb.com/knx.

 Hinweis

Das Gerät kann in der ETS mit einem BAU Schlüssel geschützt werden. Wenn ein BAU Schlüssel vergeben wurde, kann das Gerät nur mit dem BAU Schlüssel ausgelesen und programmiert werden.

3.6 Schalt-/Jalousieaktor SAH/S 16.6.7.1, 16fach, 6 A, REG



Abb. 4: Geräteabbildung SAH/S 16.6.7.1

9PAA0000003617-Rev_A

3.6.1 Maßbild



Abb. 5: Maßbild

3.6.2

Anschlussbild

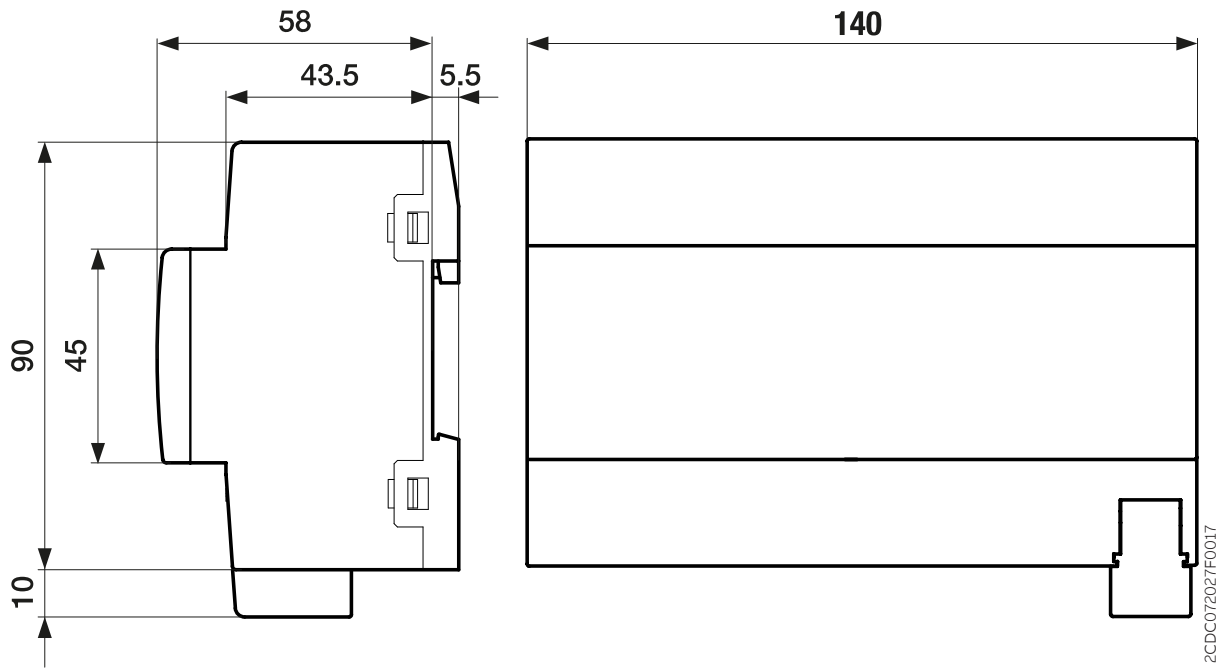

Abb. 6: Anschlussbild SAH/S 16.x.7.1

Legende

- | | |
|---------------------------------------|---------------------------|
| 1 Schildträger | 7 LED Ausgang |
| 2 LED Programmieren | 8 Taste Ausgang |
| 3 Taste Programmieren | 9 LED Gruppe |
| 4 Busanschlussklemme | 10 LED Manuelle Bedienung |
| 5 Abdeckkappe | 11 S-Taste |
| 6 Laststromkreis, je 2 Schraubklemmen | |

3.6.3 Bedien- und Anzeigeelemente

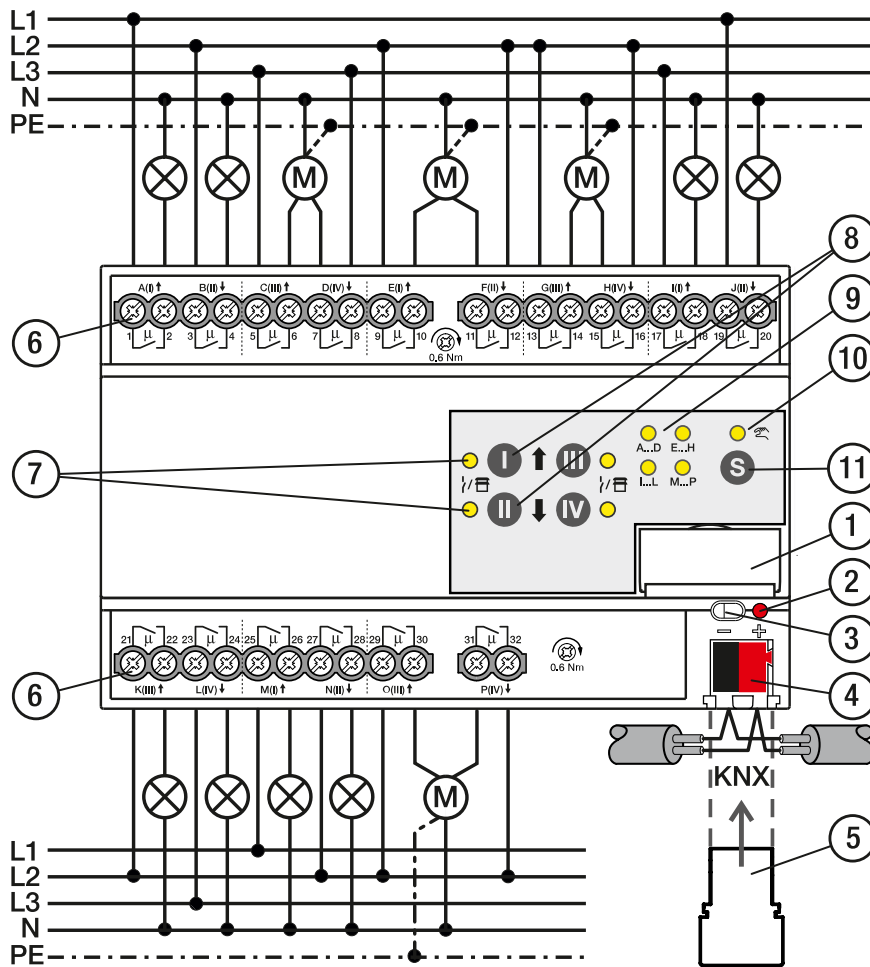

i Hinweis
 In der Betriebsart *Jalousie* ist die Funktion der Tasten/LEDs *Ausgang* für jedes Jalousie-Ausgangspaar gleich. Nachfolgend werden nur die Tasten/LEDs I und II beschrieben.

i Hinweis
 In der Betriebsart KNX-Betrieb ist an der LED *Ausgang* nicht zu erkennen, ob ein Schaltausgang gesperrt ist.

Bedienelement/LED	Beschreibung/Funktion	Anzeige
	Vergabe der physikalischen Adresse	LED ein: Gerät im Programmier-Modus
Taste/LED <i>Programmieren</i>		

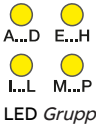
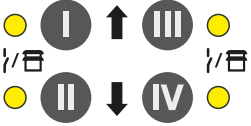

Tab. 11: Bedien- und Anzeigeelemente

3.6.3.1 Manueller Betrieb

Bedienelement/LED	Beschreibung/Funktion	Anzeige
	Kurzer Tastendruck < 2 s: Auswahl Relais-Gruppe	LED ein: <i>Manuelle Bedienung</i> aktiv LED aus: <i>KNX-Betrieb</i> aktiv
	Tastendruck 2 ... 5 s: Wechsel in <i>KNX-Betrieb</i> Langer Tastendruck > 5 s: Auswahl aller Relais	
<i>S-Taste / LED Manuelle Bedienung</i>		
		LED ein: Gruppe gewählt LED aus: Gruppe nicht gewählt
<i>LED Gruppe</i>		
	Applikation Schaltaktor: Schalten der Ausgänge (Toggle-Funktion) Taste I: Erster Ausgang der Gruppe (A/E/I/M) Taste II: Zweiter Ausgang der Gruppe (B/F/J/N) Taste III: Dritter Ausgang der Gruppe (C/G/K/O) Taste IV: Vierter Ausgang der Gruppe (D/H/L/P)	Applikation Schaltaktor: LED ein: Relaiskontakt geschlossen LED aus: Relaiskontakt offen LED blinkt (1 Hz): Ausgang gesperrt, keine manuelle Bedienung möglich.
<i>Taste/LED Ausgang</i>		
	Applikation Jalousieaktor: Steuern der Jalousie-Ausgangspaare Taste I: <ul style="list-style-type: none"> Langer Tastendruck > 1 s: Jalousie auf Kurzer Tastendruck < 1 s: Jalousie Stopp/Lamellenverstellung Taste II: <ul style="list-style-type: none"> Langer Tastendruck > 1 s: Jalousie ab Kurzer Tastendruck < 1 s: Jalousie Stopp/Lamellenverstellung 	Applikation Jalousieaktor: LED I ein und LED II aus: Endlage oben LED I aus und LED II ein: Endlage unten LED I aus und LED II aus: Zwischenposition LED I blinkt (1 Hz) und LED II aus: Auf-Fahrt LED I aus und LED II blinkt (1 Hz): Ab-Fahrt LED I blinkt (1 Hz) und LED II blinkt (1 Hz): Jalousie-Ausgangspaar gesperrt LED I blinkt (5 Hz) und LED II blinkt (5 Hz): Jalousie-Ausgangspaar aktiv (nach Wechsel der Gruppe oder nach Wechsel in Betriebsart <i>Manuelle Bedienung</i>)

Tab. 12: Bedien- und Anzeigeelemente

3.6.3.2 KNX-Betrieb

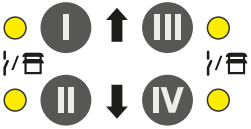
Bedienelement/LED	Beschreibung/Funktion	Anzeige
  S-Taste / LED Manuelle Bedienung	Kurzer Tastendruck < 2 s: Auswahl Relais-Gruppe Tastendruck 2 ... 5 s: Wechsel in <i>Manuelle Bedienung</i> Langer Tastendruck > 5 s: Auswahl aller Relais	LED ein: <i>Manuelle Bedienung</i> aktiv LED aus: <i>KNX-Betrieb</i> aktiv LED blinkt (1 Hz) bei Tastendruck: <i>Manuelle Bedienung</i> nicht freigegeben oder gesperrt
 A...D E...H I...L M...P LED Gruppe		LED ein: Gruppe gewählt LED aus: Gruppe nicht gewählt
 Taste/LED Ausgang	Taste ohne Funktion	Applikation Schaltaktor: LED ein: Relaiskontakt geschlossen LED aus: Relaiskontakt offen Applikation Jalousieaktor: LED I ein und LED II aus: Endlage oben LED I aus und LED II ein: Endlage unten LED I aus und LED II aus: Zwischenposition LED I blinkt (1 Hz) und LED II aus: Auf-Fahrt LED I aus und LED II blinkt (1 Hz): Ab-Fahrt LED I blinkt (1 Hz) und LED II blinkt (1 Hz): Jalousie-Ausgangspaar gesperrt LED I blinkt (5 Hz) und LED II blinkt (5 Hz): Jalousie-Ausgangspaar aktiv (nach Wechsel der Gruppe oder nach Wechsel in <i>KNX-Betrieb</i>)

Tab. 13: Bedien- und Anzeigeelemente

3.6.4 Technische Daten

3.6.4.1 Allgemeine technische Daten

Gerät	Abmessungen	90 × 140 × 63,5 mm (H × B × T)
	Einbaubreite in TE	8 Module à 17,5 mm
	Gewicht	0,5 kg
	Einbaulage	beliebig
	Montagevariante	Tragschiene 35 mm
	Bauform	proM
	Schutzart	IP 20
	Schutzklasse	II
	Überspannungskategorie	III
	Verschmutzungsgrad	2
Werkstoffe	Gehäuse	Polycarbonat, Makrolon FR6002, halogenfrei
Werkstoff-Hinweis	Brandklasse	Entflammbarkeit V-0
Elektronik	Nennspannung, Bus	30 V DC
	Spannungsbereich, Bus	21 ... 31 V DC
	Stromaufnahme, Bus	< 12 mA
	Maximalstrom, Gerät	16 × 6 A
	Verlustleistung, Gerät	≤ 5 W
	Verlustleistung, Bus	≤ 0,25 W
	KNX-Sicherheitskleinspannung	SELV
Anschlüsse	Anschlussart, KNX-Bus	Steckklemme
	Leitungsdurchmesser, KNX-Bus	0,6 ... 0,8 mm, eindrahtig
	Anschlussart, Laststromkreis	Schraubklemme mit Kombikopf (PZ 1)
	Rastermaß	6,35 mm
	Anziehdrehmoment, Schraubklemmen	0,5 ... 0,6 Nm
	Leiterquerschnitt, flexibel	1 × (0,2 ... 4 mm ²) / 2 × (0,2 ... 2,5 mm ²)
	Leiterquerschnitt, starr	1 × (0,2 ... 6 mm ²) / 2 × (0,2 ... 4 mm ²)
	Leiterquerschnitt mit Aderendhülse ohne Kunststoffhülse	1 × (0,25 ... 2,5 mm ²)
	Leiterquerschnitt mit Aderendhülse mit Kunststoffhülse	1 × (0,25 ... 4 mm ²)
Leiterquerschnitt mit TWIN-Aderendhülse	1 × (0,5 ... 2,5 mm ²)	
Länge, Aderendhülse Kontaktstift	≥ 10 mm	
Zertifikate und Deklarationen	Konformitätserklärung CE	→ 2CDC505207D2701
Umgebungsbedingung	Betrieb	-5 ... +45 °C
	Transport	-25 ... +70 °C
	Lagerung	-25 ... +55 °C
	Luftfeuchte	≤ 95 %
	Betauung zulässig	nein
	Luftdruck	≥ 80 kPa (entspricht Luftdruck bei 2.000 m über NN)

Tab. 14: Allgemeine technische Daten

3.6.4.2 Ausgänge – Relais 6 A







Nennwerte	Anzahl Ausgänge	16 Schalt/8 Jalousie
	Nennspannung U_n	230 V AC
	Nennstrom I_n (je Ausgang)	6 A
	Nennfrequenz	50/60 Hz
	Relaistyp	bistabil
Schaltströme	AC-1-Betrieb ($\cos \varphi = 0,8$)	≤ 6 A
	AC-3-Betrieb ($\cos \varphi = 0,45$)	≤ 6 A
	Schaltstrom bei 12 V AC	≥ 0,1 A
	Schaltstrom bei 24 V AC	≥ 0,1 A
	Schaltstrom bei 24 V DC (ohmsche Last)	≤ 6 A
Lebensdauer	mechanische Lebensdauer	≥ 10 ⁶ Schaltvorgänge
	AC-1-Betrieb ($\cos \varphi = 0,8$)	≥ 10 ⁵ Schaltvorgänge
	AC-3-Betrieb ($\cos \varphi = 0,45$)	≥ 6 × 10 ³ Schaltvorgänge
Schaltvorgänge	Schaltvorgänge pro Minute, wenn ein Relais schaltet	≤ 120
	Schaltvorgänge pro Minute, wenn alle Relais schalten	≤ 7
Einschaltstrom	Einschaltstrom I_{peak} (150 μs)	≤ 200 A
	Einschaltstrom I_{peak} (250 μs)	≤ 160 A
	Einschaltstrom I_{peak} (600 μs)	≤ 100 A

Tab. 15: Ausgänge – Relais 6 A

 Hinweis

Der Einschaltstrom I_{peak} ist der typische Laststrom eines EVGs, der beim Schalten entsteht. Mit Hilfe des Einschaltstroms I_{peak} kann die maximale Anzahl der schaltbaren EVGs am Schaltaktor-Ausgang berechnet werden → [EVG-Berechnung, Seite 289](#).

3.6.4.2.1 Lasttabelle

Lastart	Symbol	max. Last
Glühlampen		1.200 W
Leuchtstofflampen unkompensiert		800 W
NV-Halogenlampen induktiver Trafo		800 W
NV-Halogenlampen elektronischer Trafo		1.000 W
NV-Halogenlampen 230 V		1.000 W
Quecksilberdampflampen unkompensiert		1.000 W
Quecksilberdampflampen parallelkompensiert		800 W
LED-Lampen		250 W
Nennleistung Motor		1.380 W

Tab. 17: Lasttabelle

3.6.4.3 Gerätetyp

Gerätetyp	Schalt-/Jalousieaktor	SAH/S 16.6.7.1
	Applikation	Schalten/Jalousie 16fach 6 A / ...
		... = aktuelle Versionsnummer der Applikation
	Maximale Anzahl Kommunikationsobjekte	446
	Maximale Anzahl Gruppenadressen	1000
	Maximale Anzahl Zuordnungen	1000

Tab. 16: Gerätetyp

 Hinweis

Softwareinformationen auf der Homepage beachten → www.abb.com/knx.

 Hinweis

Das Gerät kann in der ETS mit einem BAU Schlüssel geschützt werden. Wenn ein BAU Schlüssel vergeben wurde, kann das Gerät nur mit dem BAU Schlüssel ausgelesen und programmiert werden.

3.7 Schalt-/Jalousieaktor SAH/S 24.6.7.1, 24fach, 6 A, REG



Abb. 7: Geräteabbildung SAH/S 24.6.7.1

9PAA0000003657-Rev_A

3.7.1

Maßbild



Abb. 8: Maßbild

3.7.2

Anschlussbild

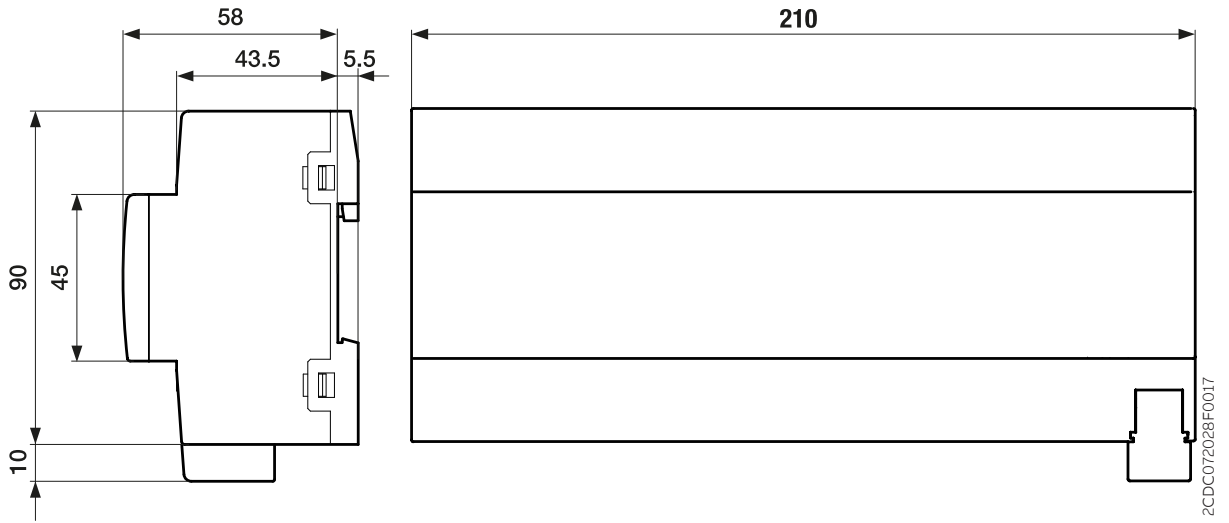

Abb. 9: Anschlussbild SAH/S 24.x.7.1

Legende

- | | |
|---------------------------------------|---------------------------|
| 1 Schildträger | 7 LED Ausgang |
| 2 LED Programmieren | 8 Taste Ausgang |
| 3 Taste Programmieren | 9 LED Gruppe |
| 4 Busanschlussklemme | 10 LED Manuelle Bedienung |
| 5 Abdeckkappe | 11 S-Taste |
| 6 Laststromkreis, je 2 Schraubklemmen | |

2CDC072008F0019

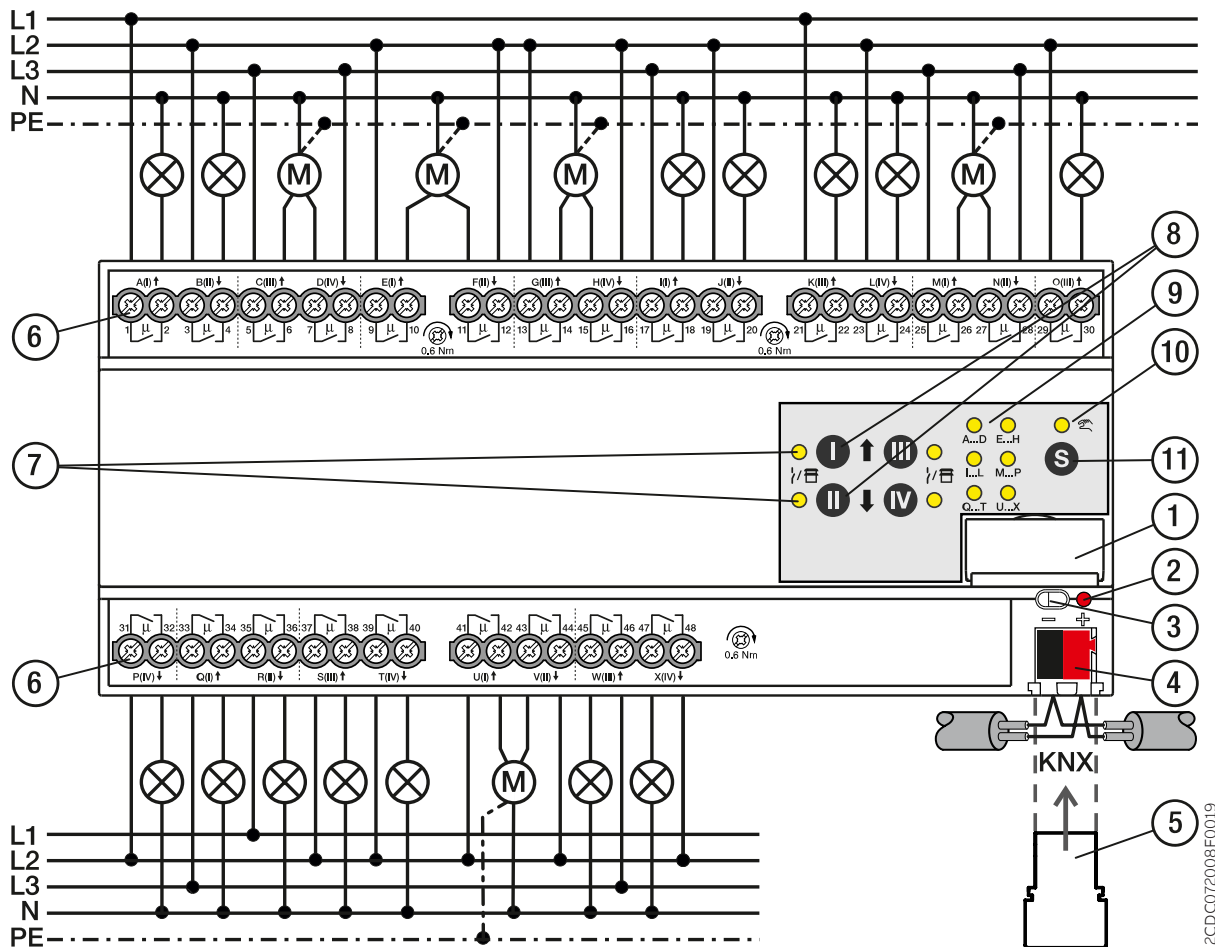
3.7.3 Bedien- und Anzeigeelemente

i Hinweis
 In der Betriebsart *Jalousie* ist die Funktion der Tasten/LEDs *Ausgang* für jedes Jalousie-Ausgangspaar gleich. Nachfolgend werden nur die Tasten/LEDs I und II beschrieben.



i Hinweis
 In der Betriebsart KNX-Betrieb ist an der LED *Ausgang* nicht zu erkennen, ob ein Schaltausgang gesperrt ist.

Bedienelement/LED	Beschreibung/Funktion	Anzeige
	Vergabe der physikalischen Adresse	LED ein: Gerät im Programmier-Modus

Taste/LED *Programmieren*





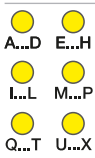
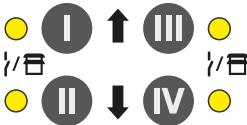









Tab. 17: Bedien- und Anzeigeelemente

3.7.3.1 Manueller Betrieb

Bedienelement/LED	Beschreibung/Funktion	Anzeige
	Kurzer Tastendruck < 2 s: Auswahl Relais-Gruppe	LED ein: <i>Manuelle Bedienung</i> aktiv LED aus: <i>KNX-Betrieb</i> aktiv
 <i>S-Taste / LED Manuelle Bedienung</i>	Tastendruck 2 ... 5 s: Wechsel in <i>KNX-Betrieb</i> Langer Tastendruck > 5 s: Auswahl aller Relais	
 <i>LED Gruppe</i>		LED ein: Gruppe gewählt LED aus: Gruppe nicht gewählt
 <i>Taste/LED Ausgang</i>	Applikation Schaltaktor: Schalten der Ausgänge (Toggle-Funktion) Taste I: Erster Ausgang der Gruppe (A/E/I/M/Q/U) Taste II: Zweiter Ausgang der Gruppe (B/F/J/N/R/V) Taste III: Dritter Ausgang der Gruppe (C/G/K/O/S/W) Taste IV: Vierter Ausgang der Gruppe (D/H/L/P/T/X)	Applikation Schaltaktor: LED ein: Relaiskontakt geschlossen LED aus: Relaiskontakt offen LED blinkt (1 Hz): Ausgang gesperrt, keine manuelle Bedienung möglich.
	Applikation Jalousieaktor: Steuern der Jalousie-Ausgangspaare Taste I: <ul style="list-style-type: none"> Langer Tastendruck > 1 s: Jalousie auf Kurzer Tastendruck < 1 s: Jalousie Stopp/Lamellenverstellung Taste II: <ul style="list-style-type: none"> Langer Tastendruck > 1 s: Jalousie ab Kurzer Tastendruck < 1 s: Jalousie Stopp/Lamellenverstellung 	Applikation Jalousieaktor: LED I ein und LED II aus: Endlage oben LED I aus und LED II ein: Endlage unten LED I aus und LED II aus: Zwischenposition LED I blinkt (1 Hz) und LED II aus: Auf-Fahrt LED I aus und LED II blinkt (1 Hz): Ab-Fahrt LED I blinkt (1 Hz) und LED II blinkt (1 Hz): Jalousie-Ausgangspaar gesperrt LED I blinkt (5 Hz) und LED II blinkt (5 Hz): Jalousie-Ausgangspaar aktiv (nach Wechsel der Gruppe oder nach Wechsel in Betriebsart <i>Manuelle Bedienung</i>)

Tab. 18: Bedien- und Anzeigeelemente

3.7.3.2 KNX-Betrieb

Bedienelement/LED	Beschreibung/Funktion	Anzeige
  <i>S-Taste / LED Manuelle Bedienung</i>	Kurzer Tastendruck < 2 s: Auswahl Relais-Gruppe Tastendruck 2 ... 5 s: Wechsel in <i>Manuelle Bedienung</i> Langer Tastendruck > 5 s: Auswahl aller Relais	LED ein: <i>Manuelle Bedienung</i> aktiv LED aus: <i>KNX-Betrieb</i> aktiv LED blinkt (1 Hz) bei Tastendruck: <i>Manuelle Bedienung</i> nicht freigegeben oder gesperrt
      LED Gruppe		LED ein: Gruppe gewählt LED aus: Gruppe nicht gewählt
      <i>Taste/LED Ausgang</i>	Taste ohne Funktion	Applikation Schaltaktor: LED ein: Relaiskontakt geschlossen LED aus: Relaiskontakt offen Applikation Jalousieaktor: LED I ein und LED II aus: Endlage oben LED I aus und LED II ein: Endlage unten LED I aus und LED II aus: Zwischenposition LED I blinkt (1 Hz) und LED II aus: Auf-Fahrt LED I aus und LED II blinkt (1 Hz): Ab-Fahrt LED I blinkt (1 Hz) und LED II blinkt (1 Hz): Jalousie-Ausgangspaar gesperrt LED I blinkt (5 Hz) und LED II blinkt (5 Hz): Jalousie-Ausgangspaar aktiv (nach Wechsel der Gruppe oder nach Wechsel in <i>KNX-Betrieb</i>)

Tab. 19: Bedien- und Anzeigeelemente

3.7.4 Technische Daten

3.7.4.1 Allgemeine technische Daten

Gerät	Abmessungen	90 × 210 × 63,5 mm (H × B × T)
	Einbaubreite in TE	12 Module à 17,5 mm
	Gewicht	0,72 kg
	Einbaulage	beliebig
	Montagevariante	Tragschiene 35 mm
	Bauform	proM
	Schutzart	IP 20
	Schutzklasse	II
	Überspannungskategorie	III
Werkstoffe	Gehäuse	Polycarbonat, Makrolon FR6002, halogenfrei
	Werkstoff-Hinweis	Brandklasse
Elektronik	Nennspannung, Bus	30 V DC
	Spannungsbereich, Bus	21 ... 31 V DC
	Stromaufnahme, Bus	< 12 mA
	Maximalstrom, Gerät	24 × 6 A
	Verlustleistung, Gerät	≤ 7,5 W
	Verlustleistung, Bus	≤ 0,25 W
	KNX-Sicherheitskleinspannung	SELV
	Anschlüsse	Anschlussart, KNX-Bus
	Leitungsdurchmesser, KNX-Bus	0,6 ... 0,8 mm, eindrahtig
	Anschlussart, Laststromkreis	Schraubklemme mit Kombikopf (PZ 1)
	Rastermaß	6,35 mm
	Anziehdrehmoment, Schraubklemmen	0,5 ... 0,6 Nm
	Leiterquerschnitt, flexibel	1 × (0,2 ... 4 mm ²) / 2 × (0,2 ... 2,5 mm ²)
	Leiterquerschnitt, starr	1 × (0,2 ... 6 mm ²) / 2 × (0,2 ... 4 mm ²)
	Leiterquerschnitt mit Aderendhülse ohne Kunststoffhülse	1 × (0,25 ... 2,5 mm ²)
	Leiterquerschnitt mit Aderendhülse mit Kunststoffhülse	1 × (0,25 ... 4 mm ²)
	Leiterquerschnitt mit TWIN-Aderendhülse	1 × (0,5 ... 2,5 mm ²)
	Länge, Aderendhülse Kontaktstift	≥ 10 mm
Zertifikate und Deklarationen	Konformitätserklärung CE	→ 2CDC505210D2701
Umgebungsbedingung	Betrieb	-5 ... +45 °C
	Transport	-25 ... +70 °C
	Lagerung	-25 ... +55 °C
	Luftfeuchte	≤ 95 %
	Betauung zulässig	nein
	Luftdruck	≥ 80 kPa (entspricht Luftdruck bei 2.000 m über NN)

Tab. 20: Allgemeine technische Daten

3.7.4.2 Ausgänge – Relais 6 A







Nennwerte	Anzahl Ausgänge	24 Schalt/12 Jalousie
	Nennspannung U _n	230 V AC
	Nennstrom I _n (je Ausgang)	6 A
	Nennfrequenz	50/60 Hz
	Relaistyp	bistabil
Schaltströme	AC-1-Betrieb (cos φ = 0,8)	≤ 6 A
	AC-3-Betrieb (cos φ = 0,45)	≤ 6 A
	Schaltstrom bei 12 V AC	≥ 0,1 A
	Schaltstrom bei 24 V AC	≥ 0,1 A
	Schaltstrom bei 24 V DC (ohmsche Last)	≤ 6 A
Lebensdauer	mechanische Lebensdauer	≥ 10 ⁶ Schaltvorgänge
	AC-1-Betrieb (cos φ = 0,8)	≥ 10 ⁵ Schaltvorgänge
	AC-3-Betrieb (cos φ = 0,45)	≥ 6 × 10 ³ Schaltvorgänge
Schaltvorgänge	Schaltvorgänge pro Minute, wenn ein Relais schaltet	≤ 120
	Schaltvorgänge pro Minute, wenn alle Relais schalten	≤ 5
Einschaltstrom	Einschaltstrom I _{peak} (150 μs)	≤ 200 A
	Einschaltstrom I _{peak} (250 μs)	≤ 160 A
	Einschaltstrom I _{peak} (600 μs)	≤ 100 A

Tab. 21: Ausgänge – Relais 6 A

 Hinweis

Der Einschaltstrom I_{peak} ist der typische Laststrom eines EVGs, der beim Schalten entsteht. Mit Hilfe des Einschaltstroms I_{peak} kann die maximale Anzahl der schaltbaren EVGs am Schaltaktor-Ausgang berechnet werden → [EVG-Berechnung, Seite 289](#).

3.7.4.2.1 Lasttabelle

Lastart	Symbol	max. Last
Glühlampen		1.200 W
Leuchtstofflampen unkompensiert		800 W
NV-Halogenlampen induktiver Trafo		800 W
NV-Halogenlampen elektronischer Trafo		1.000 W
NV-Halogenlampen 230 V		1.000 W
Quecksilberdampflampen unkompensiert		1.000 W
Quecksilberdampflampen parallelkompensiert		800 W
LED-Lampen		250 W
Nennleistung Motor		1.380 W

Tab. 24: Lasttabelle

3.7.4.3 Gerätetyp

Gerätetyp	Schalt-/Jalousieaktor	SAH/S 24.6.7.1
	Applikation	Schalten/Jalousie 24fach 6 A / ...
		... = aktuelle Versionsnummer der Applikation
	Maximale Anzahl Kommunikationsobjekte	610
	Maximale Anzahl Gruppenadressen	1000
	Maximale Anzahl Zuordnungen	1000

Tab. 22: Gerätetyp

 Hinweis

Softwareinformationen auf der Homepage beachten → www.abb.com/knx.

 Hinweis

Das Gerät kann in der ETS mit einem BAU Schlüssel geschützt werden. Wenn ein BAU Schlüssel vergeben wurde, kann das Gerät nur mit dem BAU Schlüssel ausgelesen und programmiert werden.

3.8 Schalt-/Jalousieaktor SAH/S 8.10.7.1, 8fach, 10 A, REG



Abb. 10: Geräteabbildung SAH/S 8.10.7.1

9PAA00000003614-Rev_A

3.8.1 Maßbild



Abb. 11: Maßbild

2CDC072033F0015

3.8.2

Anschlussbild

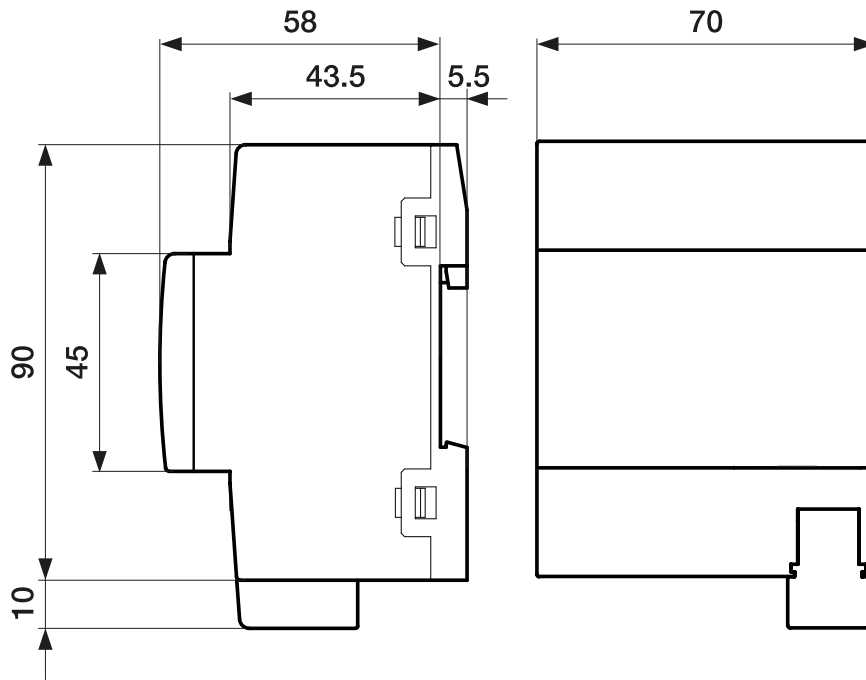

Abb. 12: Anschlussbild SAH/S 8.x.7.1

Legende

- | | |
|---------------------------------------|---------------------------|
| 1 Schildträger | 7 LED Ausgang |
| 2 LED Programmieren | 8 Taste Ausgang |
| 3 Taste Programmieren | 9 LED Gruppe |
| 4 Busanschlussklemme | 10 LED Manuelle Bedienung |
| 5 Abdeckkappe | 11 S-Taste |
| 6 Laststromkreis, je 2 Schraubklemmen | |

2CDC072006F0019

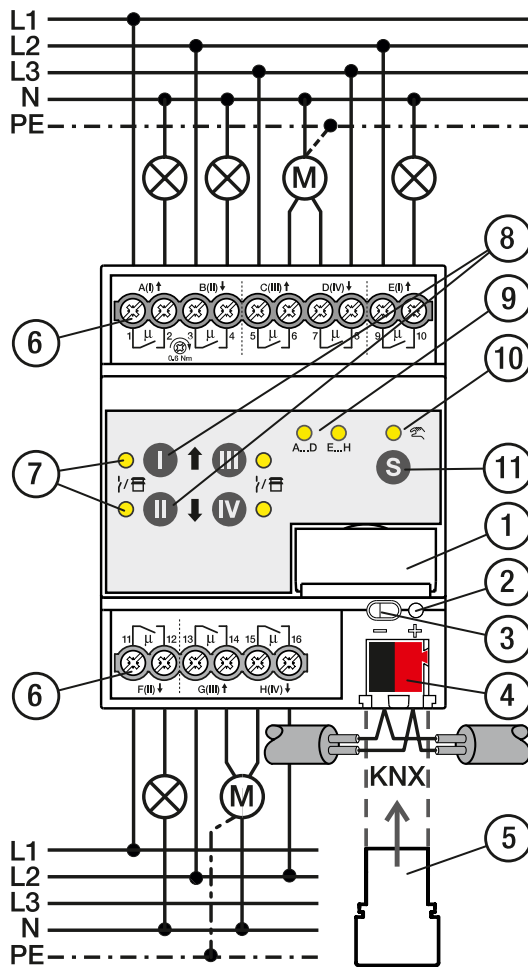
3.8.3 Bedien- und Anzeigeelemente



i Hinweis
 In der Betriebsart *Jalousie* ist die Funktion der Tasten/LEDs *Ausgang* für jedes Jalousie-Ausgangspaar gleich. Nachfolgend werden nur die Tasten/LEDs I und II beschrieben.

i Hinweis
 In der Betriebsart KNX-Betrieb ist an der LED *Ausgang* nicht zu erkennen, ob ein Schaltausgang gesperrt ist.

Bedienelement/LED	Beschreibung/Funktion	Anzeige
	Vergabe der physikalischen Adresse	LED ein: Gerät im Programmier-Modus
Taste/LED <i>Programmieren</i>		





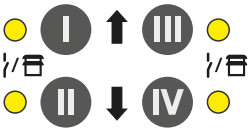









Tab. 23: Bedien- und Anzeigeelemente

3.8.3.1 Manueller Betrieb

Bedienelement/LED	Beschreibung/Funktion	Anzeige
	Kurzer Tastendruck < 2 s: Auswahl Relais-Gruppe Tastendruck 2 ... 5 s: Wechsel in <i>KNX-Betrieb</i> Langer Tastendruck > 5 s: Auswahl aller Relais	LED ein: <i>Manuelle Bedienung</i> aktiv LED aus: <i>KNX-Betrieb</i> aktiv
<i>S-Taste / LED Manuelle Bedienung</i>		
		LED ein: Gruppe gewählt LED aus: Gruppe nicht gewählt
<i>LED Gruppe</i>		
	Applikation Schaltaktor: Schalten der Ausgänge (Toggle-Funktion) Taste I: Erster Ausgang der Gruppe (A/E) Taste II: Zweiter Ausgang der Gruppe (B/F) Taste III: Dritter Ausgang der Gruppe (C/G) Taste IV: Vierter Ausgang der Gruppe (D/H)	Applikation Schaltaktor: LED ein: Relaiskontakt geschlossen LED aus: Relaiskontakt offen LED blinkt (1 Hz): Ausgang gesperrt, keine manuelle Bedienung möglich.
<i>Taste/LED Ausgang</i>		
	Applikation Jalousieaktor: Steuern der Jalousie-Ausgangspaare Taste I: <ul style="list-style-type: none"> Langer Tastendruck > 1 s: Jalousie auf Kurzer Tastendruck < 1 s: Jalousie Stopp/Lamellenverstellung Taste II: <ul style="list-style-type: none"> Langer Tastendruck > 1 s: Jalousie ab Kurzer Tastendruck < 1 s: Jalousie Stopp/Lamellenverstellung 	Applikation Jalousieaktor: LED I ein und LED II aus: Endlage oben LED I aus und LED II ein: Endlage unten LED I aus und LED II aus: Zwischenposition LED I blinkt (1 Hz) und LED II aus: Auf-Fahrt LED I aus und LED II blinkt (1 Hz): Ab-Fahrt LED I blinkt (1 Hz) und LED II blinkt (1 Hz): Jalousie-Ausgangspaar gesperrt LED I blinkt (5 Hz) und LED II blinkt (5 Hz): Jalousie-Ausgangspaar aktiv (nach Wechsel der Gruppe oder nach Wechsel in Betriebsart <i>Manuelle Bedienung</i>)

Tab. 24: Bedien- und Anzeigeelemente

3.8.3.2 KNX-Betrieb

Bedienelement/LED	Beschreibung/Funktion	Anzeige
  <i>S-Taste / LED Manuelle Bedienung</i>	Kurzer Tastendruck < 2 s: Auswahl Relais-Gruppe Tastendruck 2 ... 5 s: Wechsel in <i>Manuelle Bedienung</i> Langer Tastendruck > 5 s: Auswahl aller Relais	LED ein: <i>Manuelle Bedienung</i> aktiv LED aus: <i>KNX-Betrieb</i> aktiv LED blinkt (1 Hz) bei Tastendruck: <i>Manuelle Bedienung</i> nicht freigegeben oder gesperrt
  A...D E...H LED <i>Gruppe</i>		LED ein: Gruppe gewählt LED aus: Gruppe nicht gewählt
          Taste/LED <i>Ausgang</i>	Taste ohne Funktion	Applikation Schaltaktor: LED ein: Relaiskontakt geschlossen LED aus: Relaiskontakt offen Applikation Jalousieaktor: LED I ein und LED II aus: Endlage oben LED I aus und LED II ein: Endlage unten LED I aus und LED II aus: Zwischenposition LED I blinkt (1 Hz) und LED II aus: Auf-Fahrt LED I aus und LED II blinkt (1 Hz): Ab-Fahrt LED I blinkt (1 Hz) und LED II blinkt (1 Hz): Jalousie-Ausgangspaar gesperrt LED I blinkt (5 Hz) und LED II blinkt (5 Hz): Jalousie-Ausgangspaar aktiv (nach Wechsel der Gruppe oder nach Wechsel in <i>KNX-Betrieb</i>)

Tab. 25: Bedien- und Anzeigeelemente

3.8.4 Technische Daten

3.8.4.1 Allgemeine technische Daten

Gerät	Abmessungen	90 × 70 × 63,5 mm (H × B × T)
	Einbaubreite in TE	4 Module à 17,5 mm
	Gewicht	0,27 kg
	Einbaulage	beliebig
	Montagevariante	Tragschiene 35 mm
	Bauform	proM
	Schutzart	IP 20
	Schutzklasse	II
	Überspannungskategorie	III
	Verschmutzungsgrad	2
Werkstoffe	Gehäuse	Polycarbonat, Makrolon FR6002, halogenfrei
Werkstoff-Hinweis	Brandklasse	Entflammbarkeit V-0
Elektronik	Nennspannung, Bus	30 V DC
	Spannungsbereich, Bus	21 ... 31 V DC
	Stromaufnahme, Bus	< 12 mA
	Maximalstrom, Gerät	8 × 10 A
	Verlustleistung, Gerät	≤ 3 W
	Verlustleistung, Bus	≤ 0,25 W
	KNX-Sicherheitskleinspannung	SELV
Anschlüsse	Anschlussart, KNX-Bus	Steckklemme
	Leitungsdurchmesser, KNX-Bus	0,6 ... 0,8 mm, eindrahtig
	Anschlussart, Laststromkreis	Schraubklemme mit Kombikopf (PZ 1)
	Rastermaß	6,35 mm
	Anziehdrehmoment, Schraubklemmen	0,5 ... 0,6 Nm
	Leiterquerschnitt, flexibel	1 × (0,2 ... 4 mm ²) / 2 × (0,2 ... 2,5 mm ²)
	Leiterquerschnitt, starr	1 × (0,2 ... 6 mm ²) / 2 × (0,2 ... 4 mm ²)
	Leiterquerschnitt mit Aderendhülse ohne Kunststoffhülse	1 × (0,25 ... 2,5 mm ²)
	Leiterquerschnitt mit Aderendhülse mit Kunststoffhülse	1 × (0,25 ... 4 mm ²)
	Leiterquerschnitt mit TWIN-Aderendhülse	1 × (0,5 ... 2,5 mm ²)
Länge, Aderendhülse Kontaktstift	≥ 10 mm	
Zertifikate und Deklarationen	Konformitätserklärung CE	→ 2CDC505205D2701
Umgebungsbedingung	Betrieb	-5 ... +45 °C
	Transport	-25 ... +70 °C
	Lagerung	-25 ... +55 °C
	Luftfeuchte	≤ 95 %
	Betauung zulässig	nein
	Luftdruck	≥ 80 kPa (entspricht Luftdruck bei 2.000 m über NN)

Tab. 26: Allgemeine technische Daten

3.8.4.2 Ausgänge – Relais 10 A







Nennwerte	Anzahl Ausgänge	8 Schalt/4 Jalousie
	Nennspannung U _n	230 V AC
	Nennstrom I _n (je Ausgang)	10 A
	Nennfrequenz	50/60 Hz
	Relaistyp	bistabil
	Schaltströme	AC-1-Betrieb (cos φ = 0,8)
AC-3-Betrieb (cos φ = 0,45)		≤ 6 A
Schaltstrom bei 12 V AC		≥ 0,1 A
Schaltstrom bei 24 V AC		≥ 0,1 A
Schaltstrom bei 24 V DC (ohmsche Last)		≤ 10 A
Lebensdauer	mechanische Lebensdauer	≥ 10 ⁶ Schaltvorgänge
	AC-1-Betrieb (cos φ = 0,8)	≥ 10 ⁵ Schaltvorgänge
	AC-3-Betrieb (cos φ = 0,45)	≥ 6 × 10 ³ Schaltvorgänge
Schaltvorgänge	Schaltvorgänge pro Minute, wenn ein Relais schaltet	≤ 120
	Schaltvorgänge pro Minute, wenn alle Relais schalten	≤ 15
Einschaltstrom	Einschaltstrom I _{peak} (150 μs)	≤ 200 A
	Einschaltstrom I _{peak} (250 μs)	≤ 160 A
	Einschaltstrom I _{peak} (600 μs)	≤ 100 A

Tab. 27: Ausgänge – Relais 10 A

 Hinweis

Der Einschaltstrom I_{peak} ist der typische Laststrom eines EVGs, der beim Schalten entsteht. Mit Hilfe des Einschaltstroms I_{peak} kann die maximale Anzahl der schaltbaren EVGs am Schaltaktor-Ausgang berechnet werden → [EVG-Berechnung, Seite 289](#).

3.8.4.2.1 Lasttabelle

Lastart	Symbol	max. Last
Glühlampen		1.200 W
Leuchtstofflampen unkompensiert		800 W
NV-Halogenlampen induktiver Trafo		800 W
NV-Halogenlampen elektronischer Trafo		1.000 W
NV-Halogenlampen 230 V		1.000 W
Quecksilberdampflampen unkompensiert		1.000 W
Quecksilberdampflampen parallelkompensiert		800 W
LED-Lampen		250 W
Nennleistung Motor		1.380 W

Tab. 31: Lasttabelle

3.8.4.3 Gerätetyp

Gerätetyp	Schalt-/Jalousieaktor	SAH/S 8.10.7.1
	Applikation	Schalten/Jalousie 8fach 10 A / ...
		... = aktuelle Versionsnummer der Applikation
	Maximale Anzahl Kommunikationsobjekte	282
	Maximale Anzahl Gruppenadressen	1000
	Maximale Anzahl Zuordnungen	1000

Tab. 28: Gerätetyp

 Hinweis

Softwareinformationen auf der Homepage beachten → www.abb.com/knx.

 Hinweis

Das Gerät kann in der ETS mit einem BAU Schlüssel geschützt werden. Wenn ein BAU Schlüssel vergeben wurde, kann das Gerät nur mit dem BAU Schlüssel ausgelesen und programmiert werden.

3.9 Schalt-/Jalousieaktor SAH/S 16.10.7.1, 16fach, 10 A, REG



Abb. 13: Geräteabbildung SAH/S 16.10.7.1

9PAA00000003616-Rev_A

3.9.1 Maßbild



Abb. 14: Maßbild

3.9.2

Anschlussbild

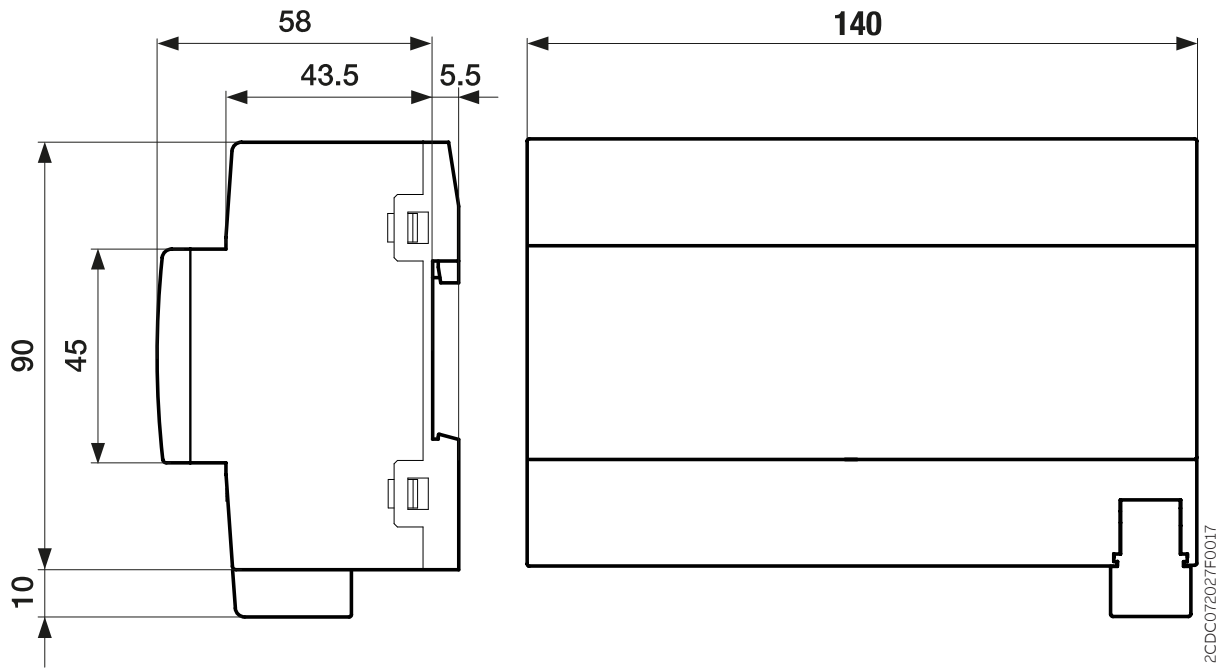

Abb. 15: Anschlussbild SAH/S 16.x.7.1

Legende

- | | |
|---------------------------------------|---------------------------|
| 1 Schildträger | 7 LED Ausgang |
| 2 LED Programmieren | 8 Taste Ausgang |
| 3 Taste Programmieren | 9 LED Gruppe |
| 4 Busanschlussklemme | 10 LED Manuelle Bedienung |
| 5 Abdeckkappe | 11 S-Taste |
| 6 Laststromkreis, je 2 Schraubklemmen | |

3.9.3 Bedien- und Anzeigeelemente

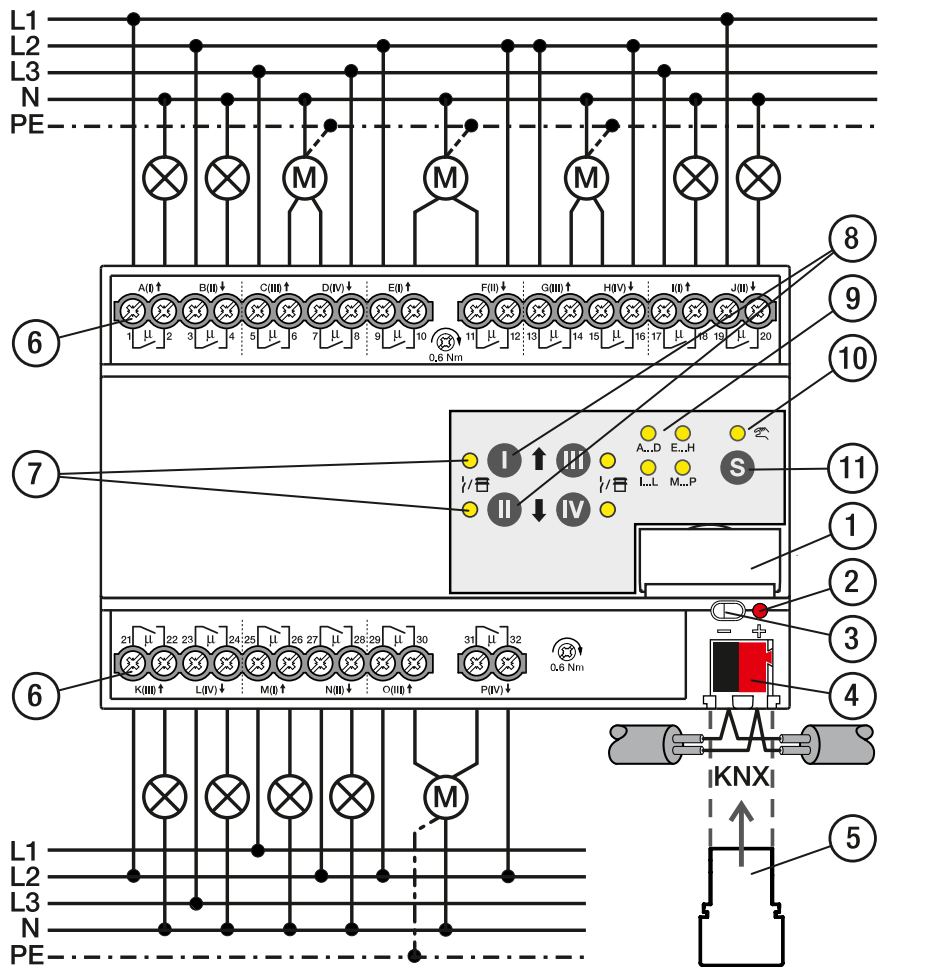
i Hinweis
 In der Betriebsart *Jalousie* ist die Funktion der Tasten/LEDs *Ausgang* für jedes Jalousie-Ausgangspaar gleich. Nachfolgend werden nur die Tasten/LEDs I und II beschrieben.



i Hinweis
 In der Betriebsart KNX-Betrieb ist an der LED *Ausgang* nicht zu erkennen, ob ein Schaltausgang gesperrt ist.

Bedienelement/LED	Beschreibung/Funktion	Anzeige
	Vergabe der physikalischen Adresse	LED ein: Gerät im Programmier-Modus

Taste/LED *Programmieren*

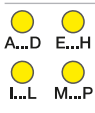
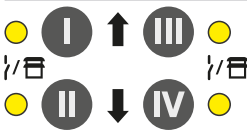

Tab. 29: Bedien- und Anzeigeelemente

3.9.3.1 Manueller Betrieb

Bedienelement/LED	Beschreibung/Funktion	Anzeige
	Kurzer Tastendruck < 2 s: Auswahl Relais-Gruppe	LED ein: <i>Manuelle Bedienung</i> aktiv LED aus: <i>KNX-Betrieb</i> aktiv
 <i>S-Taste / LED Manuelle Bedienung</i>	Tastendruck 2 ... 5 s: Wechsel in <i>KNX-Betrieb</i> Langer Tastendruck > 5 s: Auswahl aller Relais	
 <i>LED Gruppe</i>		LED ein: Gruppe gewählt LED aus: Gruppe nicht gewählt
 <i>Taste/LED Ausgang</i>	Applikation Schaltaktor: Schalten der Ausgänge (Toggle-Funktion) Taste I: Erster Ausgang der Gruppe (A/E/I/M) Taste II: Zweiter Ausgang der Gruppe (B/F/J/N) Taste III: Dritter Ausgang der Gruppe (C/G/K/O) Taste IV: Vierter Ausgang der Gruppe (D/H/L/P) Applikation Jalousieaktor: Steuern der Jalousie-Ausgangspaare Taste I: <ul style="list-style-type: none"> Langer Tastendruck > 1 s: Jalousie auf Kurzer Tastendruck < 1 s: Jalousie Stopp/Lamellenverstellung Taste II: <ul style="list-style-type: none"> Langer Tastendruck > 1 s: Jalousie ab Kurzer Tastendruck < 1 s: Jalousie Stopp/Lamellenverstellung 	Applikation Schaltaktor: LED ein: Relaiskontakt geschlossen LED aus: Relaiskontakt offen LED blinkt (1 Hz): Ausgang gesperrt, keine manuelle Bedienung möglich. Applikation Jalousieaktor: LED I ein und LED II aus: Endlage oben LED I aus und LED II ein: Endlage unten LED I aus und LED II aus: Zwischenposition LED I blinkt (1 Hz) und LED II aus: Auf-Fahrt LED I aus und LED II blinkt (1 Hz): Ab-Fahrt LED I blinkt (1 Hz) und LED II blinkt (1 Hz): Jalousie-Ausgangspaar gesperrt LED I blinkt (5 Hz) und LED II blinkt (5 Hz): Jalousie-Ausgangspaar aktiv (nach Wechsel der Gruppe oder nach Wechsel in Betriebsart <i>Manuelle Bedienung</i>)

Tab. 30: Bedien- und Anzeigeelemente

3.9.3.2 KNX-Betrieb

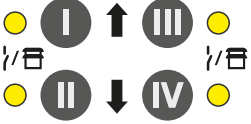
Bedienelement/LED	Beschreibung/Funktion	Anzeige
  S-Taste / LED Manuelle Bedienung	Kurzer Tastendruck < 2 s: Auswahl Relais-Gruppe Tastendruck 2 ... 5 s: Wechsel in <i>Manuelle Bedienung</i> Langer Tastendruck > 5 s: Auswahl aller Relais	LED ein: <i>Manuelle Bedienung</i> aktiv LED aus: <i>KNX-Betrieb</i> aktiv LED blinkt (1 Hz) bei Tastendruck: <i>Manuelle Bedienung</i> nicht freigegeben oder gesperrt
 A...D E...H I...L M...P LED Gruppe		LED ein: Gruppe gewählt LED aus: Gruppe nicht gewählt
 Taste/LED Ausgang	Taste ohne Funktion	Applikation Schaltaktor: LED ein: Relaiskontakt geschlossen LED aus: Relaiskontakt offen Applikation Jalousieaktor: LED I ein und LED II aus: Endlage oben LED I aus und LED II ein: Endlage unten LED I aus und LED II aus: Zwischenposition LED I blinkt (1 Hz) und LED II aus: Auf-Fahrt LED I aus und LED II blinkt (1 Hz): Ab-Fahrt LED I blinkt (1 Hz) und LED II blinkt (1 Hz): Jalousie-Ausgangspaar gesperrt LED I blinkt (5 Hz) und LED II blinkt (5 Hz): Jalousie-Ausgangspaar aktiv (nach Wechsel der Gruppe oder nach Wechsel in <i>KNX-Betrieb</i>)

Tab. 31: Bedien- und Anzeigeelemente

3.9.4 Technische Daten

3.9.4.1 Allgemeine technische Daten

Gerät	Abmessungen	90 × 140 × 63,5 mm (H × B × T)
	Einbaubreite in TE	8 Module à 17,5 mm
	Gewicht	0,5 kg
	Einbaulage	beliebig
	Montagevariante	Tragschiene 35 mm
	Bauform	proM
	Schutzart	IP 20
	Schutzklasse	II
	Überspannungskategorie	III
	Verschmutzungsgrad	2
Werkstoffe	Gehäuse	Polycarbonat, Makrolon FR6002, halogenfrei
Werkstoff-Hinweis	Brandklasse	Entflammbarkeit V-0
Elektronik	Nennspannung, Bus	30 V DC
	Spannungsbereich, Bus	21 ... 31 V DC
	Stromaufnahme, Bus	< 12 mA
	Maximalstrom, Gerät	16 × 10 A
	Verlustleistung, Gerät	≤ 6 W
	Verlustleistung, Bus	≤ 0,25 W
	KNX-Sicherheitskleinspannung	SELV
Anschlüsse	Anschlussart, KNX-Bus	Steckklemme
	Leitungsdurchmesser, KNX-Bus	0,6 ... 0,8 mm, eindrahtig
	Anschlussart, Laststromkreis	Schraubklemme mit Kombikopf (PZ 1)
	Rastermaß	6,35 mm
	Anziehdrehmoment, Schraubklemmen	0,5 ... 0,6 Nm
	Leiterquerschnitt, flexibel	1 × (0,2 ... 4 mm ²) / 2 × (0,2 ... 2,5 mm ²)
	Leiterquerschnitt, starr	1 × (0,2 ... 6 mm ²) / 2 × (0,2 ... 4 mm ²)
	Leiterquerschnitt mit Aderendhülse ohne Kunststoffhülse	1 × (0,25 ... 2,5 mm ²)
	Leiterquerschnitt mit Aderendhülse mit Kunststoffhülse	1 × (0,25 ... 4 mm ²)
Leiterquerschnitt mit TWIN-Aderendhülse	1 × (0,5 ... 2,5 mm ²)	
Länge, Aderendhülse Kontaktstift	≥ 10 mm	
Zertifikate und Deklarationen	Konformitätserklärung CE	→ 2CDC505208D2701
Umgebungsbedingung	Betrieb	-5 ... +45 °C
	Transport	-25 ... +70 °C
	Lagerung	-25 ... +55 °C
	Luftfeuchte	≤ 95 %
	Betauung zulässig	nein
	Luftdruck	≥ 80 kPa (entspricht Luftdruck bei 2.000 m über NN)

Tab. 32: Allgemeine technische Daten

3.9.4.2 Ausgänge – Relais 10 A







Nennwerte	Anzahl Ausgänge	16 Schalt/8 Jalousie
	Nennspannung U _n	230 V AC
	Nennstrom I _n (je Ausgang)	10 A
	Nennfrequenz	50/60 Hz
	Relaistyp	bistabil
	Schaltströme	AC-1-Betrieb (cos φ = 0,8)
AC-3-Betrieb (cos φ = 0,45)		≤ 6 A
Schaltstrom bei 12 V AC		≥ 0,1 A
Schaltstrom bei 24 V AC		≥ 0,1 A
Schaltstrom bei 24 V DC (ohmsche Last)		≤ 10 A
Lebensdauer	mechanische Lebensdauer	≥ 10 ⁶ Schaltvorgänge
	AC-1-Betrieb (cos φ = 0,8)	≥ 10 ⁵ Schaltvorgänge
	AC-3-Betrieb (cos φ = 0,45)	≥ 6 × 10 ³ Schaltvorgänge
Schaltvorgänge	Schaltvorgänge pro Minute, wenn ein Relais schaltet	≤ 120
	Schaltvorgänge pro Minute, wenn alle Relais schalten	≤ 7
Einschaltstrom	Einschaltstrom I _{peak} (150 μs)	≤ 200 A
	Einschaltstrom I _{peak} (250 μs)	≤ 160 A
	Einschaltstrom I _{peak} (600 μs)	≤ 100 A

Tab. 33: Ausgänge – Relais 10 A

Hinweis

Der Einschaltstrom I_{peak} ist der typische Laststrom eines EVGs, der beim Schalten entsteht. Mit Hilfe des Einschaltstroms I_{peak} kann die maximale Anzahl der schaltbaren EVGs am Schaltaktor-Ausgang berechnet werden → [EVG-Berechnung, Seite 289](#).

3.9.4.2.1 Lasttabelle

Lastart	Symbol	max. Last
Glühlampen		1.200 W
Leuchtstofflampen unkompensiert		800 W
NV-Halogenlampen induktiver Trafo		800 W
NV-Halogenlampen elektronischer Trafo		1.000 W
NV-Halogenlampen 230 V		1.000 W
Quecksilberdampflampen unkompensiert		1.000 W
Quecksilberdampflampen parallelkompensiert		800 W
LED-Lampen		250 W
Nennleistung Motor		1.380 W

Tab. 38: Lasttabelle

3.9.4.3 Gerätetyp

Gerätetyp	Schalt-/Jalousieaktor	SAH/S 16.10.7.1
	Applikation	Schalten/Jalousie 16fach 10 A / ...
		... = aktuelle Versionsnummer der Applikation
	Maximale Anzahl Kommunikationsobjekte	446
	Maximale Anzahl Gruppenadressen	1000
	Maximale Anzahl Zuordnungen	1000

Tab. 34: Gerätetyp

Hinweis

Softwareinformationen auf der Homepage beachten → www.abb.com/knx.

Hinweis

Das Gerät kann in der ETS mit einem BAU Schlüssel geschützt werden. Wenn ein BAU Schlüssel vergeben wurde, kann das Gerät nur mit dem BAU Schlüssel ausgelesen und programmiert werden.

3.10 Schalt-/Jalousieaktor SAH/S 24.10.7.1, 24fach, 10 A, REG



Abb. 16: Geräteabbildung SAH/S 24.10.7.1

9PAA0000003639-Rev_A

3.10.1

Maßbild



Abb. 17: Maßbild

2CDC072028F0017

3.10.2

Anschlussbild

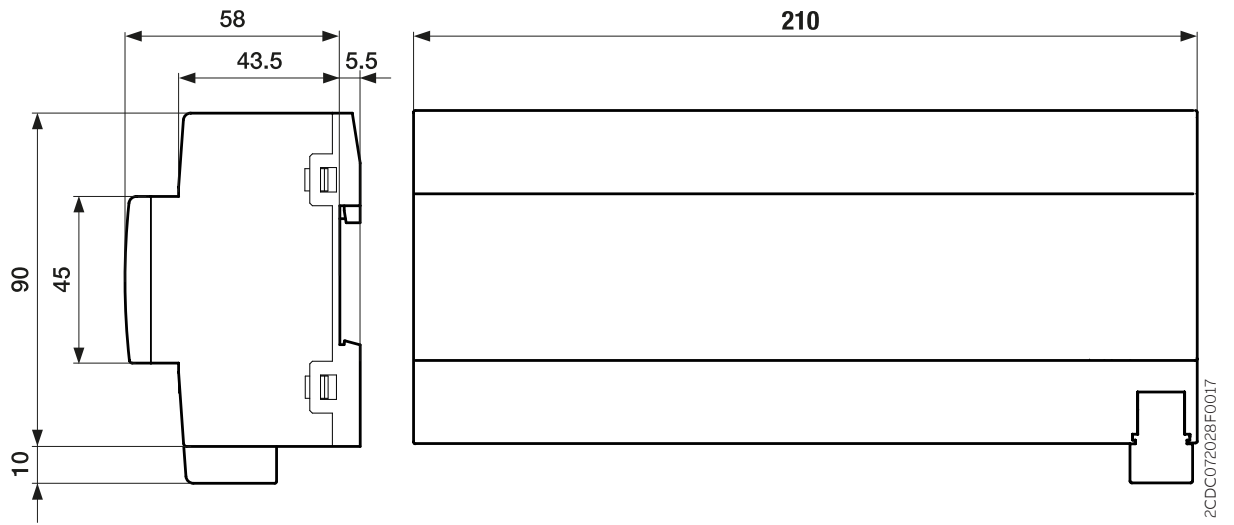

Abb. 18: Anschlussbild SAH/S 24.x.7.1

Legende

- | | |
|---------------------------------------|---------------------------|
| 1 Schildträger | 7 LED Ausgang |
| 2 LED Programmieren | 8 Taste Ausgang |
| 3 Taste Programmieren | 9 LED Gruppe |
| 4 Busanschlussklemme | 10 LED Manuelle Bedienung |
| 5 Abdeckkappe | 11 S-Taste |
| 6 Laststromkreis, je 2 Schraubklemmen | |

3.10.3 Bedien- und Anzeigeelemente

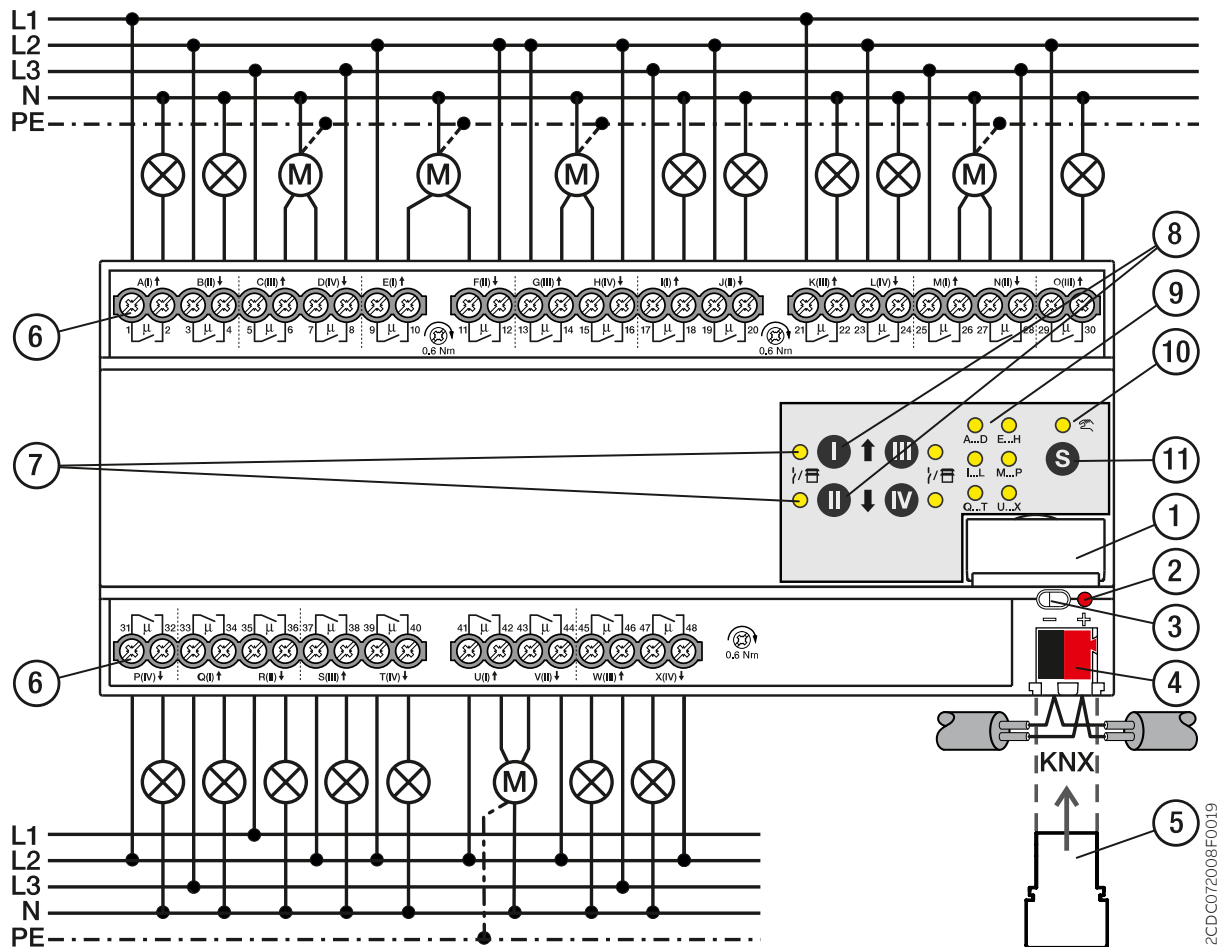
i Hinweis
 In der Betriebsart *Jalousie* ist die Funktion der Tasten/LEDs *Ausgang* für jedes Jalousie-Ausgangspaar gleich. Nachfolgend werden nur die Tasten/LEDs I und II beschrieben.



i Hinweis
 In der Betriebsart KNX-Betrieb ist an der LED *Ausgang* nicht zu erkennen, ob ein Schaltausgang gesperrt ist.

Bedienelement/LED	Beschreibung/Funktion	Anzeige
	Vergabe der physikalischen Adresse	LED ein: Gerät im Programmier-Modus

Taste/LED *Programmieren*

Tab. 35: Bedien- und Anzeigeelemente



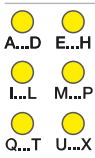
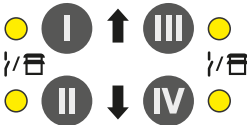











3.10.3.1 Manueller Betrieb

Bedienelement/LED	Beschreibung/Funktion	Anzeige
	Kurzer Tastendruck < 2 s: Auswahl Relais-Gruppe	LED ein: <i>Manuelle Bedienung</i> aktiv LED aus: <i>KNX-Betrieb</i> aktiv
 <i>S-Taste / LED Manuelle Bedienung</i>	Tastendruck 2 ... 5 s: Wechsel in <i>KNX-Betrieb</i> Langer Tastendruck > 5 s: Auswahl aller Relais	
 <i>LED Gruppe</i>		LED ein: Gruppe gewählt LED aus: Gruppe nicht gewählt
 <i>Taste/LED Ausgang</i>	Applikation Schaltaktor: Schalten der Ausgänge (Toggle-Funktion) Taste I: Erster Ausgang der Gruppe (A/E/I/M/Q/U) Taste II: Zweiter Ausgang der Gruppe (B/F/J/N/R/V) Taste III: Dritter Ausgang der Gruppe (C/G/K/O/S/W) Taste IV: Vierter Ausgang der Gruppe (D/H/L/P/T/X)	Applikation Schaltaktor: LED ein: Relaiskontakt geschlossen LED aus: Relaiskontakt offen LED blinkt (1 Hz): Ausgang gesperrt, keine manuelle Bedienung möglich.
	Applikation Jalousieaktor: Steuern der Jalousie-Ausgangspaare Taste I: <ul style="list-style-type: none"> Langer Tastendruck > 1 s: Jalousie auf Kurzer Tastendruck < 1 s: Jalousie Stopp/Lamellenverstellung Taste II: <ul style="list-style-type: none"> Langer Tastendruck > 1 s: Jalousie ab Kurzer Tastendruck < 1 s: Jalousie Stopp/Lamellenverstellung 	Applikation Jalousieaktor: LED I ein und LED II aus: Endlage oben LED I aus und LED II ein: Endlage unten LED I aus und LED II aus: Zwischenposition LED I blinkt (1 Hz) und LED II aus: Auf-Fahrt LED I aus und LED II blinkt (1 Hz): Ab-Fahrt LED I blinkt (1 Hz) und LED II blinkt (1 Hz): Jalousie-Ausgangspaar gesperrt LED I blinkt (5 Hz) und LED II blinkt (5 Hz): Jalousie-Ausgangspaar aktiv (nach Wechsel der Gruppe oder nach Wechsel in Betriebsart <i>Manuelle Bedienung</i>)

Tab. 36: Bedien- und Anzeigeelemente

3.10.3.2

KNX-Betrieb

Bedienelement/LED	Beschreibung/Funktion	Anzeige
  <i>S-Taste / LED Manuelle Bedienung</i>	Kurzer Tastendruck < 2 s: Auswahl Relais-Gruppe Tastendruck 2 ... 5 s: Wechsel in <i>Manuelle Bedienung</i> Langer Tastendruck > 5 s: Auswahl aller Relais	LED ein: <i>Manuelle Bedienung</i> aktiv LED aus: <i>KNX-Betrieb</i> aktiv LED blinkt (1 Hz) bei Tastendruck: <i>Manuelle Bedienung</i> nicht freigegeben oder gesperrt
  A...D E...H   I...L M...P   Q...T U...X LED Gruppe		LED ein: Gruppe gewählt LED aus: Gruppe nicht gewählt
      <i>Taste/LED Ausgang</i>	Taste ohne Funktion	Applikation Schaltaktor: LED ein: Relaiskontakt geschlossen LED aus: Relaiskontakt offen Applikation Jalousieaktor: LED I ein und LED II aus: Endlage oben LED I aus und LED II ein: Endlage unten LED I aus und LED II aus: Zwischenposition LED I blinkt (1 Hz) und LED II aus: Auf-Fahrt LED I aus und LED II blinkt (1 Hz): Ab-Fahrt LED I blinkt (1 Hz) und LED II blinkt (1 Hz): Jalousie-Ausgangspaar gesperrt LED I blinkt (5 Hz) und LED II blinkt (5 Hz): Jalousie-Ausgangspaar aktiv (nach Wechsel der Gruppe oder nach Wechsel in <i>KNX-Betrieb</i>)

Tab. 37: Bedien- und Anzeigeelemente

3.10.4 Technische Daten

3.10.4.1 Allgemeine technische Daten

Gerät	Abmessungen	90 × 210 × 63,5 mm (H × B × T)
	Einbaubreite in TE	12 Module à 17,5 mm
	Gewicht	0,72 kg
	Einbaulage	beliebig
	Montagevariante	Tragschiene 35 mm
	Bauform	proM
	Schutzart	IP 20
	Schutzklasse	II
	Überspannungskategorie	III
Werkstoffe	Gehäuse	Polycarbonat, Makrolon FR6002, halogenfrei
	Werkstoff-Hinweis	Brandklasse
Elektronik	Nennspannung, Bus	30 V DC
	Spannungsbereich, Bus	21 ... 31 V DC
	Stromaufnahme, Bus	< 12 mA
	Maximalstrom, Gerät	200 A
	Verlustleistung, Gerät	≤ 9 W
	Verlustleistung, Bus	≤ 0,25 W
	KNX-Sicherheitskleinspannung	SELV
	Anschlüsse	Anschlussart, KNX-Bus
	Leitungsdurchmesser, KNX-Bus	0,6 ... 0,8 mm, eindrahtig
	Anschlussart, Laststromkreis	Schraubklemme mit Kombikopf (PZ 1)
	Rastermaß	6,35 mm
	Anziehdrehmoment, Schraubklemmen	0,5 ... 0,6 Nm
	Leiterquerschnitt, flexibel	1 × (0,2 ... 4 mm ²) / 2 × (0,2 ... 2,5 mm ²)
	Leiterquerschnitt, starr	1 × (0,2 ... 6 mm ²) / 2 × (0,2 ... 4 mm ²)
	Leiterquerschnitt mit Aderendhülse ohne Kunststoffhülse	1 × (0,25 ... 2,5 mm ²)
	Leiterquerschnitt mit Aderendhülse mit Kunststoffhülse	1 × (0,25 ... 4 mm ²)
	Leiterquerschnitt mit TWIN-Aderendhülse	1 × (0,5 ... 2,5 mm ²)
	Länge, Aderendhülse Kontaktstift	≥ 10 mm
Zertifikate und Deklarationen	Konformitätserklärung CE	→ 2CDC505211D2701
Umgebungsbedingung	Betrieb	-5 ... +45 °C
	Transport	-25 ... +70 °C
	Lagerung	-25 ... +55 °C
	Luftfeuchte	≤ 95 %
	Betauung zulässig	nein
	Luftdruck	≥ 80 kPa (entspricht Luftdruck bei 2.000 m über NN)

Tab. 38: Allgemeine technische Daten

3.10.4.2 Ausgänge – Relais 10 A







Nennwerte	Anzahl Ausgänge	24 Schalt/12 Jalousie
	Nennspannung U_n	230 V AC
	Nennstrom I_n (je Ausgang)	10 A
	Nennfrequenz	50/60 Hz
	Relaistyp	bistabil
Schaltströme	AC-1-Betrieb ($\cos \varphi = 0,8$)	≤ 10 A
	AC-3-Betrieb ($\cos \varphi = 0,45$)	≤ 6 A
	Schaltstrom bei 12 V AC	≥ 0,1 A
	Schaltstrom bei 24 V AC	≥ 0,1 A
	Schaltstrom bei 24 V DC (ohmsche Last)	≤ 10 A
Lebensdauer	mechanische Lebensdauer	≥ 10 ⁶ Schaltvorgänge
	AC-1-Betrieb ($\cos \varphi = 0,8$)	≥ 10 ⁵ Schaltvorgänge
	AC-3-Betrieb ($\cos \varphi = 0,45$)	≥ 6 × 10 ³ Schaltvorgänge
Schaltvorgänge	Schaltvorgänge pro Minute, wenn ein Relais schaltet	≤ 120
	Schaltvorgänge pro Minute, wenn alle Relais schalten	≤ 5
Einschaltstrom	Einschaltstrom I_{peak} (150 μs)	≤ 200 A
	Einschaltstrom I_{peak} (250 μs)	≤ 160 A
	Einschaltstrom I_{peak} (600 μs)	≤ 100 A

Tab. 39: Ausgänge – Relais 10 A

 Hinweis

Der Einschaltstrom I_{peak} ist der typische Laststrom eines EVGs, der beim Schalten entsteht. Mit Hilfe des Einschaltstroms I_{peak} kann die maximale Anzahl der schaltbaren EVGs am Schaltaktor-Ausgang berechnet werden → [EVG-Berechnung, Seite 289](#).

3.10.4.2.1 Lasttabelle

Lastart	Symbol	max. Last
Glühlampen		1.200 W
Leuchtstofflampen unkompensiert		800 W
NV-Halogenlampen induktiver Trafo		800 W
NV-Halogenlampen elektronischer Trafo		1.000 W
NV-Halogenlampen 230 V		1.000 W
Duluxlampen unkompensiert		800 W
Duluxlampen parallelkompensiert		800 W
Quecksilberdampflampen unkompensiert		1.000 W
Quecksilberdampflampen parallelkompensiert		800 W
LED-Lampen		250 W
Nennleistung Motor		1.380 W

Tab. 45: Lasttabelle

3.10.4.3 Gerätetyp

Gerätetyp	Schalt-/Jalousieaktor	SAH/S 24.10.7.1
	Applikation	Schalten/Jalousie 24fach 10 A / ...
		... = aktuelle Versionsnummer der Applikation
	Maximale Anzahl Kommunikationsobjekte	610
	Maximale Anzahl Gruppenadressen	1000
	Maximale Anzahl Zuordnungen	1000

Tab. 40: Gerätetyp

 Hinweis

Softwareinformationen auf der Homepage beachten → www.abb.com/knx.

 Hinweis

Das Gerät kann in der ETS mit einem BAU Schlüssel geschützt werden. Wenn ein BAU Schlüssel vergeben wurde, kann das Gerät nur mit dem BAU Schlüssel ausgelesen und programmiert werden.

3.11 Schalt-/Jalousieaktor SAH/S 8.16.7.1, 8fach, 16 A, REG



Abb. 19: Geräteabbildung SAH/S 8.16.7.1

9PAA00000003628-Rev_A

3.11.1

Maßbild



Abb. 20: Maßbild

2CDC072033F0015

3.11.2

Anschlussbild

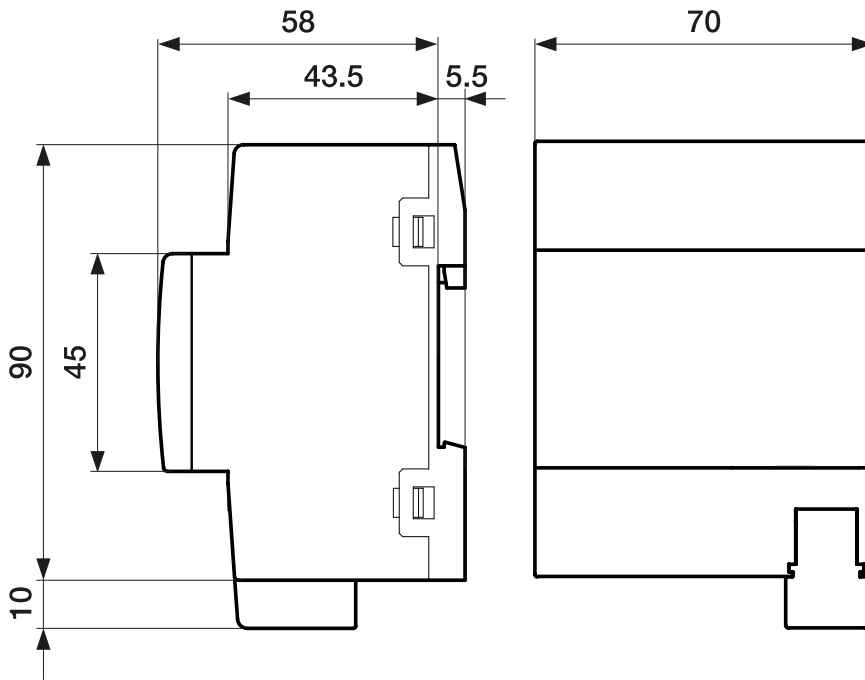

Abb. 21: Anschlussbild SAH/S 8.x.7.1

Legende

- | | |
|---------------------------------------|---------------------------|
| 1 Schildträger | 7 LED Ausgang |
| 2 LED Programmieren | 8 Taste Ausgang |
| 3 Taste Programmieren | 9 LED Gruppe |
| 4 Busanschlussklemme | 10 LED Manuelle Bedienung |
| 5 Abdeckkappe | 11 S-Taste |
| 6 Laststromkreis, je 2 Schraubklemmen | |

2CDC072006F0019

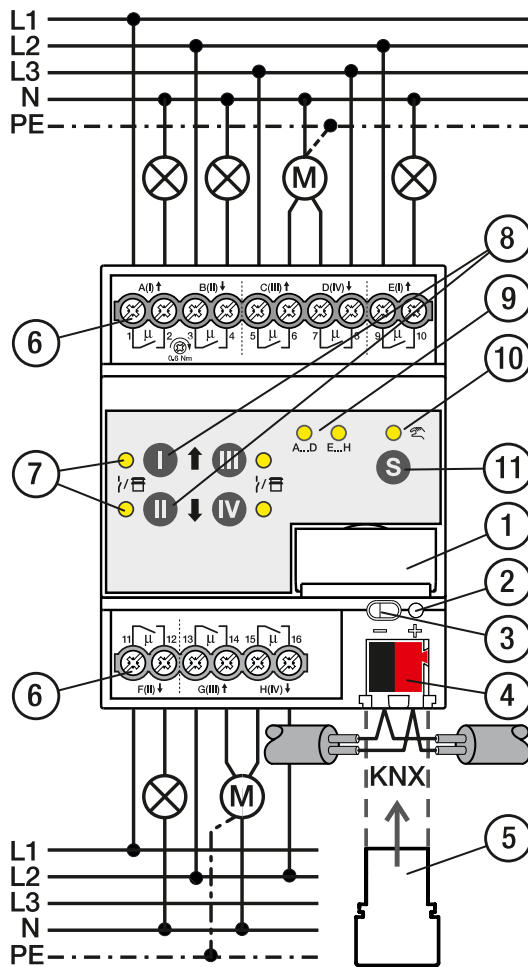
3.11.3 Bedien- und Anzeigeelemente

i Hinweis
 In der Betriebsart *Jalousie* ist die Funktion der Tasten/LEDs *Ausgang* für jedes Jalousie-Ausgangspaar gleich. Nachfolgend werden nur die Tasten/LEDs I und II beschrieben.



i Hinweis
 In der Betriebsart KNX-Betrieb ist an der LED *Ausgang* nicht zu erkennen, ob ein Schaltausgang gesperrt ist.

Bedienelement/LED	Beschreibung/Funktion	Anzeige
	Vergabe der physikalischen Adresse	LED ein: Gerät im Programmier-Modus

Taste/LED *Programmieren*

Tab. 41: Bedien- und Anzeigeelemente

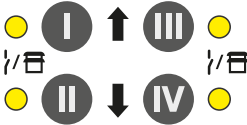

3.11.3.1 Manueller Betrieb

Bedienelement/LED	Beschreibung/Funktion	Anzeige
 	Kurzer Tastendruck < 2 s: Auswahl Relais-Gruppe Tastendruck 2 ... 5 s: Wechsel in <i>KNX-Betrieb</i> Langer Tastendruck > 5 s: Auswahl aller Relais	LED ein: <i>Manuelle Bedienung</i> aktiv LED aus: <i>KNX-Betrieb</i> aktiv
 A...D E...H LED <i>Gruppe</i>		LED ein: Gruppe gewählt LED aus: Gruppe nicht gewählt
 Taste/LED <i>Ausgang</i>	Applikation Schaltaktor: Schalten der Ausgänge (Toggle-Funktion) Taste I: Erster Ausgang der Gruppe (A/E) Taste II: Zweiter Ausgang der Gruppe (B/F) Taste III: Dritter Ausgang der Gruppe (C/G) Taste IV: Vierter Ausgang der Gruppe (D/H) Applikation Jalousieaktor: Steuern der Jalousie-Ausgangspaare Taste I: <ul style="list-style-type: none"> Langer Tastendruck > 1 s: Jalousie auf Kurzer Tastendruck < 1 s: Jalousie Stopp/Lamellenverstellung Taste II: <ul style="list-style-type: none"> Langer Tastendruck > 1 s: Jalousie ab Kurzer Tastendruck < 1 s: Jalousie Stopp/Lamellenverstellung 	Applikation Schaltaktor: LED ein: Relaiskontakt geschlossen LED aus: Relaiskontakt offen LED blinkt (1 Hz): Ausgang gesperrt, keine manuelle Bedienung möglich. Applikation Jalousieaktor: LED I ein und LED II aus: Endlage oben LED I aus und LED II ein: Endlage unten LED I aus und LED II aus: Zwischenposition LED I blinkt (1 Hz) und LED II aus: Auf-Fahrt LED I aus und LED II blinkt (1 Hz): Ab-Fahrt LED I blinkt (1 Hz) und LED II blinkt (1 Hz): Jalousie-Ausgangspaar gesperrt LED I blinkt (5 Hz) und LED II blinkt (5 Hz): Jalousie-Ausgangspaar aktiv (nach Wechsel der Gruppe oder nach Wechsel in Betriebsart <i>Manuelle Bedienung</i>)

Tab. 42: Bedien- und Anzeigeelemente

3.11.3.2

KNX-Betrieb

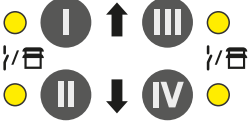
Bedienelement/LED	Beschreibung/Funktion	Anzeige
  S-Taste / LED Manuelle Bedienung	Kurzer Tastendruck < 2 s: Auswahl Relais-Gruppe Tastendruck 2 ... 5 s: Wechsel in <i>Manuelle Bedienung</i> Langer Tastendruck > 5 s: Auswahl aller Relais	LED ein: <i>Manuelle Bedienung</i> aktiv LED aus: <i>KNX-Betrieb</i> aktiv LED blinkt (1 Hz) bei Tastendruck: <i>Manuelle Bedienung</i> nicht freigegeben oder gesperrt
 A...D E...H LED Gruppe		LED ein: Gruppe gewählt LED aus: Gruppe nicht gewählt
 Taste/LED Ausgang	Taste ohne Funktion	Applikation Schaltaktor: LED ein: Relaiskontakt geschlossen LED aus: Relaiskontakt offen Applikation Jalousieaktor: LED I ein und LED II aus: Endlage oben LED I aus und LED II ein: Endlage unten LED I aus und LED II aus: Zwischenposition LED I blinkt (1 Hz) und LED II aus: Auf-Fahrt LED I aus und LED II blinkt (1 Hz): Ab-Fahrt LED I blinkt (1 Hz) und LED II blinkt (1 Hz): Jalousie-Ausgangspaar gesperrt LED I blinkt (5 Hz) und LED II blinkt (5 Hz): Jalousie-Ausgangspaar aktiv (nach Wechsel der Gruppe oder nach Wechsel in <i>KNX-Betrieb</i>)

Tab. 43: Bedien- und Anzeigeelemente

3.11.4 Technische Daten

3.11.4.1 Allgemeine technische Daten

Gerät	Abmessungen	90 × 70 × 63,5 mm (H × B × T)
	Einbaubreite in TE	4 Module à 17,5 mm
	Gewicht	0,27 kg
	Einbaulage	beliebig
	Montagevariante	Tragschiene 35 mm
	Bauform	proM
	Schutzart	IP 20
	Schutzklasse	II
	Überspannungskategorie	III
	Verschmutzungsgrad	2
Werkstoffe	Gehäuse	Polycarbonat, Makrolon FR6002, halogenfrei
Werkstoff-Hinweis	Brandklasse	Entflammbarkeit V-0
Elektronik	Nennspannung, Bus	30 V DC
	Spannungsbereich, Bus	21 ... 31 V DC
	Stromaufnahme, Bus	< 12 mA
	Maximalstrom, Gerät	100 A
	Verlustleistung, Gerät	≤ 4 W
	Verlustleistung, Bus	≤ 0,25 W
	KNX-Sicherheitskleinspannung	SELV
Anschlüsse	Anschlussart, KNX-Bus	Steckklemme
	Leitungsdurchmesser, KNX-Bus	0,6 ... 0,8 mm, eindrahtig
	Anschlussart, Laststromkreis	Schraubklemme mit Kombikopf (PZ 1)
	Rastermaß	6,35 mm
	Anziehdrehmoment, Schraubklemmen	0,5 ... 0,6 Nm
	Leiterquerschnitt, flexibel	1 × (0,2 ... 4 mm ²) / 2 × (0,2 ... 2,5 mm ²)
	Leiterquerschnitt, starr	1 × (0,2 ... 6 mm ²) / 2 × (0,2 ... 4 mm ²)
	Leiterquerschnitt mit Aderendhülse ohne Kunststoffhülse	1 × (0,25 ... 2,5 mm ²)
	Leiterquerschnitt mit Aderendhülse mit Kunststoffhülse	1 × (0,25 ... 4 mm ²)
	Leiterquerschnitt mit TWIN-Aderendhülse	1 × (0,5 ... 2,5 mm ²)
Länge, Aderendhülse Kontaktstift	≥ 10 mm	
Zertifikate und Deklarationen	Konformitätserklärung CE	→ 2CDC505206D2701
Umgebungsbedingung	Betrieb	-5 ... +45 °C
	Transport	-25 ... +70 °C
	Lagerung	-25 ... +55 °C
	Luftfeuchte	≤ 95 %
	Betauung zulässig	nein
	Luftdruck	≥ 80 kPa (entspricht Luftdruck bei 2.000 m über NN)

Tab. 44: Allgemeine technische Daten

3.11.4.2 Ausgänge – Relais 16 A







Nennwerte	Anzahl Ausgänge	8 Schalt/4 Jalousie
	Nennspannung U_n	230 V AC
	Nennstrom I_n (je Ausgang)	16 A
	Nennfrequenz	50/60 Hz
	Relaistyp	bistabil
	Schaltströme	AC-1-Betrieb ($\cos \varphi = 0,8$)
AC-3-Betrieb ($\cos \varphi = 0,45$)		≤ 6 A
Schaltstrom bei 12 V AC		≥ 0,1 A
Schaltstrom bei 24 V AC		≥ 0,1 A
Schaltstrom bei 24 V DC (ohmsche Last)		≤ 16 A
Lebensdauer	mechanische Lebensdauer	≥ 10 ⁶ Schaltvorgänge
	AC-1-Betrieb ($\cos \varphi = 0,8$)	≥ 10 ⁵ Schaltvorgänge
	AC-3-Betrieb ($\cos \varphi = 0,45$)	≥ 6 × 10 ³ Schaltvorgänge
Schaltvorgänge	Schaltvorgänge pro Minute, wenn ein Relais schaltet	≤ 120
	Schaltvorgänge pro Minute, wenn alle Relais schalten	≤ 15
Einschaltstrom	Einschaltstrom I_{peak} (150 μs)	≤ 200 A
	Einschaltstrom I_{peak} (250 μs)	≤ 160 A
	Einschaltstrom I_{peak} (600 μs)	≤ 100 A

Tab. 45: Ausgänge – Relais 16 A

 Hinweis

Der Einschaltstrom I_{peak} ist der typische Laststrom eines EVGs, der beim Schalten entsteht. Mit Hilfe des Einschaltstroms I_{peak} kann die maximale Anzahl der schaltbaren EVGs am Schaltaktor-Ausgang berechnet werden → [EVG-Berechnung, Seite 289](#).

3.11.4.2.1 Lasttabelle

Lastart	Symbol	max. Last
Glühlampen		1.200 W
Leuchtstofflampen unkompensiert		800 W
NV-Halogenlampen induktiver Trafo		800 W
NV-Halogenlampen elektronischer Trafo		1.000 W
NV-Halogenlampen 230 V		1.000 W
Quecksilberdampflampen unkompensiert		1.000 W
Quecksilberdampflampen parallelkompensiert		800 W
LED-Lampen		250 W
Nennleistung Motor		1.380 W

Tab. 52: Lasttabelle

3.11.4.3 Gerätetyp

Gerätetyp	Schalt-/Jalousieaktor	SAH/S 8.16.7.1
	Applikation	Schalten/Jalousie 8fach 16 A / ...
		... = aktuelle Versionsnummer der Applikation
	Maximale Anzahl Kommunikationsobjekte	282
	Maximale Anzahl Gruppenadressen	1000
	Maximale Anzahl Zuordnungen	1000

Tab. 46: Gerätetyp

 Hinweis

Softwareinformationen auf der Homepage beachten → www.abb.com/knx.

 Hinweis

Das Gerät kann in der ETS mit einem BAU Schlüssel geschützt werden. Wenn ein BAU Schlüssel vergeben wurde, kann das Gerät nur mit dem BAU Schlüssel ausgelesen und programmiert werden.

3.12 Schalt-/Jalousieaktor SAH/S 16.16.7.1, 16fach, 16 A, REG



Abb. 22: Geräteabbildung SAH/S 16.16.7.1

9PAA0000003629-Rev_A

3.12.1

Maßbild



Abb. 23: Maßbild

2CDC072027F0017

3.12.2

Anschlussbild

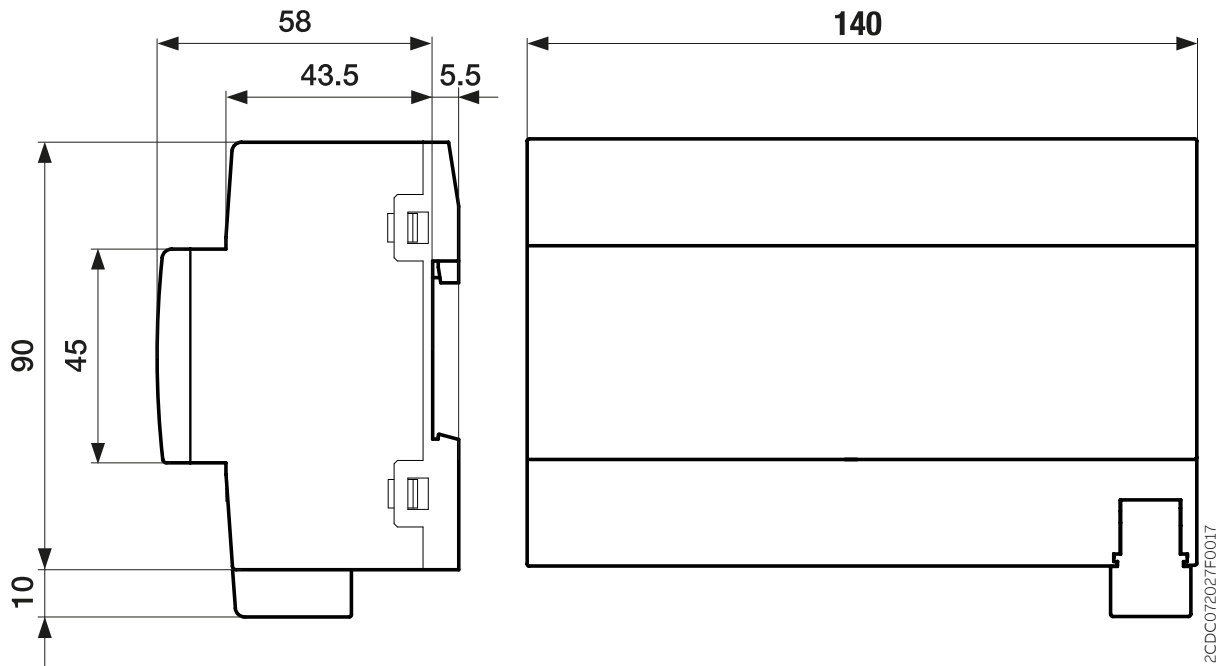

Abb. 24: Anschlussbild SAH/S 16.x.7.1

Legende

- | | |
|---------------------------------------|---------------------------|
| 1 Schildträger | 7 LED Ausgang |
| 2 LED Programmieren | 8 Taste Ausgang |
| 3 Taste Programmieren | 9 LED Gruppe |
| 4 Busanschlussklemme | 10 LED Manuelle Bedienung |
| 5 Abdeckkappe | 11 S-Taste |
| 6 Laststromkreis, je 2 Schraubklemmen | |

3.12.3 Bedien- und Anzeigeelemente

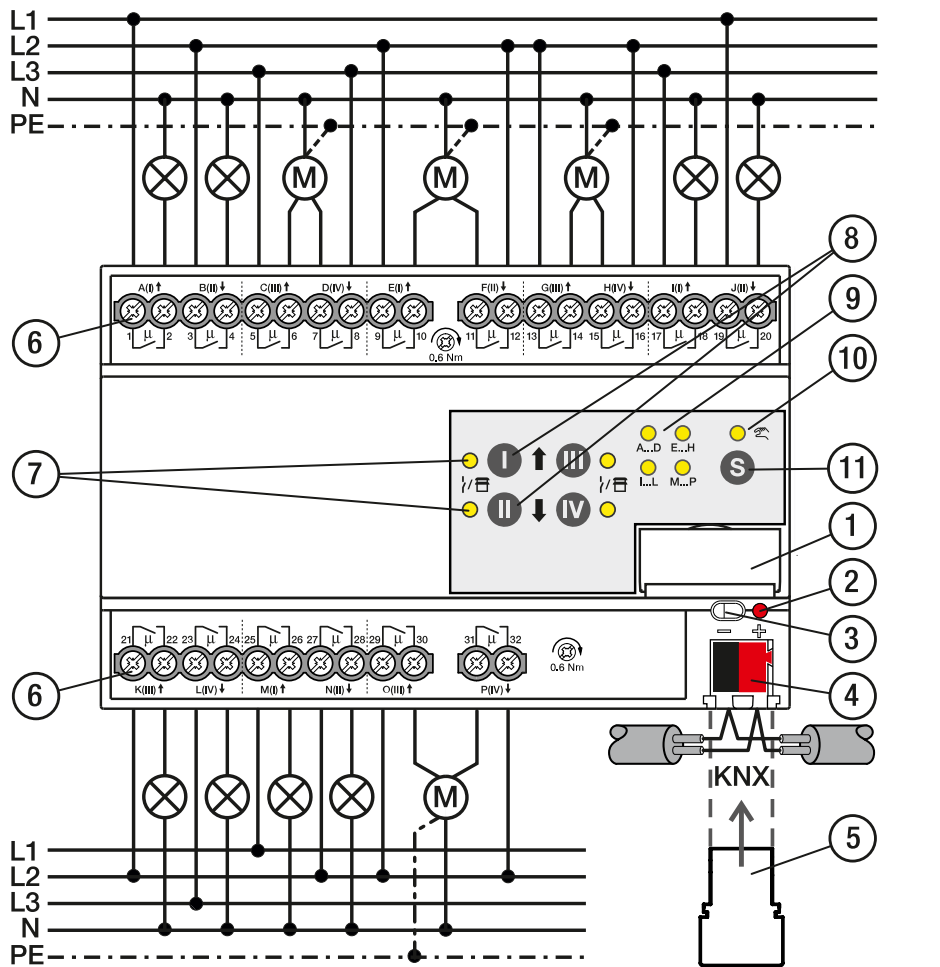

i Hinweis
 In der Betriebsart *Jalousie* ist die Funktion der Tasten/LEDs *Ausgang* für jedes Jalousie-Ausgangspaar gleich. Nachfolgend werden nur die Tasten/LEDs I und II beschrieben.

i Hinweis
 In der Betriebsart KNX-Betrieb ist an der LED *Ausgang* nicht zu erkennen, ob ein Schaltausgang gesperrt ist.

Bedienelement/LED	Beschreibung/Funktion	Anzeige
	Vergabe der physikalischen Adresse	LED ein: Gerät im Programmier-Modus
Taste/LED <i>Programmieren</i>		

Tab. 47: Bedien- und Anzeigeelemente

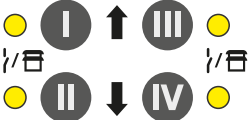

3.12.3.1 Manueller Betrieb

Bedienelement/LED	Beschreibung/Funktion	Anzeige
	Kurzer Tastendruck < 2 s: Auswahl Relais-Gruppe Tastendruck 2 ... 5 s: Wechsel in <i>KNX-Betrieb</i> Langer Tastendruck > 5 s: Auswahl aller Relais	LED ein: <i>Manuelle Bedienung</i> aktiv LED aus: <i>KNX-Betrieb</i> aktiv
<i>S-Taste / LED Manuelle Bedienung</i>		
 		LED ein: Gruppe gewählt LED aus: Gruppe nicht gewählt
<i>LED Gruppe</i>		
	Applikation Schaltaktor: Schalten der Ausgänge (Toggle-Funktion) Taste I: Erster Ausgang der Gruppe (A/E/I/M) Taste II: Zweiter Ausgang der Gruppe (B/F/J/N) Taste III: Dritter Ausgang der Gruppe (C/G/K/O) Taste IV: Vierter Ausgang der Gruppe (D/H/L/P)	Applikation Schaltaktor: LED ein: Relaiskontakt geschlossen LED aus: Relaiskontakt offen LED blinkt (1 Hz): Ausgang gesperrt, keine manuelle Bedienung möglich.
<i>Taste/LED Ausgang</i>		
	Applikation Jalousieaktor: Steuern der Jalousie-Ausgangspaare Taste I: <ul style="list-style-type: none"> Langer Tastendruck > 1 s: Jalousie auf Kurzer Tastendruck < 1 s: Jalousie Stopp/Lamellenverstellung Taste II: <ul style="list-style-type: none"> Langer Tastendruck > 1 s: Jalousie ab Kurzer Tastendruck < 1 s: Jalousie Stopp/Lamellenverstellung 	Applikation Jalousieaktor: LED I ein und LED II aus: Endlage oben LED I aus und LED II ein: Endlage unten LED I aus und LED II aus: Zwischenposition LED I blinkt (1 Hz) und LED II aus: Auf-Fahrt LED I aus und LED II blinkt (1 Hz): Ab-Fahrt LED I blinkt (1 Hz) und LED II blinkt (1 Hz): Jalousie-Ausgangspaar gesperrt LED I blinkt (5 Hz) und LED II blinkt (5 Hz): Jalousie-Ausgangspaar aktiv (nach Wechsel der Gruppe oder nach Wechsel in Betriebsart <i>Manuelle Bedienung</i>)

Tab. 48: Bedien- und Anzeigeelemente

3.12.3.2

KNX-Betrieb

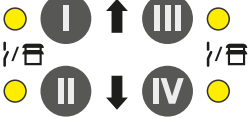
Bedienelement/LED	Beschreibung/Funktion	Anzeige
  S-Taste / LED Manuelle Bedienung	Kurzer Tastendruck < 2 s: Auswahl Relais-Gruppe Tastendruck 2 ... 5 s: Wechsel in <i>Manuelle Bedienung</i> Langer Tastendruck > 5 s: Auswahl aller Relais	LED ein: <i>Manuelle Bedienung</i> aktiv LED aus: <i>KNX-Betrieb</i> aktiv LED blinkt (1 Hz) bei Tastendruck: <i>Manuelle Bedienung</i> nicht freigegeben oder gesperrt
 A...D E...H I...L M...P LED Gruppe		LED ein: Gruppe gewählt LED aus: Gruppe nicht gewählt
 Taste/LED Ausgang	Taste ohne Funktion	Applikation Schaltaktor: LED ein: Relaiskontakt geschlossen LED aus: Relaiskontakt offen Applikation Jalousieaktor: LED I ein und LED II aus: Endlage oben LED I aus und LED II ein: Endlage unten LED I aus und LED II aus: Zwischenposition LED I blinkt (1 Hz) und LED II aus: Auf-Fahrt LED I aus und LED II blinkt (1 Hz): Ab-Fahrt LED I blinkt (1 Hz) und LED II blinkt (1 Hz): Jalousie-Ausgangspaar gesperrt LED I blinkt (5 Hz) und LED II blinkt (5 Hz): Jalousie-Ausgangspaar aktiv (nach Wechsel der Gruppe oder nach Wechsel in <i>KNX-Betrieb</i>)

Tab. 49: Bedien- und Anzeigeelemente

3.12.4 Technische Daten

3.12.4.1 Allgemeine technische Daten

Gerät	Abmessungen	90 × 140 × 63,5 mm (H × B × T)
	Einbaubreite in TE	8 Module à 17,5 mm
	Gewicht	0,5 kg
	Einbaulage	beliebig
	Montagevariante	Tragschiene 35 mm
	Bauform	proM
	Schutzart	IP 20
	Schutzklasse	II
	Überspannungskategorie	III
	Verschmutzungsgrad	2
Werkstoffe	Gehäuse	Polycarbonat, Makrolon FR6002, halogenfrei
Werkstoff-Hinweis	Brandklasse	Entflammbarkeit V-0
Elektronik	Nennspannung, Bus	30 V DC
	Spannungsbereich, Bus	21 ... 31 V DC
	Stromaufnahme, Bus	< 12 mA
	Maximalstrom, Gerät	160 A
	Verlustleistung, Gerät	≤ 8 W
	Verlustleistung, Bus	≤ 0,25 W
	KNX-Sicherheitskleinspannung	SELV
Anschlüsse	Anschlussart, KNX-Bus	Steckklemme
	Leitungsdurchmesser, KNX-Bus	0,6 ... 0,8 mm, eindrahtig
	Anschlussart, Laststromkreis	Schraubklemme mit Kombikopf (PZ 1)
	Rastermaß	6,35 mm
	Anziehdrehmoment, Schraubklemmen	0,5 ... 0,6 Nm
	Leiterquerschnitt, flexibel	1 × (0,2 ... 4 mm ²) / 2 × (0,2 ... 2,5 mm ²)
	Leiterquerschnitt, starr	1 × (0,2 ... 6 mm ²) / 2 × (0,2 ... 4 mm ²)
	Leiterquerschnitt mit Aderendhülse ohne Kunststoffhülse	1 × (0,25 ... 2,5 mm ²)
	Leiterquerschnitt mit Aderendhülse mit Kunststoffhülse	1 × (0,25 ... 4 mm ²)
Leiterquerschnitt mit TWIN-Aderendhülse	1 × (0,5 ... 2,5 mm ²)	
Länge, Aderendhülse Kontaktstift	≥ 10 mm	
Zertifikate und Deklarationen	Konformitätserklärung CE	→ 2CDC505209D2701
Umgebungsbedingung	Betrieb	-5 ... +45 °C
	Transport	-25 ... +70 °C
	Lagerung	-25 ... +55 °C
	Luftfeuchte	≤ 95 %
	Betauung zulässig	nein
	Luftdruck	≥ 80 kPa (entspricht Luftdruck bei 2.000 m über NN)

Tab. 50: Allgemeine technische Daten

3.12.4.2 Ausgänge – Relais 16 A







Nennwerte	Anzahl Ausgänge	16 Schalt/8 Jalousie
	Nennspannung U_n	230 V AC
	Nennstrom I_n (je Ausgang)	16 A
	Nennfrequenz	50/60 Hz
	Relaistyp	bistabil
Schaltströme	AC-1-Betrieb ($\cos \varphi = 0,8$)	≤ 16 A
	AC-3-Betrieb ($\cos \varphi = 0,45$)	≤ 6 A
	Schaltstrom bei 12 V AC	≥ 0,1 A
	Schaltstrom bei 24 V AC	≥ 0,1 A
	Schaltstrom bei 24 V DC (ohmsche Last)	≤ 16 A
Lebensdauer	mechanische Lebensdauer	≥ 10 ⁶ Schaltvorgänge
	AC-1-Betrieb ($\cos \varphi = 0,8$)	≥ 10 ⁵ Schaltvorgänge
	AC-3-Betrieb ($\cos \varphi = 0,45$)	≥ 6 × 10 ³ Schaltvorgänge
Schaltvorgänge	Schaltvorgänge pro Minute, wenn ein Relais schaltet	≤ 120
	Schaltvorgänge pro Minute, wenn alle Relais schalten	≤ 7
Einschaltstrom	Einschaltstrom I_{peak} (150 μs)	≤ 200 A
	Einschaltstrom I_{peak} (250 μs)	≤ 160 A
	Einschaltstrom I_{peak} (600 μs)	≤ 100 A

Tab. 51: Ausgänge – Relais 16 A

Hinweis

Der Einschaltstrom I_{peak} ist der typische Laststrom eines EVGs, der beim Schalten entsteht. Mit Hilfe des Einschaltstroms I_{peak} kann die maximale Anzahl der schaltbaren EVGs am Schaltaktor-Ausgang berechnet werden → [EVG-Berechnung, Seite 289](#).

3.12.4.2.1 Lasttabelle

Lastart	Symbol	max. Last
Glühlampen		1.200 W
Leuchtstofflampen unkompensiert		800 W
NV-Halogenlampen induktiver Trafo		800 W
NV-Halogenlampen elektronischer Trafo		1.000 W
NV-Halogenlampen 230 V		1.000 W
Quecksilberdampflampen unkompensiert		1.000 W
Quecksilberdampflampen parallelkompensiert		800 W
LED-Lampen		250 W
Nennleistung Motor		1.380 W

Tab. 59: Lasttabelle

3.12.4.3 Gerätetyp

Gerätetyp	Schalt-/Jalousieaktor	SAH/S 16.6.7.1
	Applikation	Schalten/Jalousie 16fach 16 A / ...
		... = aktuelle Versionsnummer der Applikation
	Maximale Anzahl Kommunikationsobjekte	446
	Maximale Anzahl Gruppenadressen	1000
	Maximale Anzahl Zuordnungen	1000

Tab. 52: Gerätetyp

Hinweis

Softwareinformationen auf der Homepage beachten → www.abb.com/knx.

Hinweis

Das Gerät kann in der ETS mit einem BAU Schlüssel geschützt werden. Wenn ein BAU Schlüssel vergeben wurde, kann das Gerät nur mit dem BAU Schlüssel ausgelesen und programmiert werden.

3.13 Schalt-/Jalousieaktor SAH/S 24.16.7.1, 24fach, 16 A, REG



Abb. 25: Geräteabbildung SAH/S 24.16.7.1

9PAA0000003634-Rev_A

3.13.1

Maßbild



Abb. 26: Maßbild

2CDC072028F0017

3.13.2

Anschlussbild

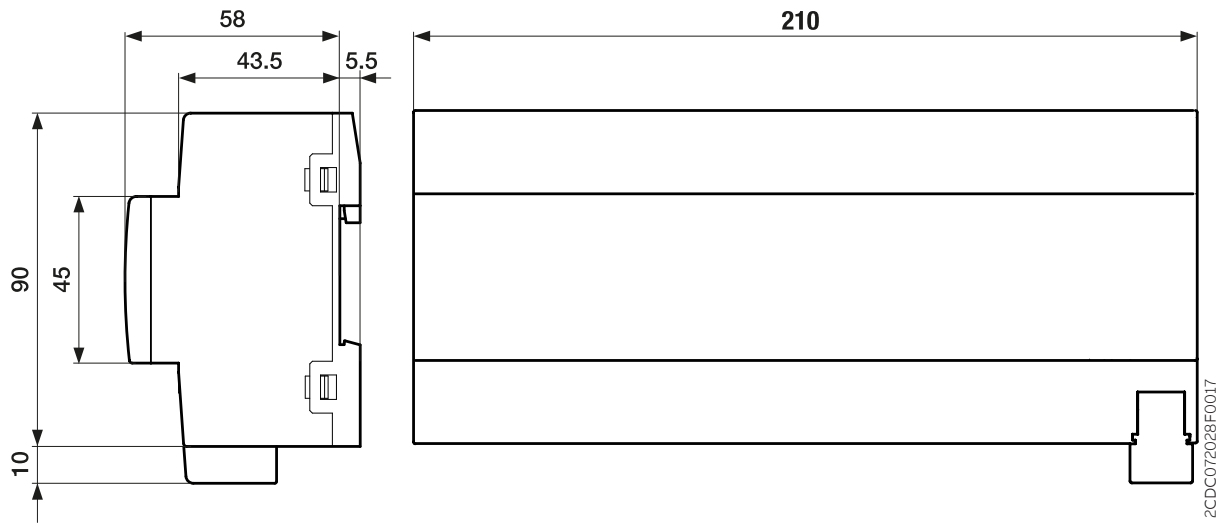

Abb. 27: Anschlussbild SAH/S 24.x.7.1

Legende

- | | |
|---------------------------------------|---------------------------|
| 1 Schildträger | 7 LED Ausgang |
| 2 LED Programmieren | 8 Taste Ausgang |
| 3 Taste Programmieren | 9 LED Gruppe |
| 4 Busanschlussklemme | 10 LED Manuelle Bedienung |
| 5 Abdeckkappe | 11 S-Taste |
| 6 Laststromkreis, je 2 Schraubklemmen | |

3.13.3 Bedien- und Anzeigeelemente

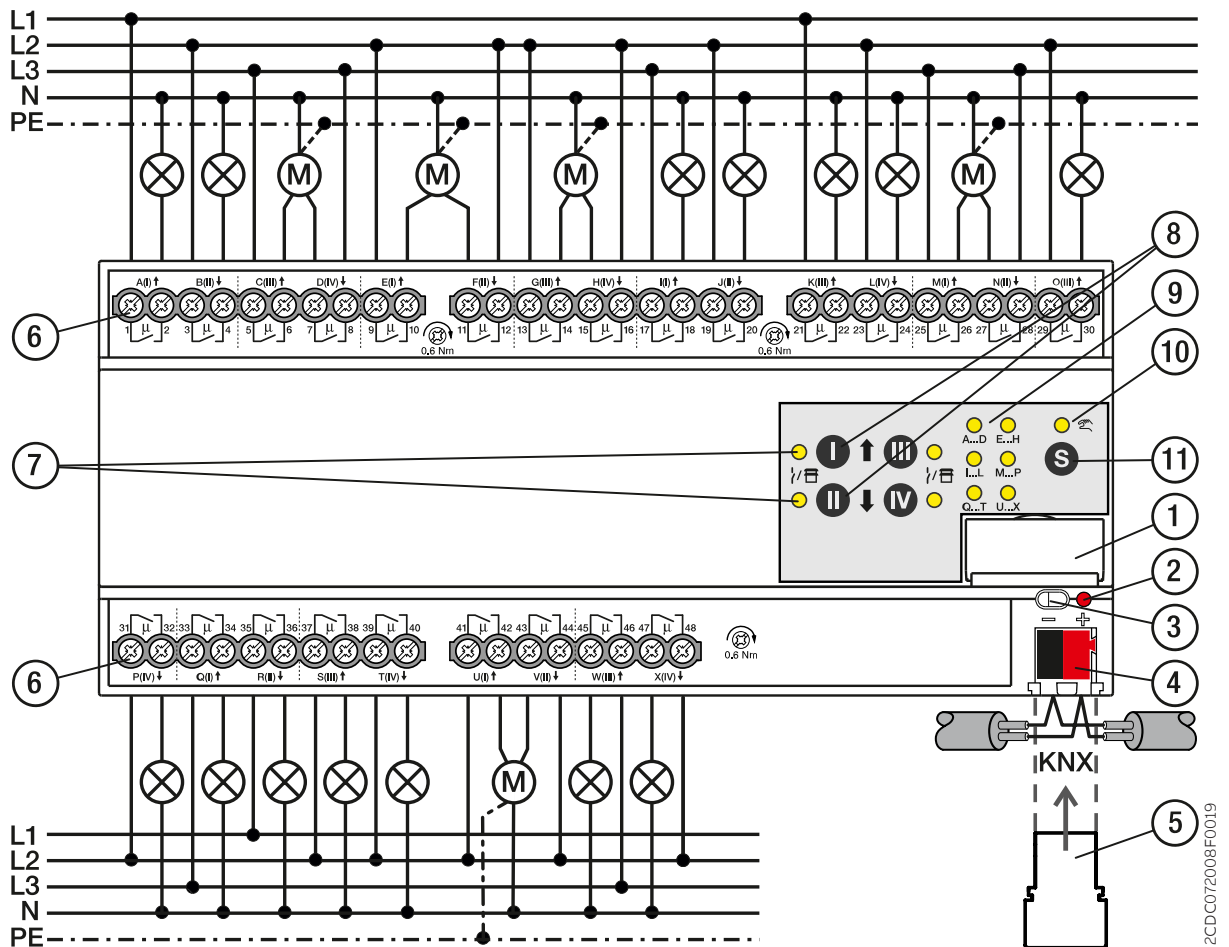
i Hinweis
 In der Betriebsart *Jalousie* ist die Funktion der Tasten/LEDs *Ausgang* für jedes Jalousie-Ausgangspaar gleich. Nachfolgend werden nur die Tasten/LEDs I und II beschrieben.



i Hinweis
 In der Betriebsart KNX-Betrieb ist an der LED *Ausgang* nicht zu erkennen, ob ein Schaltausgang gesperrt ist.

Bedienelement/LED	Beschreibung/Funktion	Anzeige
	Vergabe der physikalischen Adresse	LED ein: Gerät im Programmier-Modus

Taste/LED *Programmieren*

Tab. 53: Bedien- und Anzeigeelemente



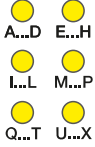
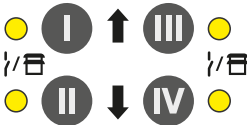











3.13.3.1 Manueller Betrieb

Bedienelement/LED	Beschreibung/Funktion	Anzeige
	Kurzer Tastendruck < 2 s: Auswahl Relais-Gruppe	LED ein: <i>Manuelle Bedienung</i> aktiv LED aus: <i>KNX-Betrieb</i> aktiv
 <i>S-Taste / LED Manuelle Bedienung</i>	Tastendruck 2 ... 5 s: Wechsel in <i>KNX-Betrieb</i> Langer Tastendruck > 5 s: Auswahl aller Relais	
 <i>LED Gruppe</i>		LED ein: Gruppe gewählt LED aus: Gruppe nicht gewählt
 <i>Taste/LED Ausgang</i>	Applikation Schaltaktor: Schalten der Ausgänge (Toggle-Funktion) Taste I: Erster Ausgang der Gruppe (A/E/I/M/Q/U) Taste II: Zweiter Ausgang der Gruppe (B/F/J/N/R/V) Taste III: Dritter Ausgang der Gruppe (C/G/K/O/S/W) Taste IV: Vierter Ausgang der Gruppe (D/H/L/P/T/X)	Applikation Schaltaktor: LED ein: Relaiskontakt geschlossen LED aus: Relaiskontakt offen LED blinkt (1 Hz): Ausgang gesperrt, keine manuelle Bedienung möglich.
	Applikation Jalousieaktor: Steuern der Jalousie-Ausgangspaare Taste I: <ul style="list-style-type: none"> Langer Tastendruck > 1 s: Jalousie auf Kurzer Tastendruck < 1 s: Jalousie Stopp/Lamellenverstellung Taste II: <ul style="list-style-type: none"> Langer Tastendruck > 1 s: Jalousie ab Kurzer Tastendruck < 1 s: Jalousie Stopp/Lamellenverstellung 	Applikation Jalousieaktor: LED I ein und LED II aus: Endlage oben LED I aus und LED II ein: Endlage unten LED I aus und LED II aus: Zwischenposition LED I blinkt (1 Hz) und LED II aus: Auf-Fahrt LED I aus und LED II blinkt (1 Hz): Ab-Fahrt LED I blinkt (1 Hz) und LED II blinkt (1 Hz): Jalousie-Ausgangspaar gesperrt LED I blinkt (5 Hz) und LED II blinkt (5 Hz): Jalousie-Ausgangspaar aktiv (nach Wechsel der Gruppe oder nach Wechsel in Betriebsart <i>Manuelle Bedienung</i>)

Tab. 54: Bedien- und Anzeigeelemente

3.13.3.2

KNX-Betrieb

Bedienelement/LED	Beschreibung/Funktion	Anzeige
  S-Taste / LED Manuelle Bedienung	Kurzer Tastendruck < 2 s: Auswahl Relais-Gruppe Tastendruck 2 ... 5 s: Wechsel in <i>Manuelle Bedienung</i> Langer Tastendruck > 5 s: Auswahl aller Relais	LED ein: <i>Manuelle Bedienung</i> aktiv LED aus: <i>KNX-Betrieb</i> aktiv LED blinkt (1 Hz) bei Tastendruck: <i>Manuelle Bedienung</i> nicht freigegeben oder gesperrt
  A...D E...H   I...L M...P   Q...T U...X LED Gruppe		LED ein: Gruppe gewählt LED aus: Gruppe nicht gewählt
      Taste/LED Ausgang	Taste ohne Funktion	Applikation Schaltaktor: LED ein: Relaiskontakt geschlossen LED aus: Relaiskontakt offen Applikation Jalousieaktor: LED I ein und LED II aus: Endlage oben LED I aus und LED II ein: Endlage unten LED I aus und LED II aus: Zwischenposition LED I blinkt (1 Hz) und LED II aus: Auf-Fahrt LED I aus und LED II blinkt (1 Hz): Ab-Fahrt LED I blinkt (1 Hz) und LED II blinkt (1 Hz): Jalousie-Ausgangspaar gesperrt LED I blinkt (5 Hz) und LED II blinkt (5 Hz): Jalousie-Ausgangspaar aktiv (nach Wechsel der Gruppe oder nach Wechsel in <i>KNX-Betrieb</i>)

Tab. 55: Bedien- und Anzeigeelemente

3.13.4 Technische Daten

3.13.4.1 Allgemeine technische Daten

Gerät	Abmessungen	90 × 210 × 63,5 mm (H × B × T)
	Einbaubreite in TE	12 Module à 17,5 mm
	Gewicht	0,72 kg
	Einbaulage	beliebig
	Montagevariante	Tragschiene 35 mm
	Bauform	proM
	Schutzart	IP 20
	Schutzklasse	II
	Überspannungskategorie	III
	Verschmutzungsgrad	2
Werkstoffe	Gehäuse	Polycarbonat, Makrolon FR6002, halogenfrei
Werkstoff-Hinweis	Brandklasse	Entflammbarkeit V-0
Elektronik	Nennspannung, Bus	30 V DC
	Spannungsbereich, Bus	21 ... 31 V DC
	Stromaufnahme, Bus	< 12 mA
	Maximalstrom, Gerät	200 A
	Verlustleistung, Gerät	≤ 9 W
	Verlustleistung, Bus	≤ 0,25 W
	KNX-Sicherheitskleinspannung	SELV
Anschlüsse	Anschlussart, KNX-Bus	Steckklemme
	Leitungsdurchmesser, KNX-Bus	0,6 ... 0,8 mm, eindrahtig
	Anschlussart, Laststromkreis	Schraubklemme mit Kombikopf (PZ 1)
	Rastermaß	6,35 mm
	Anziehdrehmoment, Schraubklemmen	0,5 ... 0,6 Nm
	Leiterquerschnitt, flexibel	1 × (0,2 ... 4 mm ²) / 2 × (0,2 ... 2,5 mm ²)
	Leiterquerschnitt, starr	1 × (0,2 ... 6 mm ²) / 2 × (0,2 ... 4 mm ²)
	Leiterquerschnitt mit Aderendhülse ohne Kunststoffhülse	1 × (0,25 ... 2,5 mm ²)
	Leiterquerschnitt mit Aderendhülse mit Kunststoffhülse	1 × (0,25 ... 4 mm ²)
	Leiterquerschnitt mit TWIN-Aderendhülse	1 × (0,5 ... 2,5 mm ²)
Länge, Aderendhülse Kontaktstift	≥ 10 mm	
Zertifikate und Deklarationen	Konformitätserklärung CE	→ 2CDC505212D2701
Umgebungsbedingung	Betrieb	-5 ... +45 °C
	Transport	-25 ... +70 °C
	Lagerung	-25 ... +55 °C
	Luftfeuchte	≤ 95 %
	Betauung zulässig	nein
	Luftdruck	≥ 80 kPa (entspricht Luftdruck bei 2.000 m über NN)

Tab. 56: Allgemeine technische Daten

3.13.4.2 Ausgänge – Relais 16 A







Nennwerte	Anzahl Ausgänge	24 Schalt/12 Jalousie
	Nennspannung U_n	230 V AC
	Nennstrom I_n (je Ausgang)	16 A
	Nennfrequenz	50/60 Hz
	Relaistyp	bistabil
Schaltströme	AC-1-Betrieb ($\cos \varphi = 0,8$)	≤ 16 A
	AC-3-Betrieb ($\cos \varphi = 0,45$)	≤ 6 A
	Schaltstrom bei 12 V AC	≥ 0,1 A
	Schaltstrom bei 24 V AC	≥ 0,1 A
	Schaltstrom bei 24 V DC (ohmsche Last)	≤ 16 A
Lebensdauer	mechanische Lebensdauer	≥ 10 ⁶ Schaltvorgänge
	AC-1-Betrieb ($\cos \varphi = 0,8$)	≥ 10 ⁵ Schaltvorgänge
	AC-3-Betrieb ($\cos \varphi = 0,45$)	≥ 6 × 10 ³ Schaltvorgänge
Schaltvorgänge	Schaltvorgänge pro Minute, wenn ein Relais schaltet	≤ 120
	Schaltvorgänge pro Minute, wenn alle Relais schalten	≤ 5
Einschaltstrom	Einschaltstrom I_{peak} (150 μs)	≤ 200 A
	Einschaltstrom I_{peak} (250 μs)	≤ 160 A
	Einschaltstrom I_{peak} (600 μs)	≤ 100 A

Tab. 57: Ausgänge – Relais 16 A

Hinweis

Der Einschaltstrom I_{peak} ist der typische Laststrom eines EVGs, der beim Schalten entsteht. Mit Hilfe des Einschaltstroms I_{peak} kann die maximale Anzahl der schaltbaren EVGs am Schaltaktor-Ausgang berechnet werden → [EVG-Berechnung, Seite 289](#).

3.13.4.2.1 Lasttabelle

Lastart	Symbol	max. Last
Glühlampen		1.200 W
Leuchtstofflampen unkompensiert		800 W
NV-Halogenlampen induktiver Trafo		800 W
NV-Halogenlampen elektronischer Trafo		1.000 W
NV-Halogenlampen 230 V		1.000 W
Quecksilberdampflampen unkompensiert		1.000 W
Quecksilberdampflampen parallelkompensiert		800 W
LED-Lampen		250 W
Nennleistung Motor		1.380 W

Tab. 66: Lasttabelle

3.13.4.3 Gerätetyp

Gerätetyp	Schalt-/Jalousieaktor	SAH/S 24.16.7.1
	Applikation	Schalten/Jalousie 24fach 16 A / ...
		... = aktuelle Versionsnummer der Applikation
	Maximale Anzahl Kommunikationsobjekte	610
	Maximale Anzahl Gruppenadressen	1000
	Maximale Anzahl Zuordnungen	1000

Tab. 58: Gerätetyp

Hinweis

Softwareinformationen auf der Homepage beachten → www.abb.com/knx.

Hinweis

Das Gerät kann in der ETS mit einem BAU Schlüssel geschützt werden. Wenn ein BAU Schlüssel vergeben wurde, kann das Gerät nur mit dem BAU Schlüssel ausgelesen und programmiert werden.

4 Funktion

4.1 Gerätefunktionen

Die Geräte besitzen voneinander unabhängige Schaltrelais, mit denen folgende Funktionen realisiert werden können:

- Schalten von vorwiegend ohmschen Lasten in ein- oder mehrphasigen elektrischen Netzen (Schaltaktor-Ausgänge)
- Ansteuerung von Wechselstrom-Antrieben für Jalousie/Rollladen (Jalousieaktor-Ausgangspaare)

Schalt- und Jalousieausgänge können in den Geräten gemischt werden. Über die manuelle Bedienung ist eine Vor-Ort-Bedienung der Ausgänge möglich. Zusätzlich wird der Schalt-/Jalousie-Status über LEDs angezeigt.



ACHTUNG

Die Ausgänge des Geräts sind nicht mechanisch verriegelt. Der Anschluss von Jalousie-/Rollladenmotoren an Schaltaktor-Ausgänge führt zur Beschädigung des Jalousie-/Rollladenmotors.

- ▶ Jalousie-/Rollladenmotoren nur an Jalousieaktor-Ausgangspaaren anschließen.

4.2 Softwarefunktionen

4.2.1 Funktionsübersicht

	SAH/S 8.x.7.1	SAH/S 16.x.7.1	SAH/S 24.x.7.1
Art der Ausgänge	Schaltaktor		Jalousieaktor
Manuelle Bedienung	x		x
Manuelle Bedienung sperren	x		x
Funktion Schalten	x		x
Treppenlicht	x		
Treppenlicht Vorwarnung	x		
Ein-/Ausschaltverzögerung	x		
Blinken	x		
Schließer/Öffner	x		
Funktion Jalousie			x
Rollladen			x
Jalousie			x
Sonnenschutz-Automatik			x
Umkehrpause			x
Referenzfahrt			x
Funktion Lastabschaltung	x		
Funktion Energie			
Strommessung			
Leistungsberechnung			
Energieverbrauch			
Lastüberwachung			
Funktion Szene	x		x
Funktion Schwellwert	x		x
Funktion Logik	x		x
Zwangsführung/Sperren	x		x
Sicherheit	x		x
Wetteralarme			x
Sonderfunktionen	x		x
Kontaktüberwachung			
Verhalten bei Busspannungsausfall/-wiederkehr	x		x
Statusmeldung	x		x
i-bus®-Tool	x		x

Tab. 59: Funktionsübersicht

Hinweis

Die Schnittstelle zum i-bus® Tool steht ab folgenden Software-Versionen zur Verfügung:

- Applikation ab V1.2
- Firmware ab V0.2.0

4.2.2 Funktionsschaltbild Jalousieaktor



Abb. 28: Funktionsschaltbild Jalousieaktor

Hinweis

Die Schnittstelle zum i-bus® Tool steht ab folgenden Software-Versionen zur Verfügung:

- Applikation ab V1.2
- Firmware ab V0.2.0

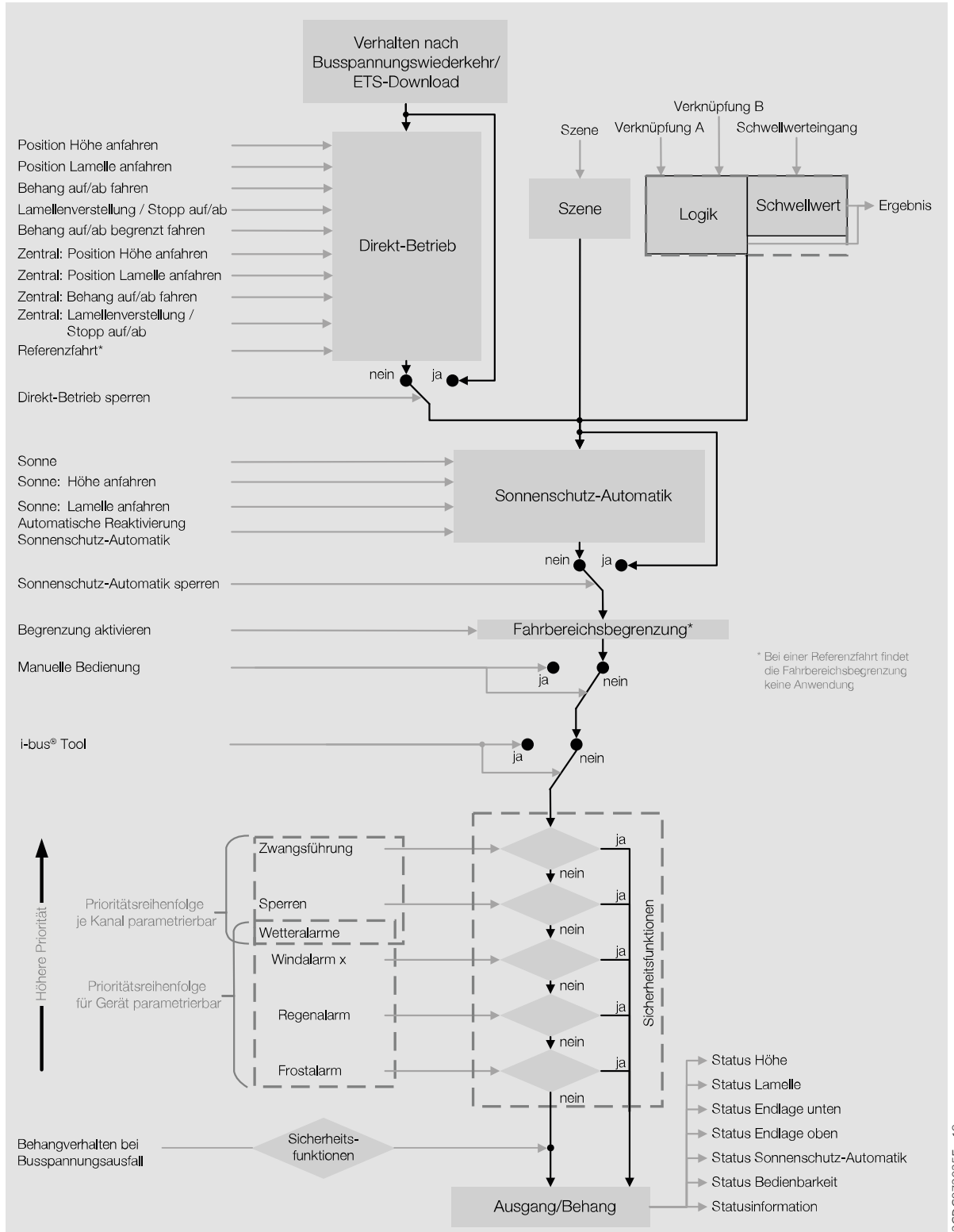
4.2.3 Funktionsschaltbild Schaltaktor

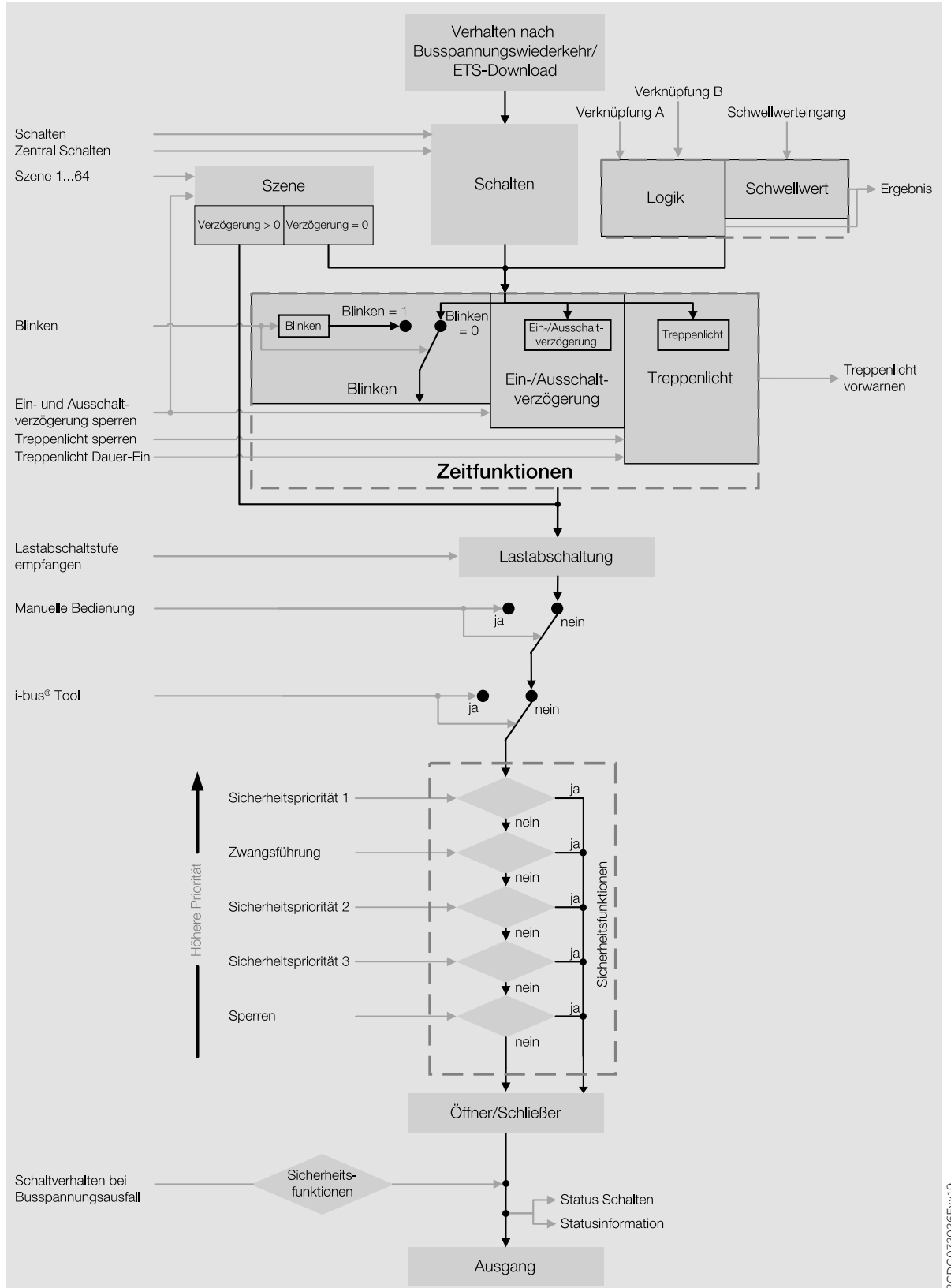

2CDC072026Fxx19

 Hinweis

Die Schnittstelle zum i-bus® Tool steht ab folgenden Software-Versionen zur Verfügung:

- Applikation ab V1.2
- Firmware ab V0.2.0

4.2.4 Sicherheitsfunktionen

4.2.4.1 Sicherheitsfunktionen Jalousieaktor

4.2.4.1.1 Vorrang der Sicherheitsfunktionen

Die Sicherheitsfunktionen *Windalarm*, *Regenalarm*, *Frostalarm*, *Sperren* und *Zwangsführung* haben Vorrang vor allen anderen Funktionen. Wenn eine dieser Sicherheitsfunktionen aktiv ist, ist die Bedienung des entsprechenden Ausgangs gesperrt.

Um den Behang bei mehreren aktiven Sicherheitsfunktionen gezielt zu steuern, kann im Parameter *Prioritätsreihenfolge von Wetteralarm, Sperren und Zwangsführung* die Prioritätsreihenfolge der Sicherheitsfunktionen untereinander festgelegt werden.

Beispiel

Über die Prioritätsreihenfolge wird festgelegt, dass die Zwangsführung bei der Reinigung der Fenster Vorrang vor einem Windalarm hat. Bei Empfang eines Windalarms wird der Behang nicht verfahren.

4.2.4.1.2 Windalarm

Die Parametrierung dieser Sicherheitsfunktion erfolgt in folgendem Parameterfenster:

- Parameterfenster *Sicherheit/Wetteralarme*

Die Sicherheitsfunktion *Windalarm* kann verwendet werden, um den Behang am Jalousieausgang bei Wind zu schützen. Hierfür kann das Gerät über die Kommunikationsobjekte *Windalarm x* Alarm-Telegramme von bis zu drei Windsensoren empfangen.

Für jeden Ausgang ist frei wählbar, ob und auf welchen der drei Windalarme er reagiert. Auch die Behangposition bei Windalarm und bei Rücknahme eines Windalarms kann für jeden Ausgang individuell festgelegt werden. Wenn einem Ausgang mehrere Windalarme zugeordnet sind, werden die Windalarme ODER-verknüpft.

Die Sicherheitsfunktion *Windalarm* und die entsprechenden Kommunikationsobjekte werden im Parameter *Kommunikationsobjekt "Windalarm x" freigeben* freigegeben. Der Windalarm ist aktiv, wenn

- auf dem Kommunikationsobjekt *Windalarm x* ein Telegramm mit dem Wert 1 empfangen wird.
- auf dem Kommunikationsobjekt *Windalarm x* innerhalb der im Parameter *zyklische Überwachung* eingestellten Zeit kein Telegramm empfangen wird → *zyklische Überwachung, Seite 291*.

Tritt ein Windalarm auf, wird der Behang in die im Parameter *Behangverhalten bei Windalarm* eingestellte Position verfahren und die Bedienung wird gesperrt.

Bei Rücknahme eines Wind-, Regen- oder Frostalarms wird der Behang in die im Parameter *Behangverhalten bei Rücknahme von Wetteralarm, Sperren und Zwangsführung* eingestellte Position verfahren und die Bedienung wird freigegeben.

Im Parameter *Prioritätsreihenfolge der Wetteralarme* kann die Prioritätsreihenfolge der Wetteralarme festgelegt werden.

 Hinweis

Bei aktivem Wetteralarm ist die Behangsteuerung über andere Kommunikationsobjekte, die manuelle Bedienung oder das i-bus® Tool gesperrt. Fahrbereichsbegrenzungen werden ignoriert. Höher priorisierte Sicherheitsfunktionen werden weiterhin ausgeführt → [Funktionsschaltbild Jalousieaktor, Seite 78](#).

4.2.4.1.3**Regenalarm**

Die Parametrierung dieser Sicherheitsfunktion erfolgt in folgendem Parameterfenster:

- Parameterfenster [Sicherheit/Wetteralarme](#)

Die Sicherheitsfunktion *Regenalarm* kann verwendet werden, um den Behang am Jalousieausgang bei Regen zu schützen. Hierfür kann das Gerät über das Kommunikationsobjekt [Regenalarm](#) ein Alarm-Telegramm von einem entsprechenden Sensor empfangen.

Für jeden Ausgang ist frei wählbar, ob er auf einen Regenalarm reagiert. Auch die Behangposition bei Regenalarm und bei Rücknahme eines Regenalarms kann für jeden Ausgang individuell festgelegt werden.

Die Sicherheitsfunktion *Regenalarm* und das entsprechende Kommunikationsobjekt wird im Parameter [Kommunikationsobjekt "Regenalarm" freigeben](#) freigegeben. Der Regenalarm ist aktiv, wenn

- auf dem Kommunikationsobjekt [Regenalarm](#) ein Telegramm mit dem Wert 1 empfangen wird.
- auf dem Kommunikationsobjekt [Regenalarm](#) innerhalb der im Parameter [zyklische Überwachung](#) eingestellten Zeit kein Telegramm empfangen wird → [zyklische Überwachung, Seite 291](#).

Tritt ein Regenalarm auf, wird der Behang in die im Parameter [Behangverhalten bei Regenalarm](#) eingestellte Position verfahren und die Bedienung wird gesperrt.

Bei Rücknahme eines Wind-, Regen- oder Frostalarms wird der Behang in die im Parameter [Behangverhalten bei Rücknahme von Wetteralarm, Sperren und Zwangsführung](#) eingestellte Position verfahren und die Bedienung wird freigegeben.

Im Parameter [Prioritätsreihenfolge der Wetteralarme](#) kann die Prioritätsreihenfolge der Wetteralarme festgelegt werden.

 Hinweis

Bei aktivem Wetteralarm ist die Behangsteuerung über andere Kommunikationsobjekte, die manuelle Bedienung oder das i-bus® Tool gesperrt. Fahrbereichsbegrenzungen werden ignoriert. Höher priorisierte Sicherheitsfunktionen werden weiterhin ausgeführt → [Funktionsschaltbild Jalousieaktor, Seite 78](#).

4.2.4.1.4**Frostalarm****ACHTUNG**

Bei Temperaturen unter 0 °C kann der Behang festfrieren. Beim Versuch, den festgefrorenen Behang zu verfahren, kann der Antrieb beschädigt werden.

- ▶ Funktion *Frostalarm* verwenden.

Die Parametrierung dieser Sicherheitsfunktion erfolgt in folgendem Parameterfenster:

- Parameterfenster [Sicherheit/Wetteralarme](#)

Die Sicherheitsfunktion *Frostalarm* kann verwendet werden, um den Behang am Jalousieausgang bei Frost zu schützen. Hierfür kann das Gerät über das Kommunikationsobjekt [Frostalarm](#) ein Alarm-Telegramm von einem entsprechenden Sensor empfangen.

Für jeden Ausgang ist frei wählbar, ob er auf einen Frostalarm reagiert. Auch die Behangposition bei Frostalarm und bei Rücknahme eines Frostalarms kann für jeden Ausgang individuell festgelegt werden.

Die Sicherheitsfunktion *Frostalarm* und das entsprechende Kommunikationsobjekt wird im Parameter *Kommunikationsobjekt "Frostalarm" freigeben* freigegeben. Der Frostalarm ist aktiv, wenn

- auf dem Kommunikationsobjekt *Frostalarm* ein Telegramm mit dem Wert 1 empfangen wird.
- auf dem Kommunikationsobjekt *Frostalarm* innerhalb der im Parameter *zyklische Überwachung* eingestellten Zeit kein Telegramm empfangen wird → *zyklische Überwachung, Seite 291*.

Tritt ein Frostalarm auf, wird der Behang in die im Parameter *Behangverhalten bei Frostalarm* eingestellte Position verfahren und die Bedienung wird gesperrt.

Bei Rücknahme eines Wind-, Regen- oder Frostalarms wird der Behang in die im Parameter *Behangverhalten bei Rücknahme von Wetteralarm, Sperren und Zwangsführung* eingestellte Position verfahren und die Bedienung wird freigegeben.

Im Parameter *Prioritätsreihenfolge der Wetteralarme* kann die Prioritätsreihenfolge der Wetteralarme festgelegt werden.

i Hinweis

Bei aktivem Wetteralarm ist die Behangsteuerung über andere Kommunikationsobjekte, die manuelle Bedienung oder das i-bus® Tool gesperrt. Fahrbereichsbegrenzungen werden ignoriert. Höher priorisierte Sicherheitsfunktionen werden weiterhin ausgeführt → [Funktionsschaltbild Jalousieaktor, Seite 78](#).

4.2.4.1.5

Sperren

Die Parametrierung dieser Sicherheitsfunktion erfolgt in folgendem Parameterfenster:

- Parameterfenster *Sicherheit/Wetteralarme*

Mit der Sicherheitsfunktion *Sperren* kann der Behang über das Kommunikationsobjekt *Sperren* in die im Parameter *Behangverhalten bei Sperren* festgelegte Position verfahren und die Bedienung gesperrt werden.

Bei Rücknahme der Sperre wird der Behang in die im Parameter *Behangverhalten bei Rücknahme von Wetteralarm, Sperren und Zwangsführung* festgelegte Position verfahren und die Bedienung freigegeben.

Beispiel

Mit der Sicherheitsfunktion *Sperren* kann bei entsprechender Parametrierung eine Terrassentür überwacht werden. Beim Öffnen der Terrassentür wird der Behang in die obere Endlage verfahren und in dieser Position gesperrt.

i Hinweis

Wenn die Sicherheitsfunktion aktiv ist, ist die Bedienung des Ausgangs über Kommunikationsobjekte, manuelle Bedienung und i-bus® Tool gesperrt. Höher priorisierte Sicherheitsfunktionen werden weiterhin ausgeführt.
→ [Funktionsschaltbild Jalousieaktor, Seite 78](#)
→ [Funktionsschaltbild Schaltaktor, Seite 79](#)

4.2.4.1.6

Zwangsführung

Die Parametrierung dieser Sicherheitsfunktion erfolgt in folgendem Parameterfenster:

- Parameterfenster *Sicherheit/Wetteralarme*

Mit der Sicherheitsfunktion *Zwangsführung* können die Ausgänge des Geräts in einen definierten Zustand versetzt und gesperrt werden.

Mit der 1-Bit-Zwangsführung kann ein Zustand parametrierbar werden, der beim Aktivieren der Zwangsführung eingestellt wird. Zusätzlich kann festgelegt werden, ob die Aktivierung über den Wert 1 oder den Wert 0 erfolgt.

Mit der 2-Bit-Zwangsführung werden zwei Zustände vorgegeben, die beim Aktivieren der Zwangsführung eingestellt werden. Mit dem ersten Bit wird die Zwangsführung aktiviert/deaktiviert. Mit dem zweiten Bit wird der definierte Zustand eingestellt.

Bit 1	Bit 0	Zustand Zwangsführung
0	0	Zwangsführung inaktiv
0	1	Zwangsführung inaktiv
1	0	Zwangsführung aktiv, Zustand Aus
1	1	Zwangsführung aktiv, Zustand Ein

Tab. 60: Codierung 2-Bit-Zwangsführung

Die Aktivierung der Sicherheitsfunktion *Zwangsführung* erfolgt im Parameter *Zwangsführung (1 Bit / 2 Bit) [Jalousieaktor]*.

Hinweis

Fahrbereichsbegrenzungen werden bei Zwangsführung nicht berücksichtigt.

Die Positionen des Behangs und der Lamellen bei Zwangsführung werden in folgenden Parametern festgelegt:

- *Position Höhe (0 % = oben; 100 % = unten)*
- *Position Lamelle (0 % = offen; 100 % = geschlossen)*

Die Position des Behangs bei Rücknahme der Zwangsführung im Parameter *Behangverhalten bei Rücknahme von Wetteralarm, Sperren und Zwangsführung* festgelegt.

Beispiel

Mit der Sicherheitsfunktion *Zwangsführung* kann der Behang in die obere Endlage verfahren und die Bedienung gesperrt werden, um das Reinigungspersonal beim Putzen der Fenster nicht durch unerwartetes Verfahren des Behangs zu gefährden.

Hinweis

Wenn die Sicherheitsfunktion aktiv ist, ist die Bedienung des Ausgangs über Kommunikationsobjekte, manuelle Bedienung und i-bus® Tool gesperrt.

Höher priorisierte Sicherheitsfunktionen werden weiterhin ausgeführt.

→ [Funktionsschaltbild Jalousieaktor, Seite 78](#)

→ [Funktionsschaltbild Schaltaktor, Seite 79](#)

4.2.4.2 Sicherheitsfunktionen Schaltaktor

4.2.4.2.1 Vorrang der Sicherheitsfunktionen

Die Sicherheitsfunktionen *Sicherheitspriorität x*, *Sperren* und *Zwangsführung* haben Vorrang vor allen anderen Funktionen. Wenn eine dieser Sicherheitsfunktionen aktiv ist, ist die Bedienung des entsprechenden Ausgangs gesperrt.

Die Prioritätsreihenfolge der Sicherheitsfunktionen kann nicht verändert werden → [Prioritäten Schaltaktor, Seite 279](#).

4.2.4.2.2 Sicherheitspriorität

Die Parametrierung dieser Sicherheitsfunktion erfolgt in folgendem Parameterfenster:

- Parameterfenster [Sicherheit](#)

Die Sicherheitsfunktion *Sicherheitspriorität* kann verwendet werden, um elektrische Lasten am Schalt- ausgang zu schützen oder in Abhängigkeit einer Anlagensituation zu schalten.

Für die Schaltaktor-Ausgänge stehen drei Sicherheitsprioritäten zur Verfügung, die sich in ihrer Prio- ritätsreihenfolge unterscheiden. Für jeden Ausgang ist frei wählbar, ob und auf welche der Sicherheits- prioritäten er reagiert. Auch die Position des Relaiskontakts bei Sicherheitspriorität und bei Rücknahme einer Sicherheitspriorität kann für jeden Ausgang individuell festgelegt werden.

Jede Sicherheitspriorität verfügt über ein eigenes Kommunikationsobjekt. Das Kommunikationsobjekt und die entsprechende Sicherheitsfunktion wird im Parameter *Kommunikationsobjekt "Sicherheitsprio- rität x" freigeben* freigegeben. Die Sicherheitspriorität x ist aktiv, wenn:

- auf dem Kommunikationsobjekt *Sicherheitspriorität x* ein Telegramm mit dem Wert 1 empfangen wird.
- auf dem Kommunikationsobjekt *Sicherheitspriorität x* innerhalb der im Parameter *zyklische Überwa- chung* eingestellten Zeit kein Telegramm empfangen wird → [zyklische Überwachung, Seite 291](#).

Bei aktiver Sicherheitspriorität nimmt das Relais die im Parameter *Schaltverhalten bei Sicherheitsprio- rität x* eingestellte Kontaktposition an und die Bedienung wird gesperrt.

Bei Rücknahme der entsprechenden Sicherheitspriorität nimmt das Relais die im Parameter *Schaltverhal- ten bei Rücknahme von Sperren, Zwangsführung und Sicherheitspriorität* eingestellte Kontaktposition an und die Bedienung wird freigegeben.

Hinweis

Wenn eine Sicherheitspriorität aktiv ist, ist die Bedienung des Ausgangs über Kommunikationsobjekte, manuelle Bedienung und i-bus® Tool gesperrt.

Höher priorisierte Sicherheitsfunktionen werden weiterhin ausgeführt → [Funktionsschaltbild Schaltaktor, Seite 79](#).

4.2.4.2.3 Sperren

Die Parametrierung dieser Sicherheitsfunktion erfolgt in folgendem Parameterfenster:

- Parameterfenster [Sicherheit](#)

Mit der Sicherheitsfunktion *Sperren* kann der Ausgang über das Kommunikationsobjekt *Sperren* ge- sperrt werden. Das Relais nimmt die im Parameter *Schaltverhalten bei Sperren* festgelegte Kontaktposi- tion an und die Bedienung wird gesperrt.

Bei Rücknahme der Sperre nimmt das Relais die im Parameter *Schaltverhalten bei Rücknahme von Sper- ren, Zwangsführung und Sicherheitspriorität* festgelegte Kontaktposition an und die Bedienung wird freigegeben.

Hinweis

Wenn die Sicherheitsfunktion aktiv ist, ist die Bedienung des Ausgangs über Kommunikationsobjekte, manuelle Bedienung und i-bus® Tool gesperrt.

Höher priorisierte Sicherheitsfunktionen werden weiterhin ausgeführt.

→ [Funktionsschaltbild Jalousieaktor, Seite 78](#)

→ [Funktionsschaltbild Schaltaktor, Seite 79](#)

4.2.4.2.4 Zwangsführung

Die Parametrierung dieser Sicherheitsfunktion erfolgt in folgendem Parameterfenster:

- Parameterfenster [Sicherheit](#)

Mit der Sicherheitsfunktion *Zwangsführung* können die Ausgänge des Geräts in einen definierten Zustand versetzt und gesperrt werden.

Mit der 1-Bit-Zwangsführung kann ein Zustand parametrierbar werden, der beim Aktivieren der Zwangsführung eingestellt wird. Zusätzlich kann festgelegt werden, ob die Aktivierung über den Wert 1 oder den Wert 0 erfolgt.

Mit der 2-Bit-Zwangsführung werden zwei Zustände vorgegeben, die beim Aktivieren der Zwangsführung eingestellt werden. Mit dem ersten Bit wird die Zwangsführung aktiviert/deaktiviert. Mit dem zweiten Bit wird der definierte Zustand eingestellt.

Bit 1	Bit 0	Zustand Zwangsführung
0	0	Zwangsführung inaktiv
0	1	Zwangsführung inaktiv
1	0	Zwangsführung aktiv, Zustand Aus
1	1	Zwangsführung aktiv, Zustand Ein

Tab. 61: Codierung 2-Bit-Zwangsführung

Die Aktivierung der Sicherheitsfunktion *Zwangsführung* erfolgt im Parameter *Zwangsführung (1 Bit / 2 Bit) [Schaltaktor]*.

Die Position des Relaiskontakts bei Zwangsführung wird im Parameter *Schaltverhalten bei Zwangsführung* festgelegt.

Die Position des Relaiskontakts bei Rücknahme der Zwangsführung wird im Parameter *Schaltverhalten bei Rücknahme von Sperren, Zwangsführung und Sicherheitspriorität* festgelegt.

Beispiel

Mit der Sicherheitsfunktion *Zwangsführung* können während eines Feueralarms alle Beleuchtungen eingeschaltet und gegen Ausschalten gesichert werden.

Hinweis

Wenn die Sicherheitsfunktion aktiv ist, ist die Bedienung des Ausgangs über Kommunikationsobjekte, manuelle Bedienung und i-bus® Tool gesperrt.

Höher priorisierte Sicherheitsfunktionen werden weiterhin ausgeführt.

→ [Funktionsschaltbild Jalousieaktor, Seite 78](#)

→ [Funktionsschaltbild Schaltaktor, Seite 79](#)

4.2.5 Funktion Logik

Die Parametrierung dieser Funktion erfolgt in folgendem Parameterfenster:

- Parameterfenster *Logik/Schwellwert* \ Parameterfenster *Logik/Schwellwert x*

Die Funktionen *Logik* und *Schwellwert* können unabhängig von anderen Funktionen verwendet werden.

Mit der Funktion *Logik* kann das Verhalten eines Ausgangs durch folgende logische Verknüpfungen beeinflusst werden:

- UND
- ODER
- exklusiv ODER
- TOR
- 1-Bit-Invertierer

Für die Logikfunktionen UND, ODER, exklusiv ODER und TOR stehen jeweils zwei Eingangs-Kommunikationsobjekte (*Verknüpfung A*, *Verknüpfung B*) und ein Ergebnis-Kommunikationsobjekt (*Status Ergebnis [Logik]*) zur Verfügung.

Für den 1-Bit-Invertierer steht ein Eingangs-Kommunikationsobjekt (*Verknüpfung A*) und ein Ergebnis-Kommunikationsobjekt (*Status Ergebnis [Logik]*) zur Verfügung.

Das Ergebnis kann im Parameter *Ausgang reagiert auf* geräteintern mit einem beliebigen Ausgang verknüpft oder auf dem Kommunikationsobjekt *Status Ergebnis [Logik]* ausgegeben werden.

Wenn das Ergebnis geräteintern mit einem Ausgang verknüpft ist, ist das Ergebnis gleichberechtigt mit Szenenaufrufen, Schalt-oder Jalousiebefehlen → [Funktionsschaltbild Jalousieaktor, Seite 78](#),
→ [Funktionsschaltbild Schaltaktor, Seite 79](#).

Das Sendeverhalten des Kommunikationsobjekts *Status Ergebnis [Logik]* wird im Parameter *Wert Kommunikationsobjekt "Status Ergebnis" senden* festgelegt. Geräteintern wird das Ergebnis beim Empfang eines Werts auf einem der beiden Eingangs-Kommunikationsobjekte aktualisiert.

Das Ergebnis ist abhängig von der gewählten Logikfunktion und den Werten in den entsprechenden Eingangs-Kommunikationsobjekten. Das Verhalten der Logikfunktionen kann folgender Tabelle entnommen werden:

Logikfunktion	Verknüpfung A	Verknüpfung B	Ergebnis	Erläuterung
UND	0	0	0	Das Ergebnis ist 1, wenn beide Eingangswerte 1 sind.
	0	1	0	
	1	0	0	
	1	1	1	
ODER	0	0	0	Das Ergebnis ist 1, wenn mindestens einer der Eingangswerte 1 ist.
	0	1	1	
	1	0	1	
	1	1	1	
exklusiv ODER	0	0	0	Das Ergebnis ist 1, wenn die Eingangswerte unterschiedlich sind.
	0	1	1	
	1	0	1	
	1	1	0	
TOR	gesperrt	0	-	Der Eingangswert (Verknüpfung B) wird nur verarbeitet, wenn das TOR offen ist. Wenn das TOR gesperrt ist, wird der Wert ignoriert.
	offen	0	0	
	gesperrt	1	-	
	offen	1	1	
1-Bit-Invertierer	0	-	1	Der Eingangswert (Verknüpfung A) wird invertiert.
	1	-	0	

Tab. 62: Ergebnisse der Logikfunktionen

Wenn auf einem der beiden Eingangs-Kommunikationsobjekte *Verknüpfung A* oder *Verknüpfung B* ein Wert empfangen wird, wird das Ergebnis neu berechnet.

4.2.6 Funktion Schwellwert

Die Parametrierung dieser Funktion erfolgt in folgendem Parameterfenster:

- Parameterfenster *Logik/Schwellwert* \ Parameterfenster *Logik/Schwellwert x*

Die Funktionen *Logik* und *Schwellwert* können unabhängig von anderen Funktionen verwendet werden.

Mit der Funktion *Schwellwert* wird der am Schwellwerteingang empfangene Wert mit den in den Parametern *oberer Schwellwert* und *unterer Schwellwert* eingestellten Schwellwerten verglichen.

In folgenden Parametern kann eine Mindestdauer für das Über- und Unterschreiten der Schwellwerte festgelegt werden:

- *Mindestdauer der Überschreitung*
- *Mindestdauer der Unterschreitung*
- *Mindestverweildauer zwischen den Schwellwerten*

Als Schwellwerteingang dient eins der folgenden Kommunikationsobjekte, abhängig von der Einstellung im Parameter *Datenpunkttyp Kommunikationsobjekt "Schwellwerteingang"*:

- *Schwellwerteingang* (DPT 13.010)
- *Schwellwerteingang* (DPT 13.013)
- *Schwellwerteingang* (DPT 14.019)
- *Schwellwerteingang* (DPT 14.056)
- *Schwellwerteingang* (DPT 5.001)
- *Schwellwerteingang* (DPT 5.010)
- *Schwellwerteingang* (DPT 7.001)
- *Schwellwerteingang* (DPT 9.001)
- *Schwellwerteingang* (DPT 9.004)
- *Schwellwerteingang* (DPT 9.021)
- *Schwellwerteingang* (DPT 9.024)

Abhängig vom Wert des Schwellwerteingangs über oder unter den Schwellwerten, kann in folgenden Parametern ein Ergebnis festgelegt werden:

- *Ergebnis, wenn oberer Schwellwert überschritten ist*
- *Ergebnis, wenn unterer Schwellwert unterschritten ist*

Das Ergebnis kann im Parameter *Ausgang reagiert auf* geräteintern mit einem beliebigen Ausgang verknüpft oder auf dem Kommunikationsobjekt *Status Ergebnis [Schwellwert]* ausgegeben werden.

Wenn das Ergebnis geräteintern mit einem Ausgang verknüpft ist, ist das Ergebnis gleichberechtigt mit Szenenaufrufen, Schalt- oder Jalousiebefehlen → [Funktionsschaltbild Jalousieaktor, Seite 78](#),
→ [Funktionsschaltbild Schaltaktor, Seite 79](#).

Im Parameter *Bereich zwischen Schwellwerten überwachen* kann festgelegt werden, ob der Bereich zwischen dem oberen und unteren Schwellwert überwacht und eine Auswertung auf dem Kommunikationsobjekt *Status Eingangswert zwischen den Schwellwerten* ausgegeben wird.

Das Sendeverhalten der Kommunikationsobjekte *Status Ergebnis [Schwellwert]* und *Status Eingangswert zwischen den Schwellwerten* wird im Parameter *Werte Kommunikationsobjekte "Status Ergebnis" und "Status Eingangswert zwischen den Schwellwerten" senden* festgelegt. Geräteintern wird das Ergebnis beim Empfang eines Werts am Schwellwerteingang aktualisiert.

Die in der ETS eingestellten Schwellwerte können über den Bus (ABB i-bus® KNX) geändert werden. Die Einstellung wird in den folgenden Parametern vorgenommen:

- *Schwellwerte über Kommunikationsobjekte ändern*
- *Schwellwerte über i-bus® Tool ändern*

Die geänderten Schwellwerte werden auf folgenden Kommunikationsobjekten über den Bus (ABB i-bus® KNX) empfangen, abhängig von der Einstellung im Parameter *Datenpunkttyp Kommunikationsobjekt "Schwellwerteingang"*:

- *oberen Schwellwert ändern* (DPT 13.010)
unteren Schwellwert ändern (DPT 13.010)
- *oberen Schwellwert ändern* (DPT 13.013)
unteren Schwellwert ändern (DPT 13.013)
- *oberen Schwellwert ändern* (DPT 14.019)
unteren Schwellwert ändern (DPT 14.019)
- *oberen Schwellwert ändern* (DPT 14.056)
oberen Schwellwert ändern (DPT 14.056)
- *oberen Schwellwert ändern* (DPT 5.001)
unteren Schwellwert ändern (DPT 5.001)
- *oberen Schwellwert ändern* (DPT 5.010)
unteren Schwellwert ändern (DPT 5.010)
- *oberen Schwellwert ändern* (DPT 7.001)
unteren Schwellwert ändern (DPT 7.001)
- *oberen Schwellwert ändern* (DPT 9.001)
unteren Schwellwert ändern (DPT 9.001)
- *oberen Schwellwert ändern* (DPT 9.004)
unteren Schwellwert ändern (DPT 9.004)
- *oberen Schwellwert ändern* (DPT 9.021)
unteren Schwellwert ändern (DPT 9.021)
- *oberen Schwellwert ändern* (DPT 9.024)
unteren Schwellwert ändern (DPT 9.024)

Im Parameter *Schwellwerte bei Download überschreiben* wird festgelegt, ob die über den Bus (ABB i-bus® KNX) geänderten Schwellwerte bei einem Download der Applikation mit den in der ETS eingestellten Schwellwerten überschrieben werden.

4.2.7

Funktion Lastabschaltung (Lastabwurf)

Hinweis

Diese Funktion steht nur für Schaltaktor-Ausgänge zur Verfügung.

Die Parametrierung dieser Funktion erfolgt in folgendem Parameterfenster:

- Parameterfenster *Schaltaktor X* \ Parameterfenster *Lastabschaltung*

Mit der Funktion *Lastabschaltung* kann ein Laststeuerungs-Master (z. B. Energie Analyzer QA/S, Energie-Aktor SE/S) eine elektrische Installation energieeffizient verwalten. Bei Überschreiten einer festgelegten Lastgrenze sendet der Laststeuerungs-Master Schaltbefehle in Form von Lastabschaltstufen auf den Bus (ABB i-bus® KNX). Die Slave-Geräte empfangen die Lastabschaltstufen und reagieren entsprechend der Parametrierung.

In den Slave-Geräten kann die Lastabschaltstufe für jeden Kanal individuell festgelegt werden.

Die Funktionalität wird im folgenden Beispiel anhand des QA/S als Master erläutert:

Hinweis

Der QA/S (Master) verarbeitet in diesem Beispiel 8 Lastabschaltstufen. Die Anzahl der Lastabschaltstufen zwischen Master und Slave müssen aufeinander abgestimmt werden.



Abb. 29: Master empfängt Leistungswerte

Der QA/S (Master) (1) empfängt Leistungswerte von bis zu 16 Slaves (z. B. SA/S x.16.6.2 (2) oder Energiezähler wie SE/S, EM/S, ZS/S (3)). Auch Geräte (5) (6), die keine direkten Energieverbrauchswerte senden, können über einen Energiezähler (z. B. ZS/S (3)) in die Funktion *Lastabschaltung* integriert werden.

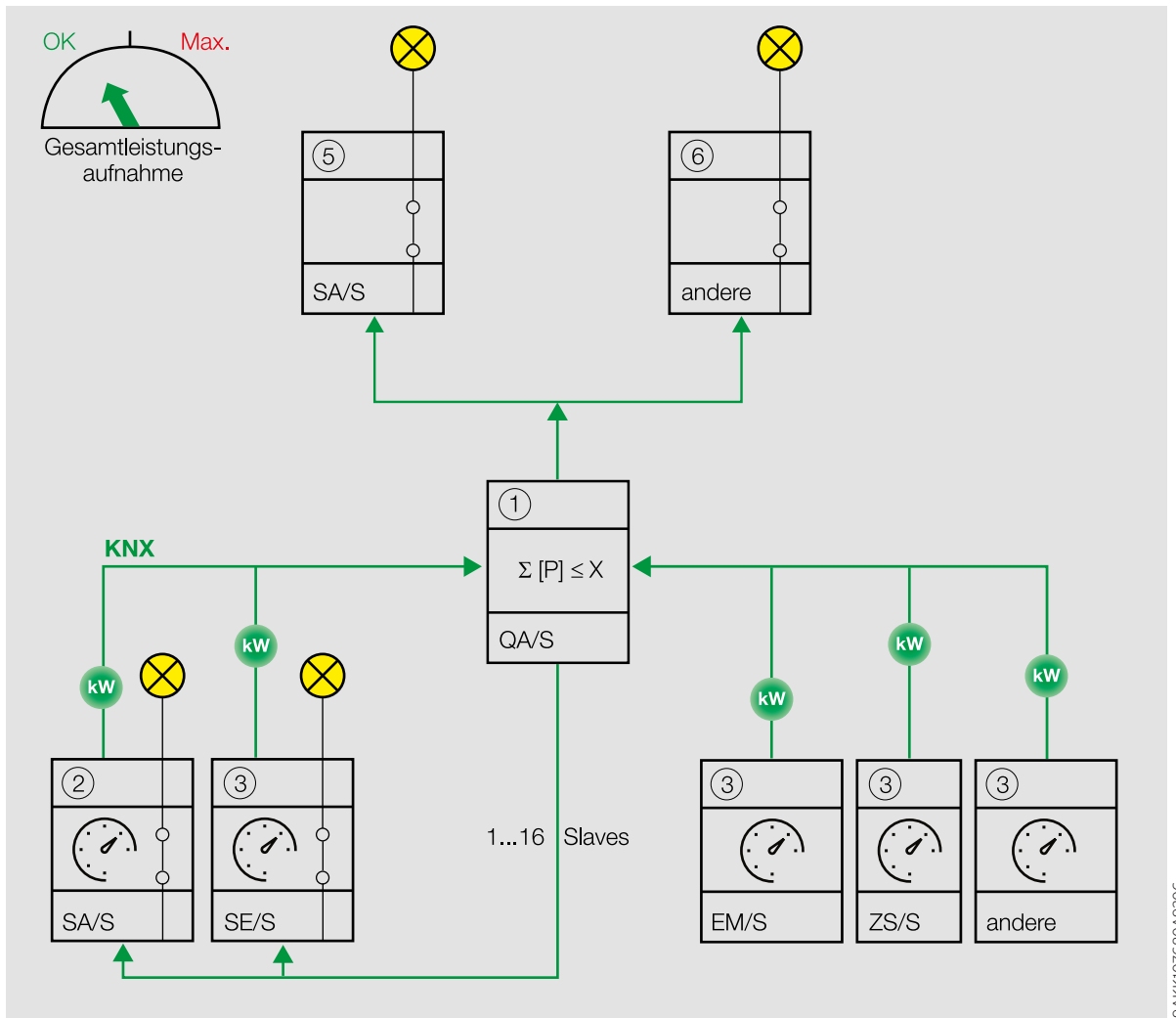

Abb. 30: Master addiert empfangene Leistungswerte

Der Master addiert die empfangenen Leistungswerte und berechnet die Gesamtleistungsaufnahme. Wenn die Gesamtleistungsaufnahme die festgelegte Lastgrenze übersteigt, sendet der Master Lastabschaltstufen (4) auf den Bus (ABB i-bus® KNX).

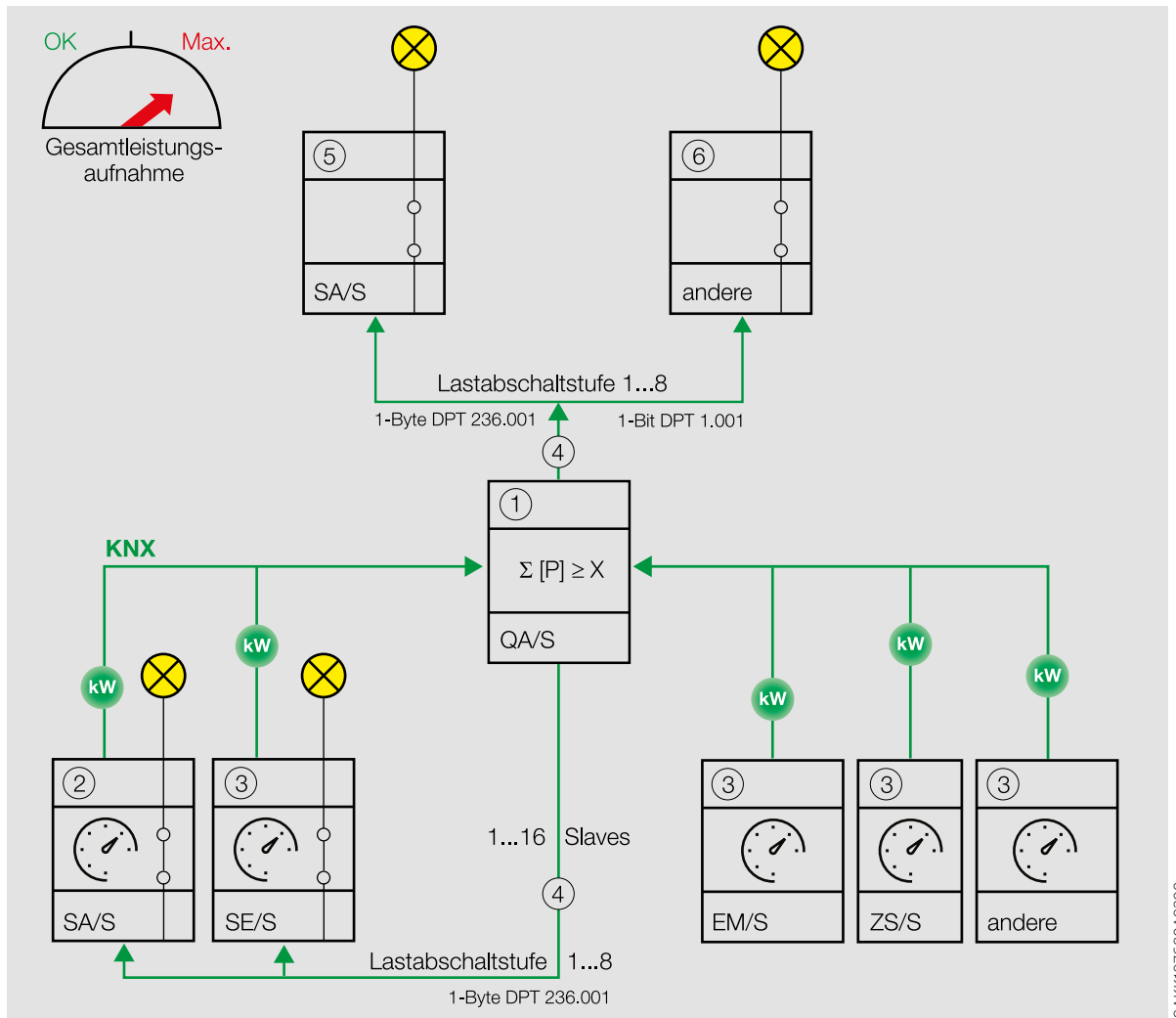

Abb. 31: Slaves empfangen Lastabschaltstufen

Die Slaves empfangen die Lastabschaltstufen und schalten alle Kanäle, die dieser Lastabschaltstufe zugeordnet sind, entsprechend des im Parameter *Schaltverhalten bei Aktivierung der Lastabschaltstufe* festgelegten Verhaltens.

i Hinweis

Einbindung anderer Geräte in die Lastabschaltung → entsprechende Produkthandbücher.

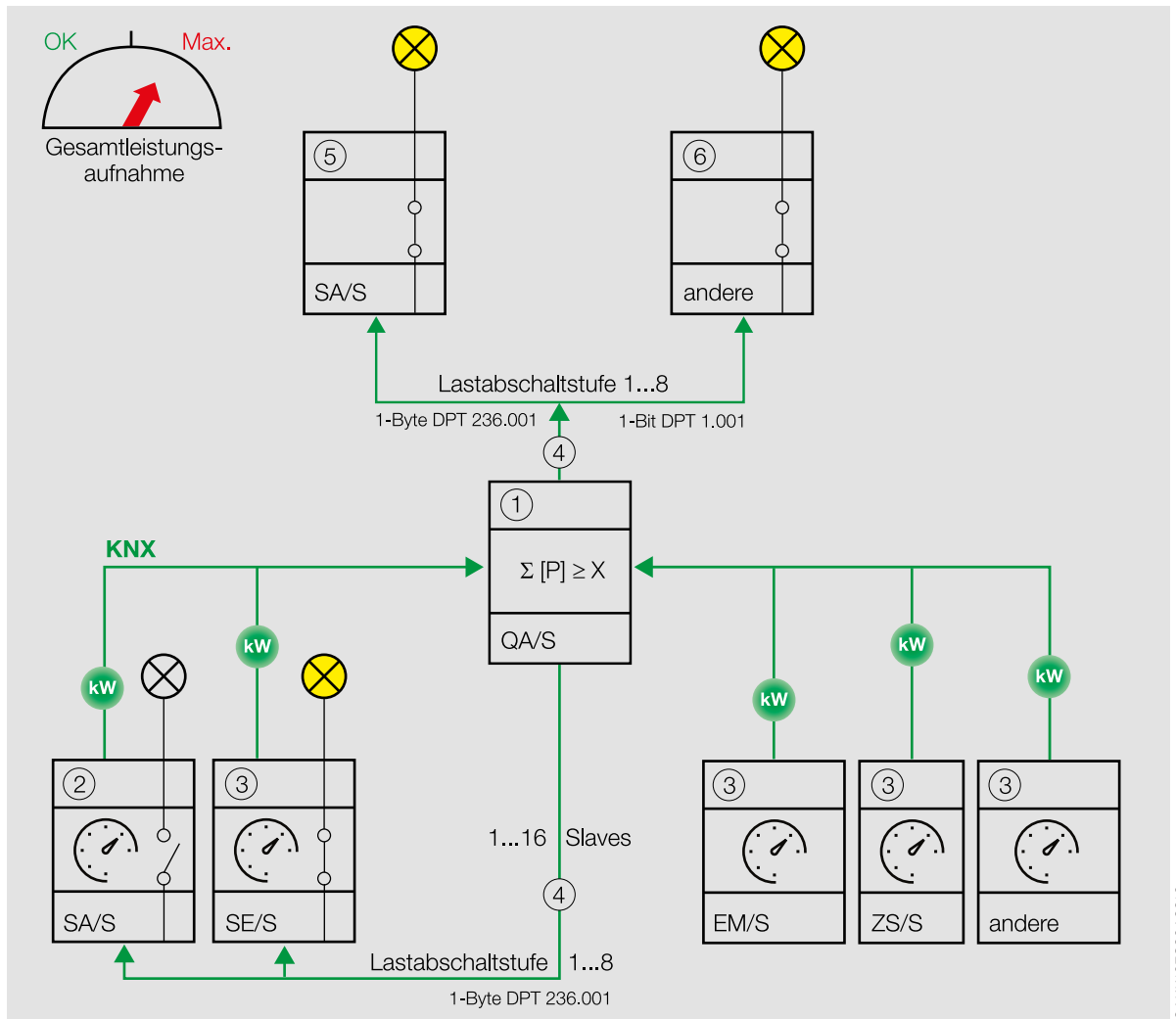
i Hinweis

- Alle ABB-Schaltaktoren (5) (Combi, Standard und Professional) enthalten die Funktion *Lastabschaltung*, inklusive des Kommunikationsobjekts *Lastabschaltstufe empfangen* (DPT 236.001).
- Andere Geräte (6) ohne das Kommunikationsobjekt *Lastabschaltstufe empfangen* (DPT 236.001) können mit den Kommunikationsobjekten „Lastabschaltstufe x senden“ (DPT 1.001) des QA/S Energie Analyzers in die Funktion *Lastabschaltung* integriert werden.



Abb. 32: Master erhöht Lastabschaltstufe

Der Master erhöht die Lastabschaltstufe, bis die Gesamtleistungsaufnahme unter die Lastgrenze fällt.

Hinweis

Einbindung anderer Geräte in die Lastabschaltung → entsprechende Produkthandbücher.

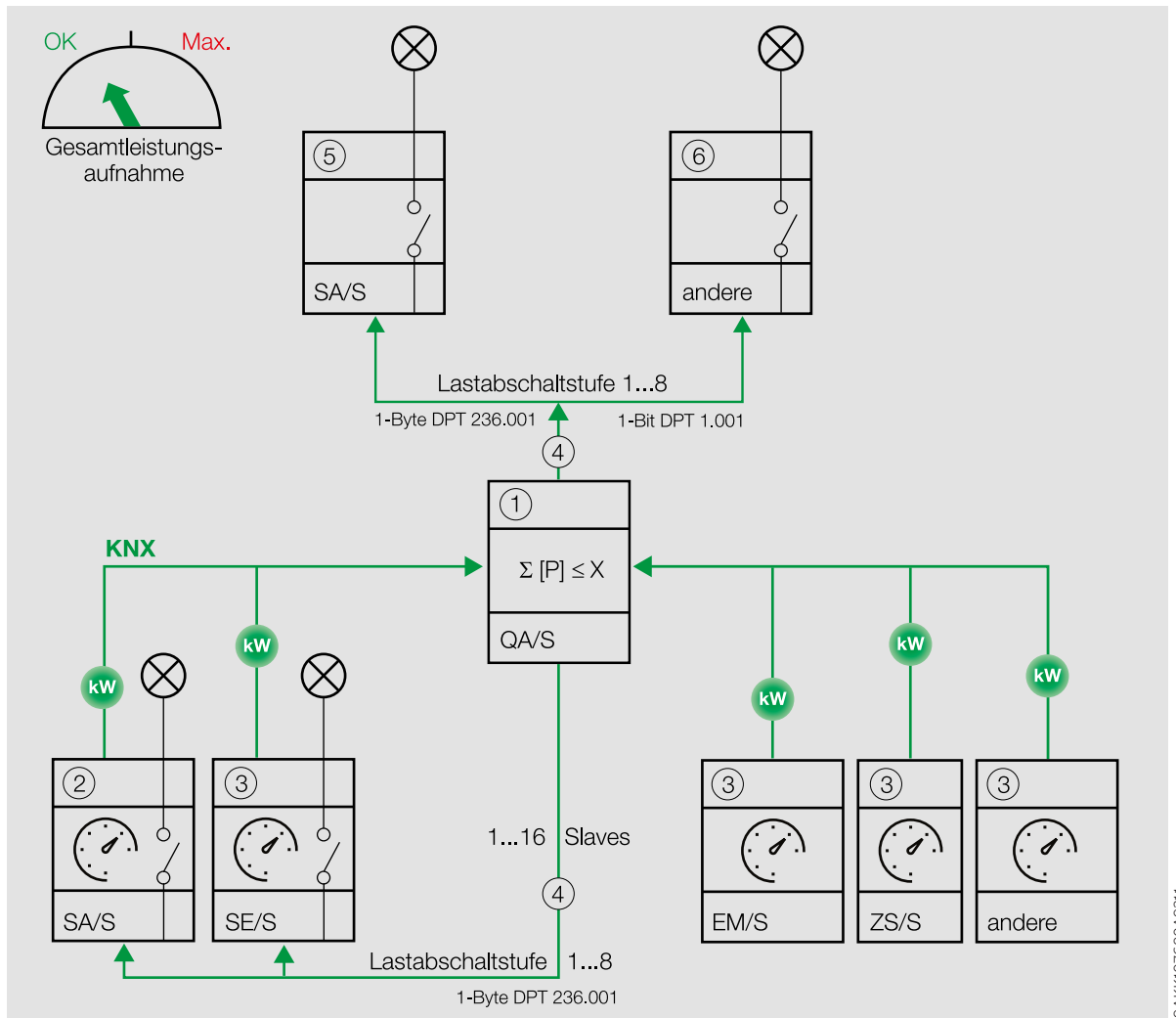

Abb. 33: Master senkt Lastabschaltstufe

Nachdem die Gesamtleistungsaufnahme unter die Lastgrenze gefallen ist, senkt der Master (1) die Lastabschaltstufe und sendet diese Information über den Bus (ABB i-bus® KNX) an die Slaves. Die Kanäle reagieren entsprechend der Einstellung im Parameter *Schaltverhalten bei Rücknahme der Lastabschaltstufe*.

Die Lastabschaltstufe des Kanals wird im Parameter *Lastabschaltstufe* festgelegt.

Die in der ETS eingestellte Lastabschaltstufe kann über den Bus (ABB i-bus® KNX) geändert werden. Die Einstellung wird in den folgenden Parametern vorgenommen:

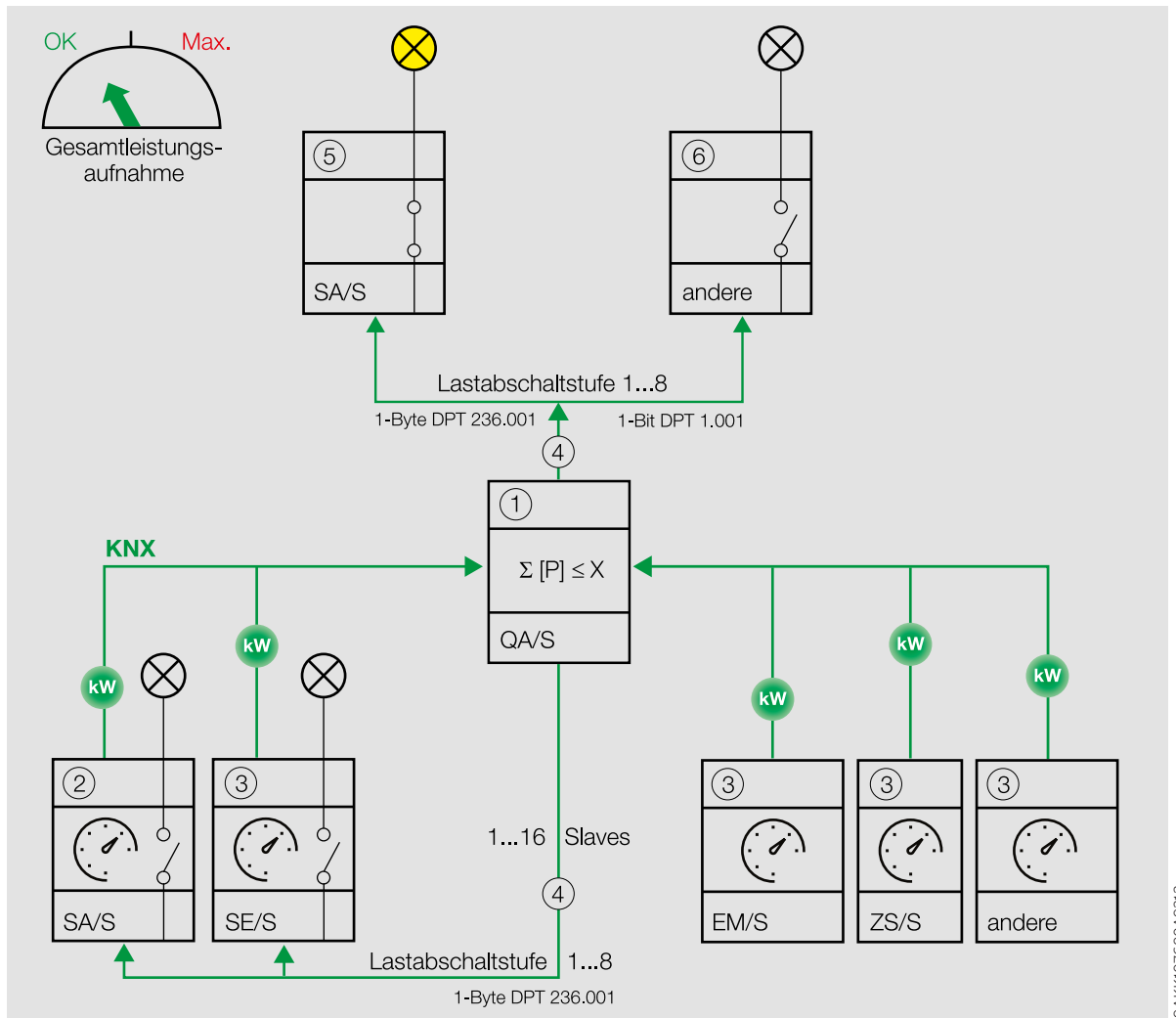
- *Lastabschaltstufe über Kommunikationsobjekt ändern*
- *Lastabschaltstufe über i-bus® Tool ändern*

Die geänderte Lastabschaltstufe wird auf dem Kommunikationsobjekt *Lastabschaltstufe setzen* über den Bus (ABB i-bus® KNX) empfangen.

Im Parameter *Lastabschaltstufe bei Download überschreiben* wird festgelegt, ob die über den Bus (ABB i-bus® KNX) geänderte Lastabschaltstufe bei einem Download der Applikation mit der in der ETS eingestellten Lastabschaltstufe überschrieben werden.

4.2.8 Funktion Sonnenschutz-Automatik

Die Parametrierung dieser Funktion erfolgt in folgendem Parameterfenster:

- Parameterfenster *Sonnenschutz-Automatik*

Mit der Funktion *Sonnenschutz-Automatik* können vollautomatische Raumbeschattungslösungen in Abhängigkeit der Sonneneinstrahlung realisiert werden. Zusammen mit anderen KNX-Komponenten (insbesondere mit dem Jalousiesteuerbaustein JSB/S) kann mit dem Gerät eine komfortable Sonnenschutz-Automatik-Steuerung aufgebaut werden.

In den Parametern lassen sich Behang- und Lamellenpositionen für Sonne = 1 und Sonne = 0 vorgeben. Alternativ können die Positionen für Sonne = 1 und Sonne = 0 auch über separate 1-Byte-Kommunikationsobjekte empfangen werden.

Die Funktion *Sonnenschutz-Automatik* kann für jedes Ausgangspaar individuell freigegeben werden → Parameter *Funktion Sonnenschutz-Automatik freigeben*.

Informationen zur Sonneneinstrahlung (Sonne = 1 und Sonne = 0) können über einen externen Sensor ermittelt und über das Kommunikationsobjekt *Sonne* empfangen werden.

Weitere Informationen:

→ [Aktivierung/Deaktivierung Sonnenschutz-Automatik, Seite 94](#)

→ [Sperren Sonnenschutz-Automatik, Seite 94](#)

→ [Positionierung bei Sonneneinstrahlung \(Sonne = 1 und Sonne = 0\), Seite 95](#)

→ [Direkt-Betrieb, Seite 95](#)

Hinweis

Die Funktion *Sonnenschutz-Automatik* wird durch eine Referenzfahrt unterbrochen. Eingehende Sonnenschutz-Automatik-Telegramme werden nach Abschluss der Referenzfahrt ausgeführt.

4.2.8.1 Aktivierung/Deaktivierung Sonnenschutz-Automatik

Die Funktion *Sonnenschutz-Automatik* kann mit dem Kommunikationsobjekt *Sonnenschutz-Automatik aktivieren/deaktivieren* aktiviert oder deaktiviert werden.

Wenn die Funktion *Sonnenschutz-Automatik* deaktiviert ist, reagiert der Ausgang nicht auf eingehende Telegramme auf den Sonnenschutz-Automatik-Kommunikationsobjekten. Nach Deaktivierung der Funktion *Sonnenschutz-Automatik* bleibt der Behang in seiner aktuellen Position und kann über die direkten Kommunikationsobjekte angesteuert werden. Begonnene Fahraktionen durch Sonnenschutz-Automatik-Telegramme werden nach Deaktivierung der Funktion *Sonnenschutz-Automatik* abgeschlossen.

Im Parameter *Deaktivierung der Sonnenschutz-Automatik* kann eingestellt werden, wie die Funktion *Sonnenschutz-Automatik* deaktiviert wird.

Im Parameter *automatische Reaktivierung der Sonnenschutz-Automatik* kann eingestellt werden, ob die Funktion *Sonnenschutz-Automatik* nach einer einstellbaren Zeit automatisch reaktiviert wird, wenn die Deaktivierung durch Erhalt eines Direkt-Befehls erfolgte.

4.2.8.2 Sperren Sonnenschutz-Automatik

Die Funktion *Sonnenschutz-Automatik* kann mit dem Kommunikationsobjekt *Sonnenschutz-Automatik sperren* gesperrt oder freigegeben werden.

Wenn die Funktion *Sonnenschutz-Automatik* gesperrt ist, kann keine Aktivierung über das Kommunikationsobjekt *Sonnenschutz-Automatik aktivieren/deaktivieren* erfolgen und das Ausgangspaar kann nur über direkte Kommunikationsobjekte angesteuert werden.

4.2.8.3 Positionierung bei Sonneneinstrahlung (Sonne = 1 und Sonne = 0)

Behang- und Lamellenposition bei Sonneneinstrahlung (Sonne = 1) können im Parameter *Verhalten bei Sonne = 1 (Sonne vorhanden)* festgelegt werden.

Behang- und Lamellenposition bei Wegfall der Sonneneinstrahlung (Sonne = 0) können im Parameter *Verhalten bei Sonne = 0 (keine Sonne vorhanden)* festgelegt werden.

Alternativ können Behang- und Lamellenposition auch direkt angesteuert werden:

- über Kommunikationsobjekt *Sonne: Höhe anfahren*:
Bei aktivierter Sonnenschutz-Automatik wird der Behang entsprechend des empfangenen Werts verfahren. Bei deaktivierter Sonnenschutz-Automatik werden Telegramme auf diesem Kommunikationsobjekt ignoriert.
Nach Erreichen der Zielposition werden die Lamellen wie vor der Fahraktion positioniert. Wird während der Fahraktion ein Telegramm auf dem Kommunikationsobjekt *Sonne: Lamelle anfahren* empfangen, werden die Lamellen nach Erreichen der Zielposition entsprechend des empfangenen Werts positioniert.
- über Kommunikationsobjekt *Sonne: Lamelle anfahren*:
Bei aktivierter Sonnenschutz-Automatik werden die Lamellen entsprechend des empfangenen Werts positioniert. Bei deaktivierter Sonnenschutz-Automatik werden Telegramme auf diesem Kommunikationsobjekt ignoriert.

Um wetterbedingte häufige Positionswechsel zu verhindern, kann die Reaktion auf eingehende Telegramme mit den Parameter *Verzögerung bei Sonne = 1* und *Verzögerung bei Sonne = 0* verzögert werden.

4.2.8.4 Direkt-Betrieb

Der Direkt-Betrieb bezeichnet die Vor-Ort-Bedienung über örtliche Taster. Im Direkt-Betrieb werden Direkt-Befehle auf die folgenden direkten Kommunikationsobjekte gesendet:

- *Behang auf/ab fahren*
- *Lamellenverstellung / Stopp auf/ab*
- *Position Höhe anfahren*
- *Position Lamelle anfahren*
- *Szene 1 ... 64*
- *Behang auf/ab fahren*
- *Stopp auf/ab*
- *Lamellenverstellung / Stopp auf/ab*
- *Position Höhe anfahren*
- *Position Lamelle anfahren*
- *Szene 1 ... 64*

Der Wechsel in den Direkt-Betrieb kann über das Kommunikationsobjekt *Direkt-Betrieb sperren* gesperrt werden. Wenn der Direkt-Betrieb gesperrt ist, reagiert das Ausgangspaar nicht auf eingehende Telegramme auf den direkten Kommunikationsobjekten.

Hinweis

Die Bedienbarkeit über Direkt-Befehle ist in folgenden Fällen nicht freigegeben:

- eine der Sicherheitsfunktionen ist aktiv → [Sicherheitsfunktionen Jalousieaktor, Seite 80](#)
- die Sonnenschutz-Automatik ist aktiv und kann nur über das Kommunikationsobjekt *Sonnenschutz-Automatik aktivieren/deaktivieren* deaktiviert werden
- die Sonnenschutz-Automatik ist aktiv und der Direkt-Betrieb ist über das Kommunikationsobjekt *Direkt-Betrieb sperren* gesperrt
- das Gerät befindet sich in der Betriebsart *Manuelle Bedienung*

4.2.9 Funktion Szenen

Die Parametrierung dieser Funktion erfolgt in folgendem Parameterfenster:

- Parameterfenster *Jalousieaktor X+Y* \ Parameterfenster *Szenenzuordnungen [Jalousieaktor]*
- Parameterfenster *Schaltaktor X* \ Parameterfenster *Szenenzuordnungen [Schaltaktor]*

Mit der Funktion *Szenen* können Szenen erstellt, freigegeben, dem Ausgang zugeordnet und weitere KNX-Geräte in eine Szene eingebunden werden. Voraussetzung ist, dass alle eingebundenen Geräte mit der gleichen Szenennummer parametrierung sind und der Aufruf über die gleiche Gruppenadresse erfolgt.

Mit den folgenden Parametern können bis zu 16 Szenen erstellt, freigegeben und dem Ausgang zugeordnet werden:

- *Szenenzuordnung x freigegeben [Jalousieaktor]*
- *Szenenzuordnung x freigegeben [Schaltaktor]*

Im Parameter *Szenennummer* wird für jede Szene eine individuelle Nummer (1 ... 64) vergeben.

Das Verhalten des Behangs und der Lamellen bei Szenenaufruf wird in folgenden Parametern festgelegt:

- *Position Höhe (0 % = oben; 100 % = unten)*
- *Position Lamelle (0 % = offen; 100 % = geschlossen)*

Das Verhalten des Ausgangs bei Szenenaufruf wird im Parameter *Verhalten bei Szenenaufruf* festgelegt.

Mit dem Parameter *Verzögerung* wird festgelegt, mit welcher Verzögerung die Szene nach Szenenaufruf ausgeführt wird.

Hinweis

Wenn beim Szenenaufruf eine Verzögerung verwendet wird (→ Parameter *Verzögerung*), reagiert der Ausgang nicht auf die Funktionen *Treppenlicht* und *Ein- und Ausschaltverzögerung*
→ [Funktionsschaltbild Schaltaktor, Seite 79](#).

Szenenaufruf

Ein Szenenaufruf erfolgt über folgende Kommunikationsobjekte:

- *Szene 1 ... 64*
Über dieses Zentral-Kommunikationsobjekt wird eine Szenennummer empfangen. Alle eingebundenen Ausgänge und KNX-Geräte führen die zugeordneten Szenen mit der entsprechenden Szenennummer aus. Abhängig vom Telegrammwert können die aktuellen Positionen der Relaiskontakte aller eingebundenen Ausgänge und KNX-Geräte in der Szene gespeichert werden. So lässt sich die Kontaktposition einer Szenennummer überschreiben.
- *Szene 1 ... 64 (Jalousieaktor)*
Szene 1 ... 64 (Schaltaktor)
Über diese Kommunikationsobjekte wird eine Szenennummer empfangen. Das Ausgangspaar führt alle zugeordneten Szenen mit der entsprechenden Szenennummer aus. Abhängig vom Telegrammwert kann die aktuelle Position des Relaiskontakts in der Szene gespeichert werden. So lässt sich die Kontaktposition einer Szenennummer überschreiben.
- *Szenenzuordnung x aufrufen (Jalousieaktor)*
Szenenzuordnung x aufrufen (Schaltaktor)
Über diese 1-Bit-Kommunikationsobjekte wird die Szenenzuordnung x (x = 1 ... 4) des Ausgangspaares aufgerufen und die entsprechende Szenennummer ausgeführt. Dieser direkte Szenenaufruf ist nur für die Szenenzuordnungen 1 ... 4 möglich.

4.2.9.1

Aufbau 1-Byte-Szenen-Telegramm

In einem 1-Byte-Szenen-Telegramm sind die Szenennummer (1 ... 64) und die Information, ob die Szene aufgerufen oder gespeichert werden soll, enthalten.

Telegrammwert:

- 0 ... 63 = Szene x (x = 1 ... 64) aufrufen
- 128 ... 191 = Szene x (x = 1 ... 64) speichern

Weitere Informationen → [Wertetabelle Kommunikationsobjekt "Szene 1 ... 64", Seite 297](#).

4.2.10 Zeitfunktionen

Für jeden Ausgang stehen drei Zeitfunktionen zur Verfügung. Im Parameter *Funktion Zeit freigeben* kann jedem Ausgang eine der folgenden Zeitfunktionen zugewiesen werden:

- → [Funktion Treppenlicht, Seite 97](#)
- → [Funktion Ein- und Ausschaltverzögerung, Seite 99](#)
- → [Funktion Blinken, Seite 100](#)

Die gewählte Zeitfunktion wird in die Funktionskette des Ausgangs integriert.

Weitere Informationen → [Funktionsschaltbild Schaltaktor, Seite 79](#).

4.2.10.1 Funktion Treppenlicht

Die Parametrierung dieser Funktion erfolgt in folgendem Parameterfenster:

- [Treppenlicht](#)

Mit der Funktion *Treppenlicht* kann eine zeitgesteuerte Beleuchtung (z. B. Treppenhaus-Beleuchtung) oder eine funktionsähnliche Anwendung automatisch gesteuert werden.

i Hinweis

Wenn beim Szenenaufwurf eine Verzögerung verwendet wird (→ Parameter *Verzögerung*), reagiert der Ausgang nicht auf die Funktionen *Treppenlicht* und *Ein- und Ausschaltverzögerung*
→ [Funktionsschaltbild Schaltaktor, Seite 79](#).

Die Einschaltdauer wird im Parameter *Treppenlichtzeit* festgelegt.

Abgänglich von der im Parameter *Treppenlicht Schaltverhalten bei Telegrammwert 0/1* gewählten Option, erfolgt das Schalten durch Erhalt eines Telegramms mit dem Wert 0 oder 1 auf einem der folgenden Kommunikationsobjekte:

- [Schalten](#)
- [Schalten](#) (Zentral)
- [Szene 1 ... 64](#)
- [Szene 1 ... 64](#) (Zentral)
- [Status Ergebnis \[Logik\]](#)
- [Status Ergebnis \[Schwellwert\]](#)

Wenn im Parameter *Verhalten des Ausgangs* der Kontakt als Schließer festgelegt ist, wird der Kontakt beim Empfang eines Einschaltwerts geschlossen und nach Ablauf der Treppenlichtzeit geöffnet.

Wenn im Parameter *Verhalten des Ausgangs* der Kontakt als Öffner festgelegt ist, wird der Kontakt beim Empfang eines Einschaltwerts geöffnet und nach Ablauf der Treppenlichtzeit geschlossen.

Die Funktion *Treppenlicht* kann das bevorstehende Ausschalten ankündigen (→ Parameter *Warnzeit*). Die Warnzeit beginnt nach Ablauf der Treppenlichtzeit. Die Art der Warnung wird im Parameter *Warnung vor Ausschalten des Treppenlichts* festgelegt:

- über das Kommunikationsobjekt *Treppenlicht vorwarnen*:
Zu Beginn der Warnzeit wird das Kommunikationsobjekt auf den Wert 1 gesetzt. Nach Ablauf der Warnzeit wird das Kommunikationsobjekt auf den Wert 0 gesetzt. Das Kommunikationsobjekt kann zum Schalten einer Warnleuchte verwendet werden.
- durch kurzes Aus-Ein-Schalten:
Während der Warnzeit wird der Ausgang kurz ausgeschaltet und anschließend wieder eingeschaltet. Die Anzahl der Aus/Ein-Wechsel kann im Parameter *Anzahl aus/ein-Wechsel* eingestellt werden. Der erste Aus/Ein-Wechsel wird zu Beginn der Warnzeit ausgeführt. Weitere Aus/Ein-Wechsel werden gleichmäßig auf die verbleibende Warnzeit aufgeteilt.



Abb. 34: Ein-/Ausschaltverhalten Funktion Treppenlicht

4.2.10.1.1

Treppenlichtzeit verlängern (Retriggern/Pumpen)

Wenn im Parameter *Treppenlichtzeit neu startbar* die Option *ja* gewählt ist, kann die Treppenlichtzeit durch erneutes Einschalten neu gestartet werden.

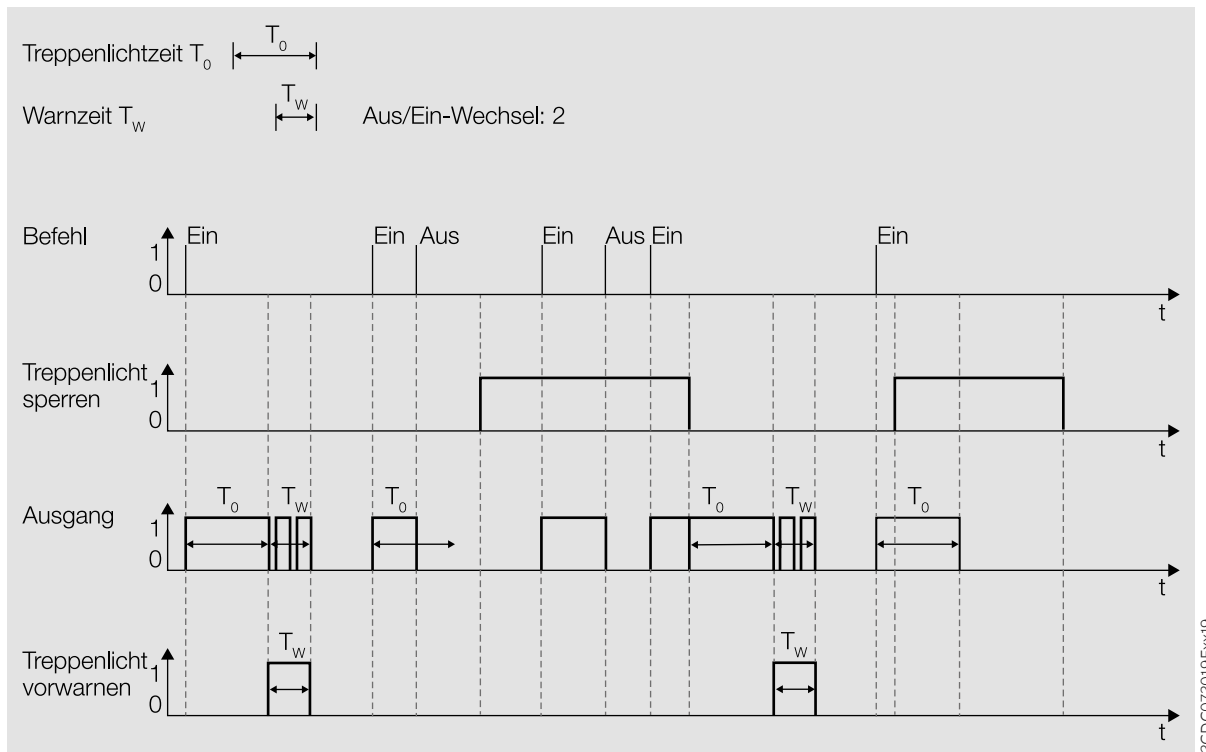
Retriggern

Wenn im Parameter *Treppenlichtzeit verlängerbar (Pumpen)* die Option *nein, nur neu startbar* gewählt ist, kann die Treppenlichtzeit durch erneutes Einschalten beliebig oft neu gestartet werden.

Pumpen

Wenn im Parameter *Treppenlichtzeit verlängerbar (Pumpen)* eine der Optionen „bis max. x-mal Treppenlichtzeit“ ($x = 2 \dots 5$) gewählt ist, kann die Treppenlichtzeit maximal auf die 5-fache Dauer verlängert werden. Wenn während der Treppenlichtzeit oder während der Warnzeit weitere Einschalt-Befehle empfangen werden, wird die Treppenlichtzeit um eine weitere Treppenlichtzeit verlängert.

Folgende Grafik zeigt das Verhalten bei einer Verlängerung auf die 5-fache Treppenlichtzeit:



Abb. 35: Treppenlichtzeit verlängern (Retrigger / Pumpen)

4.2.10.1.2

Treppenlicht sperren

Die Funktion *Treppenlicht* kann über das Kommunikationsobjekt *Treppenlicht sperren* gesperrt werden. Wenn die Funktion *Treppenlicht* gesperrt ist, wird der Einschalt-Befehl ohne Zeitfunktion in der Funktionskette (→ [Funktionsschaltbild Schaltaktor, Seite 79](#)) weitergegeben und der Ausgang verhält sich entsprechend seiner Parametrierung.

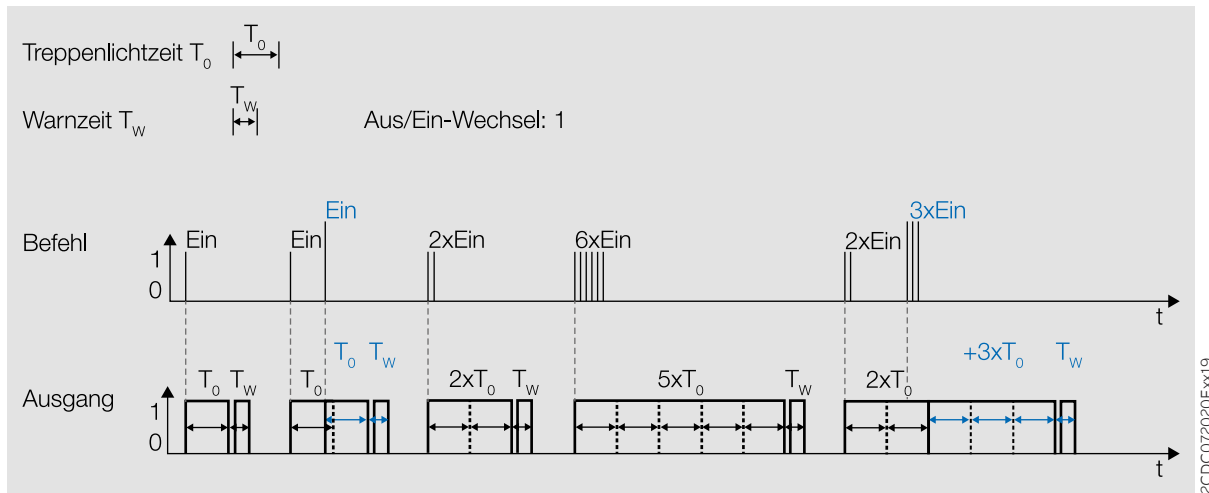
4.2.10.1.3

Dauer-Ein

Wenn die Funktion *Treppenlicht* aktiviert ist, kann der Ausgang über das Kommunikationsobjekt *Treppenlicht Dauer-Ein* dauerhaft eingeschaltet werden. Wenn der Dauer-Ein-Betrieb aktiviert ist, bleibt der Ausgang eingeschaltet. Andere Funktionen laufen im Hintergrund weiter, lösen aber keine Schalthandlung aus. Wenn der Dauer-Ein-Betrieb deaktiviert ist, reagiert der Ausgang auf das Kommunikationsobjekt *Schalten*.

Mit dem Parameter *Treppenlichtzeit nach Dauer-Ein neu starten* kann festgelegt werden, wie sich die Beleuchtung nach Beenden des Dauer-Ein-Betriebs verhält.

Nach Download oder Busspannungswiederkehr wird der Zustand des Dauer-Ein-Betriebs vor Download oder Busspannungsausfall wiederhergestellt.

4.2.10.2

Funktion Ein- und Ausschaltverzögerung

Die Parametrierung dieser Funktion erfolgt in folgendem Parameterfenster:

- [Ein- und Ausschaltverzögerung](#)

Mit der Funktion *Ein- und Ausschaltverzögerung* kann die Wirkung eines Schaltbefehls verzögert werden, der auf einem der folgenden Kommunikationsobjekte empfangen wird:

- [Schalten](#)
- [Schalten \(Zentral\)](#)
- [Szene 1 ... 64](#)
- [Szene 1 ... 64 \(Zentral\)](#)
- [Status Ergebnis \[Logik\]](#)
- [Status Ergebnis \[Schwellwert\]](#)

 Hinweis

Wenn beim Szenenaufwurf eine Verzögerung verwendet wird (→ Parameter *Verzögerung*), reagiert der Ausgang nicht auf die Funktionen *Treppenlicht* und *Ein- und Ausschaltverzögerung*
→ [Funktionsschaltbild Schaltaktor, Seite 79](#).

Die Dauer der Verzögerung wird in den folgenden Parametern eingestellt:

- *Einschaltverzögerung*
- *Ausschaltverzögerung*

Verhalten der Einschaltverzögerung:

- Die Einschaltverzögerungszeit startet nach dem Empfang eines Einschaltbefehls (Telegramm mit dem Telegrammwert 1).
- Wenn während der Einschaltverzögerung ein Einschaltbefehl empfangen wird, startet die Zeit der Einschaltverzögerung erneut.
- Wenn während der Einschaltverzögerung ein Ausschaltbefehl empfangen wird, wird das Einschalten verworfen.

Verhalten der Ausschaltverzögerung:

- Die Ausschaltverzögerungszeit startet nach dem Empfang eines Ausschaltbefehls (Telegramm mit dem Telegrammwert 0).
- Wenn während der Ausschaltverzögerung ein Ausschaltbefehl empfangen wird, startet die Zeit der Ausschaltverzögerung erneut.
- Wenn während der Ausschaltverzögerung ein Einschaltbefehl empfangen wird, wird das Ausschalten verworfen.

 Hinweis

Ob der Relaiskontakt geöffnet oder geschlossen wird, ist abhängig von der Einstellung im Parameter *Verhalten des Ausganges*.

4.2.10.3**Funktion Blinken**

Die Parametrierung dieser Funktion erfolgt in folgendem Parameterfenster:

- *Blinken*

Mit der Funktion *Blinken* kann der Relaiskontakt nach Erhalt eines Einschalt-Befehls im Wechsel geschaltet werden.

Der Einschalt-Befehl erfolgt über das Kommunikationsobjekt *Blinken*. Jeder Einschalt-Befehl startet den Blinkzyklus neu.

Im Parameter *Blinken, wenn Kommunikationsobjekt "Blinken" gleich* kann festgelegt werden, mit welchem Telegrammwert ein Blinkzyklus gestartet und vorzeitig beendet werden kann.

Anzahl und Dauer der Blinkzyklen können in folgenden Parametern festgelegt werden:

- *Zeit für Ein*
- *Zeit für Aus*
- *Anzahl Blink-Zyklen*

Jeder Blinkzyklus beginnt mit dem Zustand Ein. Ob der Relaiskontakt geöffnet oder geschlossen wird, hängt davon ab, ob der Ausgang im Parameter *Verhalten des Ausganges* als Öffner oder Schließer parametrisiert ist.

Jeder Blinkzyklus endet mit dem Zustand Aus. Die Position des Relaiskontakts nach Beenden des Blinkzyklus kann im Parameter *Verhalten nach Blinken* festgelegt werden.

Wenn die Funktion *Blinken* aktiv ist, reagiert der Ausgang nicht auf andere Schaltbefehle
→ [Funktionsschaltbild Schaltaktor, Seite 79](#).

i Hinweis

Wenn die Funktion *Blinken* verwendet wird:

- Lebensdauer der Leuchtmittel beachten.
- Lebensdauer der Schaltkontakte berücksichtigen → Technische Daten.

i Hinweis

Jedes Relais kann nur eine begrenzte Anzahl an Schaltvorgängen pro Minute durchführen → Technische Daten. Wenn viele Schaltvorgänge pro Minute ausgeführt werden, kann es zu Verzögerungen beim Schalten kommen.

4.3 Einbindung in das i-bus® Tool

Mit Hilfe des i-bus® Tools können die Daten der angeschlossenen Geräte ausgelesen werden. Darüber hinaus können Werte simuliert und folgende Funktionen getestet werden:

- Funktion der physikalischen Ein- und Ausgänge

Wenn keine Kommunikation zwischen Geräten und i-bus® Tool besteht, können die simulierten Werte nicht auf den Bus gesendet werden.

Weitere Informationen → Parameter [Zugriff i-bus® Tool](#).

Das i-bus® Tool kann kostenlos von der Firmen-Homepage heruntergeladen werden (www.abb.com/knx).

i Hinweis

Die Schnittstelle zum i-bus® Tool steht ab folgenden Software-Versionen zur Verfügung:

- Applikation ab V1.2
- Firmware ab V0.2.0

4.4 Spezielle Betriebszustände

Das Verhalten der Geräte bei Busspannungsausfall, nach Busspannungswiederkehr und nach ETS-Download kann in den Parametern der Geräte eingestellt werden.

4.4.1 Verhalten bei Busspannungsausfall

Busspannungsausfall beschreibt den Ausfall der Busspannung, z. B. durch einen Stromausfall.

Das Verhalten der Schaltaktor-Ausgänge kann im Parameterfenster [Grundeinstellungen \[Schaltaktor\]](#) im Parameter [Schaltverhalten bei Busspannungsausfall](#) festgelegt werden.

Das Verhalten der Jalousieaktor-Ausgangspaare kann im Parameterfenster [Grundeinstellungen \[Jalousieaktor\]](#) im Parameter [Behangverhalten bei Busspannungsausfall](#) festgelegt werden.

4.4.2 Verhalten nach Busspannungswiederkehr

Busspannungswiederkehr ist der Zustand, der nach Rückkehr der Busspannung vorliegt. Nach Busspannungswiederkehr starten die Geräte neu.

Bevor die Geräte eine Aktion durchführen, wird die im Parameter *Sende- und Schaltverzögerung nach Busspannungswiederkehr* eingestellte Zeit abgewartet.

Das Verhalten der Schaltaktor-Ausgänge kann im Parameterfenster *Grundeinstellungen [Schaltaktor]* im Parameter *Verhalten nach Busspannungswiederkehr [Schaltaktor]* festgelegt werden.

Das Verhalten der Jalousieaktor-Ausgangspaare kann im Parameterfenster *Grundeinstellungen [Jalousieaktor]* im Parameter *Verhalten nach Busspannungswiederkehr [Jalousieaktor]* festgelegt werden.

4.4.3 Verhalten bei ETS-Reset

Bei einem ETS-Reset wird die ETS-Applikation in den Geräten neu gestartet. Der ETS-Reset kann in der ETS mit der Funktion *Gerät zurücksetzen* (ab ETS-Version 6 *Gerät neu starten*) im Menüpunkt Inbetriebnahme ausgeführt werden.

Bei einem ETS-Reset verhält sich das Gerät wie bei einem Busspannungsausfall.

Das Verhalten der Jalousieaktor-Ausgangspaare kann im Parameterfenster *Grundeinstellungen [Jalousieaktor]* im Parameter *Behangverhalten bei Busspannungsausfall* festgelegt werden.

Das Verhalten der Schaltaktor-Ausgänge kann im Parameterfenster *Grundeinstellungen [Schaltaktor]* im Parameter *Schaltverhalten bei Busspannungsausfall* festgelegt werden.

4.4.4 Verhalten bei Download

Download beschreibt das Laden einer veränderten oder aktualisierten ETS-Applikation auf die Geräte. Während eines Downloads sind die Geräte nicht betriebsbereit.

Verhalten der Jalousieaktor-Ausgangspaare:

Zu Beginn des Downloads werden aktive Fahraktionen gestoppt. Das Verhalten nach Download kann im Parameterfenster *Grundeinstellungen [Jalousieaktor]* im Parameter *Verhalten nach ETS-Download [Jalousieaktor]* festgelegt werden.

Verhalten der Schaltaktor-Ausgänge:

Zu Beginn des Downloads werden die Positionen der Relaiskontakte gesperrt. Das Verhalten nach Download kann im Parameterfenster *Grundeinstellungen [Schaltaktor]* im Parameter *Verhalten nach ETS-Download [Schaltaktor]* festgelegt werden.

Hinweis

Nach dem Entladen der Applikation oder einem abgebrochenen Download ist das Gerät nicht mehr betriebsbereit.

- ▶ Download erneut durchführen.

5 Montage und Installation

5.1 Informationen zur Montage



GEFAHR – Schwere Verletzungen durch Berührungsspannung

Durch Rückspeisung aus unterschiedlichen Außenleitern können Berührungsspannungen entstehen und zu schweren Verletzungen führen.

- ▶ Gerät nur im geschlossenen Gehäuse (Verteiler) betreiben.
- ▶ Vor Arbeiten am elektrischen Anschluss allpolige Abschaltung vornehmen.

Das Gerät kann in beliebiger Einbaulage auf einer 35-mm-Tragschiene montiert werden.

Der elektrische Anschluss der Verbraucher erfolgt über Schraubklemmen. Die Verbindung mit dem Bus (ABB i-bus® KNX) erfolgt über die mitgelieferte Busanschlussklemme. Die Klemmenbezeichnung befindet sich auf dem Gehäuse.

i Hinweis

Der maximal zulässige Stromverbrauch einer KNX-Linie darf nicht überschritten werden.

- ▶ Bei Planung und Installation darauf achten, dass die KNX-Linie richtig dimensioniert ist. Das Gerät hat eine maximale Stromaufnahme von 12 mA.

5.2 Montage auf Tragschiene

i Hinweis

Für die Montage auf der Tragschiene ist kein zusätzliches Werkzeug erforderlich.



Abb. 36: Montage auf der Tragschiene

1. Tragschienehalterung auf obere Kante der Tragschiene setzen und nach unten drücken.
2. Unteren Teil des Geräts in Richtung Tragschiene drücken bis die Tragschienehalterung einrastet.
⇒ Gerät ist auf der Tragschiene montiert.
3. Druck von Gehäuseoberseite nehmen.

6 Inbetriebnahme

6.1 Inbetriebnahmevoraussetzung

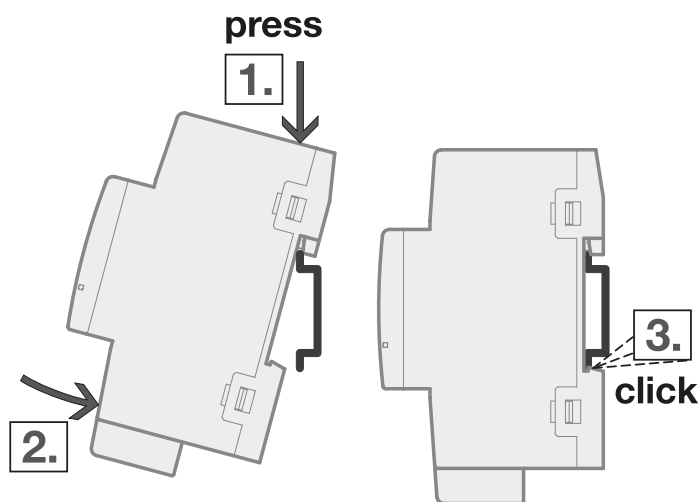
Um das Gerät in Betrieb zu nehmen, werden ein PC mit der ETS und eine Anbindung an den Bus (ABB i-bus® KNX) benötigt, z. B. über eine KNX-Schnittstelle.

- benötigte ETS-Version: 5.6 oder höher
- produktspezifische Applikation: installiert

6.2 Überblick Inbetriebnahme

Nach erstmaligem Anlegen der Busspannung werden die folgenden Werkseinstellungen automatisch eingestellt:

- physikalische Adresse des Geräts: 15.15.255
- ETS-Applikation: vorgeladen
- manuelle Bedienung: freigegeben
- Betriebsart der Ausgänge: Jalousie-Aktor (paarweise)
- Stellung der Schaltkontakte: offen

Die Programmierung des Geräts ist nur über die ETS möglich.

Hinweis

Die gesamte ETS-Applikation kann bei Bedarf neu heruntergeladen werden. Bei einem Wechsel der Applikation oder nach dem Entladen kann es zu längeren Downloadzeiten kommen.

6.3 Gerät in Betrieb nehmen



ACHTUNG – Geräteschaden des Jalousie-/Rollladenmotors

Durch den Transport können die Kontaktstellungen der Relais verändert worden sein. Nicht definierte Kontaktstellungen können zur zeitgleichen Bestromung der Auf- und Ab-Kontakte führen. Der angeschlossene Jalousie-/Rollladenmotor wird zerstört.

- ▶ Um einen definierten Zustand der Relais herzustellen, KNX-Busspannung einschalten.



ACHTUNG

Die Ausgänge des Geräts sind nicht mechanisch verriegelt. Der Anschluss von Jalousie-/Rollladenmotoren an Schaltaktor-Ausgänge führt zur Beschädigung des Jalousie-/Rollladenmotors.

- ▶ Jalousie-/Rollladenmotoren nur an Jalousieaktor-Ausgangspaaren anschließen.



ACHTUNG

Eine zu kurz eingestellte Umkehrpause kann zur Beschädigung des angeschlossenen Antriebs führen.

- ▶ Technische Daten des angeschlossenen Antriebs beachten.

1. Gerät mit dem Bus (ABB i-bus® KNX) verbinden.
2. Busspannung einschalten.
 - ⇒ Alle Schaltkontakte sind offen.
3. Versorgungsspannung der angeschlossenen Verbraucher einschalten.
 - ⇒ Gerät ist betriebsbereit.

6.4 Vergabe der physikalischen Adresse

Hinweis

Wenn in der ETS eingestellt ist, dass bei der Programmierung ein Download der Applikation durchgeführt wird, startet der Download nach Vergabe der physikalischen Adresse.

Vergabe der physikalischen Adresse über die ETS auslösen:

1. Taste *Programmieren* drücken.
 - ⇒ Programmiermodus aktiv. LED *Programmieren* leuchtet.
2. Programmiervorgang in der ETS starten.
 - ⇒ Physikalische Adresse wird vergeben. Gerät startet neu.

Hinweis

Während der Vergabe der physikalischen Adresse führt das Gerät einen ETS-Reset durch. Alle Zustände werden zurückgesetzt.

6.5 Software/Applikation

6.5.1 Downloadverhalten

Je nach PC kann es beim Download bis zu 90 Sekunden dauern, bis der Fortschrittsbalken erscheint.

Bei Verwendung einer Schnittstelle, die den Download über "Long Frames" unterstützt (z. B. USB/S 1.2 oder IPR/S 3.5.1), kann die Downloadzeit erheblich reduziert werden.

6.5.2 Kopieren, Tauschen und Konvertieren

Mit der ETS-App *ABBUpdate Copy Convert* können folgende Funktionen ausgeführt werden:

- *Update*: Ändern des Applikationsprogramms auf eine höhere oder niedrigere Version, unter Beibehaltung der aktuellen Konfigurationen
- *Konvertieren*: Übernehmen einer Konfiguration aus einem gleichen oder kompatiblen Quellgerät
- *Kanal kopieren*: Kanalkonfiguration in andere Kanäle kopieren – bei einem mehrkanaligen Gerät
- *Kanal tauschen*: zwei Kanalkonfiguration tauschen – bei einem mehrkanaligen Gerät
- *Import/Export*: Gerätekonfigurationen als externe Dateien speichern und einlesen

Die ETS-App *ABBUpdate Copy Convert* kann im KNX-Shop kostenlos heruntergeladen werden

→ www.KNX.org.

7 Parameter

7.1 Allgemein

i Hinweis

Die Parametrierung des Geräts erfolgt mit der Engineering Tool Software ETS.

Die folgenden Kapitel beschreiben die Parameter des Geräts anhand der Parameterfenster. Die Parameterfenster sind dynamisch aufgebaut. Je nach Parametrierung und Funktion werden Parameter eingeblendet oder ausgeblendet.

Die Standardwerte der Parameter werden unterstrichen dargestellt, z. B.:

nein (*Checkbox nicht gesetzt*)

ja (*Checkbox gesetzt*)

i Hinweis

Die Standardwerte in der ETS-Applikation können abhängig von der Produktvariante von den im Produkthandbuch angegebenen Werten abweichen.

i Hinweis

Die Screenshots zeigen eine Applikation für Geräte mit manueller Bedienung.

i Hinweis

Nachfolgend wird ein Gerät mit 24 Kanälen (A ... X) beschrieben.

7.2 Parameterfenster

7.2.1 Parameterfenster Konfiguration

In diesem Parameterfenster können folgende Einstellungen vorgenommen werden:

- Ausgänge freigeben
- Applikation für jeden Ausgang festlegen
- Funktionen *Logik* und *Schwellwert* freigeben
- Anzahl gesendeter Telegramme begrenzen
- Zugriff i-bus® Tool aktivieren

Hinweis

Die Schnittstelle zum i-bus® Tool steht ab folgenden Software-Versionen zur Verfügung:

- Applikation ab V1.2
- Firmware ab V0.2.0

Konfiguration

- + Geräteeinstellungen
- + Manuelle Bedienung
- + Sicherheit/Wetteralarme
- + Logik/Schwellwert
- + Vorlage Schaltaktor
- + Vorlage Jalousieaktor
- + Jalousieaktor A+B:
- + Jalousieaktor C+D:
- + Jalousieaktor E+F:
- + Jalousieaktor G+H:
- + Jalousieaktor I+J:
- + Jalousieaktor K+L:
- + Jalousieaktor M+N:
- + Jalousieaktor O+P:
- + Jalousieaktor Q+R:
- + Jalousieaktor S+T:
- + Jalousieaktor U+V:
- + Jalousieaktor W+X:

i Zur Verwendung des i-bus® Tool wird eine Firmware V0.2.0 oder höher benötigt. Update über ETS-App „Firmware-Update 2.0“.

Kanalkonfiguration

	freigeben	Applikation
Ausgang A	<input checked="" type="checkbox"/>	<input checked="" type="radio"/> Jalousieaktor <input type="radio"/> Schaltaktor
Ausgang B		
Ausgang C	<input checked="" type="checkbox"/>	<input checked="" type="radio"/> Jalousieaktor <input type="radio"/> Schaltaktor
Ausgang D		
Ausgang E	<input checked="" type="checkbox"/>	<input checked="" type="radio"/> Jalousieaktor <input type="radio"/> Schaltaktor
Ausgang F		
Ausgang G	<input checked="" type="checkbox"/>	<input checked="" type="radio"/> Jalousieaktor <input type="radio"/> Schaltaktor
Ausgang H		
Ausgang I	<input checked="" type="checkbox"/>	<input checked="" type="radio"/> Jalousieaktor <input type="radio"/> Schaltaktor
Ausgang J		
Ausgang K	<input checked="" type="checkbox"/>	<input checked="" type="radio"/> Jalousieaktor <input type="radio"/> Schaltaktor
Ausgang L		
Ausgang M	<input checked="" type="checkbox"/>	<input checked="" type="radio"/> Jalousieaktor <input type="radio"/> Schaltaktor
Ausgang N		
Ausgang O	<input checked="" type="checkbox"/>	<input checked="" type="radio"/> Jalousieaktor <input type="radio"/> Schaltaktor
Ausgang P		
Ausgang Q	<input checked="" type="checkbox"/>	<input checked="" type="radio"/> Jalousieaktor <input type="radio"/> Schaltaktor
Ausgang R		
Ausgang S	<input checked="" type="checkbox"/>	<input checked="" type="radio"/> Jalousieaktor <input type="radio"/> Schaltaktor
Ausgang T		
Ausgang U	<input checked="" type="checkbox"/>	<input checked="" type="radio"/> Jalousieaktor <input type="radio"/> Schaltaktor
Ausgang V		
Ausgang W	<input checked="" type="checkbox"/>	<input checked="" type="radio"/> Jalousieaktor <input type="radio"/> Schaltaktor
Ausgang X		

Logik/Schwellwert freigeben

- Logik/Schwellwert 1-4
- Logik/Schwellwert 5-8
- Logik/Schwellwert 9-12
- Logik/Schwellwert 13-16
- Logik/Schwellwert 17-20
- Logik/Schwellwert 21-24

maximale Anzahl gesendeter Telegramme

im Zeitraum (0 = deaktiviert) ss

Zugriff i-bus® Tool

Abb. 37: Parameterfenster Konfiguration

Dieses Parameterfenster beinhaltet folgende Parameter:

- [Ausgang X + Y freigeben, Seite 152](#)
- [Applikation, Seite 148](#)
- [Logik/Schwellwert x-y freigeben, Seite 187](#)
- [maximale Anzahl gesendeter Telegramme, Seite 188](#)
- [im Zeitraum \(0 = deaktiviert\), Seite 175](#)
- [Zugriff i-bus® Tool, Seite 245](#)

Voraussetzungen für die Sichtbarkeit

- Das Parameterfenster ist immer sichtbar.

7.2.2 Parameterfenster Geräteeinstellungen

In diesem Parameterfenster können folgende Einstellungen vorgenommen werden:

- Sende- und Schaltverzögerung einstellen
- Kommunikationsobjekt *Statuswerte anfordern* freigeben
- Kommunikationsobjekt *in Betrieb* freigeben
- Zentrale und gerätespezifische Kommunikationsobjekte freigeben

Konfiguration	Geräteeinstellungen
– Geräteinstellungen	
Geräteeinstellungen	
+ Manuelle Bedienung	
+ Sicherheit/Wetteralarme	
+ Logik/Schwellwert	
+ Vorlage Schaltaktor	
+ Vorlage Jalousieaktor	
+ Jalousieaktor A+B:	
+ Jalousieaktor C+D:	
+ Jalousieaktor E+F:	
+ Jalousieaktor G+H:	

Geräteeinstellungen	
Sende- und Schaltverzögerung nach Busspannungswiederkehr	00:00:02 hh:mm:ss
Wert nach Ablauf der Sende- und Schaltverzögerung	<input checked="" type="radio"/> letzter empfangener Wert <input type="radio"/> eingegangene Werte ignorieren
Kommunikationsobjekte zum Setzen der Gerätezeit freigeben	nein
Kommunikationsobjekt "Statuswerte anfordern" freigeben	<input type="checkbox"/>
Zentrales Kommunikationsobjekt "Schalten" freigeben	<input type="checkbox"/>
Zentrales Kommunikationsobjekt "Lastabschaltstufe empfangen" freigeben	<input checked="" type="checkbox"/>
Zentrale Kommunikationsobjekte "Jalousie" freigeben	<input type="checkbox"/>
Zentrales Kommunikationsobjekt "Szene 1 ... 64" freigeben	<input type="checkbox"/>
Kommunikationsobjekt "in Betrieb" freigeben	nein

Abb. 38: Parameterfenster Geräteeinstellungen

Dieses Parameterfenster beinhaltet folgende Parameter:

- [Sende- und Schaltverzögerung nach Busspannungswiederkehr, Seite 202](#)
- [Wert nach Ablauf der Sende- und Schaltverzögerung, Seite 241](#)
- [Kommunikationsobjekte zum Setzen der Gerätezeit freigeben, Seite 184](#)
 - [Datum/Uhrzeit über Kommunikationsobjekt anfordern, Seite 163](#)
- [Kommunikationsobjekt "Statuswerte anfordern" freigeben, Seite 180](#)
- [Zentrales Kommunikationsobjekt "Schalten" freigeben, Seite 245](#)
- [Zentrales Kommunikationsobjekt "Lastabschaltstufe empfangen" freigeben, Seite 244](#)
- [Zentrale Kommunikationsobjekte "Jalousie" freigeben, Seite 244](#)
- [Zentrales Kommunikationsobjekt "Szene 1 ... 64" freigeben, Seite 245](#)
- [Kommunikationsobjekt "in Betrieb" freigeben, Seite 176](#)
 - [Sendezyklus, Seite 202](#)

Voraussetzungen für die Sichtbarkeit

- Das Parameterfenster ist immer sichtbar.

7.2.3 Parameterfenster Manuelle Bedienung

In diesem Parameterfenster können folgende Einstellungen vorgenommen werden:

- Betriebszustand *Manuelle Bedienung* freigeben
- Gerät automatisch in Betriebszustand *KNX-Betrieb* zurücksetzen

Weitere Informationen → [Manuelle Bedienung, Seite 274](#).

Konfiguration	Manuelle Bedienung
+ Geräteeinstellungen	Manuelle Bedienung freigeben <input checked="" type="checkbox"/>
- Manuelle Bedienung	automatisches Zurücksetzen von manueller Bedienung auf KNX-Betrieb <input checked="" type="checkbox"/>
Manuelle Bedienung	automatisch Zurücksetzen nach <input type="text" value="00:05:00"/> hh:mm:ss Zustand nach Beenden der manuellen Bedienung <input type="radio"/> manuell eingestellter Zustand bleibt erhalten <input checked="" type="radio"/> nachgeführter KNX-Zustand
+ Sicherheit/Wetteralarme	ⓘ Die manuelle Bedienung kann durch höhere Prioritäten gesperrt sein
+ Logik/Schwellwert	
+ Vorlage Schaltaktor	

Dieses Parameterfenster beinhaltet folgende Parameter:

- [Manuelle Bedienung freigeben, Seite 187](#)
 - [automatisches Zurücksetzen von manueller Bedienung auf KNX-Betrieb, Seite 154](#)
 - [automatisch Zurücksetzen nach, Seite 153](#)
 - [Zustand nach Beenden der manuellen Bedienung, Seite 246](#)

Voraussetzungen für die Sichtbarkeit

- Das Parameterfenster ist immer sichtbar.

7.2.4 Parameterfenster Sicherheit/Wetteralarme

In diesem Parameterfenster können folgende Einstellungen vorgenommen werden:

- Sicherheitsprioritäten aktivieren
- Wetteralarme aktivieren

Die Sicherheitsprioritäten und die Wetteralarme gelten für das gesamte Gerät, jedoch kann jeder Ausgang unterschiedlich auf den Empfang einer Sicherheitspriorität oder eines Wetteralarms reagieren. Die Reaktion der einzelnen Ausgänge kann in den jeweiligen Parameterfenstern festgelegt werden.

Weitere Informationen → [Sicherheitsfunktionen, Seite 80](#).

Konfiguration	Sicherheit/Wetteralarme													
+ Geräteeinstellungen	Sicherheitskommunikationsobjekte nach Busspannungswiederkehr und Download lesen <input type="checkbox"/>													
+ Manuelle Bedienung														
- Sicherheit/Wetteralarme	Sicherheitspriorität für Schaltaktorbetrieb													
Sicherheit/Wetteralarme	<div style="border: 1px solid #ccc; padding: 5px;"> <p>i Das Verhalten bei aktiver Sicherheitspriorität muss im Parameterfenster "Sicherheit" der Schaltaktorkanäle festgelegt werden.</p> </div> <table border="1" style="width: 100%; border-collapse: collapse;"> <thead> <tr> <th style="width: 60%;">Kommunikationsobjekt</th> <th style="width: 20%;">freigeben</th> <th style="width: 20%;">zyklische Überwachung</th> </tr> </thead> <tbody> <tr> <td>Sicherheitspriorität 1</td> <td style="text-align: center;"><input type="checkbox"/></td> <td></td> </tr> <tr> <td>Sicherheitspriorität 2</td> <td style="text-align: center;"><input type="checkbox"/></td> <td></td> </tr> <tr> <td>Sicherheitspriorität 3</td> <td style="text-align: center;"><input type="checkbox"/></td> <td></td> </tr> </tbody> </table>		Kommunikationsobjekt	freigeben	zyklische Überwachung	Sicherheitspriorität 1	<input type="checkbox"/>		Sicherheitspriorität 2	<input type="checkbox"/>		Sicherheitspriorität 3	<input type="checkbox"/>	
Kommunikationsobjekt	freigeben	zyklische Überwachung												
Sicherheitspriorität 1	<input type="checkbox"/>													
Sicherheitspriorität 2	<input type="checkbox"/>													
Sicherheitspriorität 3	<input type="checkbox"/>													
+ Logik/Schwellwert	Wetteralarme für Jalousieaktorbetrieb													
+ Vorlage Schaltaktor	<div style="border: 1px solid #ccc; padding: 5px;"> <p>i Das Verhalten bei aktiven Wetteralarmen muss im Parameterfenster "Sicherheit/Wetteralarme" der Jalousiekanäle festgelegt werden.</p> </div>													
+ Vorlage Jalousieaktor	Prioritätsreihenfolge der Wetteralarme 1.Windalarm - 2.Regenalarm - 3.Frostalarm ▼													
+ Jalousieaktor A+B:	Kommunikationsobjekt "Windalarm 1" freigeben	<input type="checkbox"/>												
+ Jalousieaktor C+D:	Kommunikationsobjekt "Windalarm 2" freigeben	<input type="checkbox"/>												
+ Jalousieaktor E+F:	Kommunikationsobjekt "Windalarm 3" freigeben	<input type="checkbox"/>												
+ Jalousieaktor G+H:	Kommunikationsobjekt "Regenalarm" freigeben	<input type="checkbox"/>												
+ Jalousieaktor I+J:	Kommunikationsobjekt "Frostalarm" freigeben	<input type="checkbox"/>												
+ Jalousieaktor K+L:														
+ Jalousieaktor M+N:														
+ Jalousieaktor O+P:														
+ Jalousieaktor Q+R:														
+ Jalousieaktor S+T:														

Abb. 39: Parameterfenster Sicherheit/Wetteralarme

Dieses Parameterfenster beinhaltet folgende Parameter:

- [Sicherheitskommunikationsobjekte nach Busspannungswiederkehr und Download lesen, Seite 203](#)
- [Kommunikationsobjekt "Sicherheitspriorität x" freigeben, Seite 177](#)
 - [zyklische Überwachung, Seite 247](#)
- [Prioritätsreihenfolge der Wetteralarme, Seite 193](#)
- [Kommunikationsobjekt "Windalarm x" freigeben, Seite 180](#)
 - [zyklische Überwachung, Seite 247](#)
- [Kommunikationsobjekt "Regenalarm" freigeben, Seite 177](#)
 - [zyklische Überwachung, Seite 247](#)
- [Kommunikationsobjekt "Frostalarm" freigeben, Seite 176](#)
 - [zyklische Überwachung, Seite 247](#)

Voraussetzungen für die Sichtbarkeit

- Das Parameterfenster ist immer sichtbar.

7.2.5 Parameterfenster Logik/Schwellwert

In den untergeordneten Parameterfenstern können die Funktionen *Logik* und *Schwellwert* für jeden Ausgang individuell eingestellt werden.

Voraussetzungen für die Sichtbarkeit

- Parameterfenster *Konfiguration* \ Parameter *Logik/Schwellwert x-y freigeben* \ Option *ja*

7.2.5.1 Parameterfenster Logik/Schwellwert x

In diesem Parameterfenster können folgende Einstellungen vorgenommen werden:

- Funktion *Logik* parametrieren
- Funktion *Schwellwert* parametrieren

Die Funktionen *Logik* und *Schwellwert* können unabhängig von anderen Funktionen verwendet werden. Die Ergebnisse der Funktionen *Logik* und *Schwellwert* können mit einem beliebigen Ausgang intern verknüpft (→ Parameter *Ausgang reagiert auf*) und/oder auf den Bus (ABB i-bus® KNX) gesendet werden.

Weitere Informationen → [Funktion Logik, Seite 85](#), → [Funktion Schwellwert, Seite 86](#).

Konfiguration	Logik
+ Geräteeinstellungen	Funktion des Logikgatters UND ▾
+ Manuelle Bedienung	Wert Kommunikationsobjekt "Verknüpfung A" nach Busspannungswiederkehr <input type="radio"/> 1 <input checked="" type="radio"/> 0
+ Sicherheit/Wetteralarne	Wert Kommunikationsobjekt "Verknüpfung B" nach Busspannungswiederkehr <input type="radio"/> 1 <input checked="" type="radio"/> 0
- Logik/Schwellwert	<div style="border: 1px solid #add8e6; padding: 5px; margin-bottom: 10px;"> <p>i Erst wenn auf einem der beiden Kommunikationsobjekte „Verknüpfung A“ oder „Verknüpfung B“ ein Wert empfangen wird, wird das Ergebnis neu berechnet.</p> </div> <input type="checkbox"/> Eingangskommunikationsobjekte nach Busspannungswiederkehr und Download lesen <hr/> <input type="checkbox"/> Ergebnis invertieren <input type="checkbox"/> Kommunikationsobjekt "Status Ergebnis" freigeben
Logik/Schwellwert 1	
Logik/Schwellwert 2	
Logik/Schwellwert 3	
Logik/Schwellwert 4	
Logik/Schwellwert 5	
Logik/Schwellwert 6	
Logik/Schwellwert 7	

Abb. 40: Parameterfenster Logik/Schwellwert x

Dieses Parameterfenster beinhaltet folgende Parameter:

- Funktion des Logikgatters, Seite 170
 - Wert Kommunikationsobjekt "Verknüpfung A" nach Busspannungswiederkehr, Seite 237
 - Wert Kommunikationsobjekt "Verknüpfung B" nach Busspannungswiederkehr, Seite 238
 - Eingangskommunikationsobjekte nach Busspannungswiederkehr und Download lesen, Seite 166
 - Ergebnis invertieren, Seite 167
 - Kommunikationsobjekt "Status Ergebnis" freigeben, Seite 179
 - Wert Kommunikationsobjekt "Status Ergebnis" senden, Seite 234
 - TOR sperrt, wenn Kommunikationsobjekt "Verknüpfung A" gleich, Seite 208
 - Datenpunkttyp Kommunikationsobjekt "Schwellwerteingang", Seite 162
 - oberer Schwellwert, Seite 191
 - unterer Schwellwert, Seite 218
 - Schwellwerte über Kommunikationsobjekte ändern, Seite 201
 - Schwellwerte über i-bus® Tool ändern, Seite 201
 - Schwellwerte bei Download überschreiben, Seite 200
 - Ergebnis, wenn oberer Schwellwert überschritten ist, Seite 167
 - Mindstdauer der Überschreitung, Seite 188
 - Bereich zwischen Schwellwerten überwachen, Seite 161
 - Mindestverweildauer zwischen den Schwellwerten, Seite 189
 - Ergebnis, wenn unterer Schwellwert unterschritten ist, Seite 168
 - Mindstdauer der Unterschreitung, Seite 189
 - Eingangskommunikationsobjekte nach Busspannungswiederkehr und Download lesen, Seite 166
 - Kommunikationsobjekte "Status Ergebnis" und "Status Eingangswert zwischen den Schwellwerten" freigeben, Seite 182
 - Werte Kommunikationsobjekte "Status Ergebnis" und "Status Eingangswert zwischen den Schwellwerten" senden, Seite 242

 Hinweis

Die Schnittstelle zum i-bus® Tool steht ab folgenden Software-Versionen zur Verfügung:

- Applikation ab V1.2
- Firmware ab V0.2.0

Voraussetzungen für die Sichtbarkeit

- Parameterfenster *Konfiguration* \ Parameter *Logik/Schwellwert x-y freigeben* \ Option *ja*
- Das Parameterfenster befindet sich im Parameterfenster *Logik/Schwellwert*.

7.2.6 Parameterfenster Vorlage Schaltaktor

In diesem Parameterfenster können die Funktionen übergreifend für alle Schaltaktor-Ausgänge parametrisiert werden.

Hinweis

Für jeden Schaltaktor-Ausgang kann entschieden werden, ob die Vorlagenparametrierung verwendet wird. Die individuelle Einstellung eines Schaltaktor-Ausgangs erfolgt im jeweiligen Parameterfenster [Schaltaktor X](#).

Die Parametriermöglichkeiten in der Vorlage und im Parameterfenster des Schaltaktor-Ausgangs sind identisch. Folgende Parameterfenster stehen in der Vorlage zur Verfügung:

- [Grundeinstellungen \[Schaltaktor\]](#)
- [Sicherheit](#)
- [Lastabschaltung](#)
- [Ein- und Ausschaltverzögerung](#)
- [Treppenlicht](#)
- [Blinken](#)
- [Szenenzuordnungen \[Schaltaktor\]](#)

Voraussetzungen für die Sichtbarkeit

- Das Parameterfenster ist immer sichtbar.

7.2.7 Parameterfenster Vorlage Jalousieaktor

In diesem Parameterfenster können die Funktionen übergreifend für alle Jalousieaktor-Ausgangspaare parametrierbar werden.

Hinweis

Für jedes Jalousieaktor-Ausgangspaar kann entschieden werden, ob die Vorlagenparametrierung verwendet wird. Die individuelle Einstellung eines Jalousieaktor-Ausgangspaares erfolgt im jeweiligen Parameterfenster *Jalousieaktor X+Y*.

Die Parametriermöglichkeiten in der Vorlage und im Parameterfenster des Jalousieaktor-Ausgangspaares sind identisch. Folgende Parameterfenster stehen in der Vorlage zur Verfügung:

- [Grundeinstellungen \[Jalousieaktor\]](#)
- [Antrieb](#)
- [Behang](#)
- [Sicherheit/Wetteralarme](#)
- [Sonnenschutz-Automatik](#)
- [Statusmeldungen](#)
- [Szenenzuordnungen \[Jalousieaktor\]](#)

Voraussetzungen für die Sichtbarkeit

- Das Parameterfenster ist immer sichtbar.

7.2.8 Parameterfenster Jalousieaktor X+Y

In den untergeordneten Parameterfenstern können die Funktionen für jedes Jalousieaktor-Ausgangspaar individuell eingestellt werden.

Hinweis

Wenn mehrere Jalousieaktor-Ausgangspaare identisch eingestellt werden sollen, kann die Parametrierung im Parameterfenster *Vorlage Jalousieaktor* erfolgen.

Hinweis

Der Aufbau der Parameterfenster ist für alle Ausgänge identisch. Nachfolgend werden die Einstellungen exemplarisch beschrieben.

Voraussetzungen für die Sichtbarkeit

- Parameterfenster *Konfiguration* \ Parameter *Ausgang X + Y freigeben* \ Option *ja*

7.2.8.1 Parameterfenster Funktionen Jalousieaktor

In diesem Parameterfenster können folgende Einstellungen vorgenommen werden:

- Auswahl der Applikation
- Auswahl der Betriebsart
- Freigabe der Funktionen

Konfiguration	Funktionen Jalousieaktor
+ Geräteeinstellungen	Beschreibung <input type="text"/>
+ Manuelle Bedienung	Betriebsart <input checked="" type="radio"/> Behangsteuerung mit Lamellenverstellung <input type="radio"/> Behangsteuerung ohne Lamellenverstellung
+ Sicherheit/Wetteralarme	i Zum Steuern von Jalousien, Raffstoren, Lamellenvorhängen, etc.
+ Logik/Schwellwert	Funktion Sicherheit/Wetteralarme freigeben <input type="checkbox"/>
+ Vorlage Schaltaktor	Funktion Sonnenschutz-Automatik freigeben <input type="checkbox"/>
+ Vorlage Jalousieaktor	Funktion Szenen freigeben <input type="checkbox"/>
- Jalousieaktor A+B:	Ausgang reagiert auf <input type="text" value="keine Logik/Schwellwert Funktion"/>
Funktionen Jalousieaktor	i Freigabe der Funktion Logik/Schwellwert im Parameterfenster Logik/Schwellwert.
Grundeinstellungen	

Abb. 41: Parameterfenster Funktionen Jalousieaktor

Dieses Parameterfenster beinhaltet folgende Parameter:

- [Beschreibung, Seite 161](#)
- [Betriebsart, Seite 162](#)
- [Funktion Sicherheit/Wetteralarme freigeben, Seite 173](#)
- [Funktion Sonnenschutz-Automatik freigeben, Seite 173](#)
- [Funktion Szenen freigeben \[Jalousieaktor\], Seite 173](#)
- [Ausgang reagiert auf, Seite 150](#)
 - [Verhalten bei Ergebnis "0" \[Jalousieaktor\], Seite 219](#)
 - [Szenenzuordnung, Seite 206](#)
 - [Position Höhe \(0 % = oben; 100 % = unten\), Seite 192](#)
 - [Position Lamelle \(0 % = offen; 100 % = geschlossen\), Seite 193](#)
 - [Verhalten bei Ergebnis "1" \[Jalousieaktor\], Seite 220](#)
 - [Szenenzuordnung, Seite 206](#)
 - [Position Höhe \(0 % = oben; 100 % = unten\), Seite 192](#)
 - [Position Lamelle \(0 % = offen; 100 % = geschlossen\), Seite 193](#)

Voraussetzungen für die Sichtbarkeit

- Parameterfenster *Konfiguration*
 - Parameter *Ausgang X + Y freigeben* \ Option *ja*
 - Parameter *Applikation* \ Option *Jalousieaktor*
- Das Parameterfenster befindet sich im Parameterfenster *Jalousieaktor X+Y*.

7.2.8.2 Parameterfenster Grundeinstellungen [Jalousieaktor]

In diesem Parameterfenster können folgende Einstellungen vorgenommen werden:

- Verknüpfung mit den zentralen Jalousie-Kommunikationsobjekten
- Verknüpfung mit den Funktionen *Logik* und *Schwellwert*
- kanalspezifische Einstellungen

i Hinweis

Wenn mehrere Jalousieaktor-Ausgangspaare identisch eingestellt werden sollen, kann die Parametrierung im Parameterfenster *Vorlage Jalousieaktor* erfolgen.

Konfiguration	Grundeinstellungen
+ Geräteeinstellungen	Parametereinstellung <input type="radio"/> aus Vorlage übernehmen <input checked="" type="radio"/> individuell
+ Manuelle Bedienung	Behangverhalten bei Busspannungsausfall <input type="text" value="Stopp"/>
+ Sicherheit/Wetteralarne	Verhalten nach Busspannungswiederkehr <input type="text" value="Stopp"/>
+ Logik/Schwellwert	Verhalten nach ETS-Download <input type="text" value="Stopp"/>
+ Vorlage Schaltaktor	i Sicherheitsfunktionen werden berücksichtigt.
+ Vorlage Jalousieaktor	
- Jalousieaktor A+B:	
Funktionen Jalousieaktor	
Grundeinstellungen	

Abb. 42: Parameterfenster Grundeinstellungen

Dieses Parameterfenster beinhaltet folgende Parameter:

- [Parametereinstellung, Seite 192](#)
 - [Ausgang reagiert auf zentrale Jalousie-Kommunikationsobjekte, Seite 151](#)
 - [Behangverhalten bei Busspannungsausfall, Seite 154](#)
 - [Verhalten nach Busspannungswiederkehr \[Jalousieaktor\], Seite 225](#)
 - [Position Höhe \(0 % = oben; 100 % = unten\), Seite 192](#)
 - [Position Lamelle \(0 % = offen; 100 % = geschlossen\), Seite 193](#)
 - [Verhalten nach ETS-Download \[Jalousieaktor\], Seite 227](#)
 - [Position Höhe \(0 % = oben; 100 % = unten\), Seite 192](#)
 - [Position Lamelle \(0 % = offen; 100 % = geschlossen\), Seite 193](#)

Voraussetzungen für die Sichtbarkeit

- Parameterfenster *Konfiguration*
 - Parameter *Ausgang X + Y freigeben* \ Option *ja*
 - Parameter *Applikation* \ Option *Jalousieaktor*
- Das Parameterfenster befindet sich im Parameterfenster *Jalousieaktor X+Y*.

7.2.8.3 Parameterfenster Antrieb

In diesem Parameterfenster können folgende Einstellungen vorgenommen werden:

- Fahrzeit des Behangs einstellen
- Referenzfahrt auslösen
- Umkehrpause des Antriebs einstellen
- Verzögerungszeit des Antriebs einstellen

Weitere Informationen → [Antriebseinstellungen, Seite 281](#).

i Hinweis

Wenn mehrere Jalousieaktor-Ausgangspaare identisch eingestellt werden sollen, kann die Parametrierung im Parameterfenster [Vorlage Jalousieaktor](#) erfolgen.

Konfiguration	Antrieb
+ Geräteeinstellungen	Parametereinstellung <input type="radio"/> aus Vorlage übernehmen <input checked="" type="radio"/> individuell
+ Manuelle Bedienung	Fahrzeit auf <input type="text" value="00:01:00"/> hh:mm:ss
+ Sicherheit/Wetteralarml	Fahrzeit ab <input type="text" value="00:01:00"/> hh:mm:ss
+ Logik/Schwellwert	Ausgang spannungsfrei schalten nach <input type="text" value="Erreichen der Endlage + 10 % Überlauf"/> ▼
+ Vorlage Schaltaktor	Kommunikationsobjekt "Referenzfahrt auslösen" freigeben <input type="checkbox"/>
+ Vorlage Jalousieaktor	Umkehrpause <input type="text" value="500"/> ms
- Jalousieaktor A+B:	i Technische Daten des Antriebs beachten! Bei Busspannungsausfall wird immer eine Umkehrpause von 1 Sekunde verwendet.
Funktionen Jalousieaktor	Verzögerungszeit des Antriebs <input checked="" type="radio"/> Standard <input type="radio"/> benutzerdefiniert
Grundeinstellungen	
Antrieb	

Abb. 43: Parameterfenster Antrieb

Dieses Parameterfenster beinhaltet folgende Parameter:

- [Parametereinstellung, Seite 192](#)
 - [Fahrzeit auf, Seite 170](#)
 - [Fahrzeit ab, Seite 170](#)
 - [Ausgang spannungsfrei schalten nach, Seite 151](#)
 - [Kommunikationsobjekt "Referenzfahrt auslösen" freigeben, Seite 177](#)
 - [Position nach Referenzfahrt, Seite 193](#)
 - [Umkehrpause, Seite 216](#)
 - [Verzögerungszeit des Antriebs, Seite 232](#)
 - [Anlaufverzögerung, Seite 147](#)
 - [Auslaufverzögerung, Seite 152](#)
 - [Mindestlaufzeit für Antrieb, Seite 189](#)

Voraussetzungen für die Sichtbarkeit

- Parameterfenster [Konfiguration](#)
 - Parameter [Ausgang X + Y freigeben](#) \ Option *ja*
 - Parameter [Applikation](#) \ Option *Jalousieaktor*
- Das Parameterfenster befindet sich im Parameterfenster [Jalousieaktor X+Y](#).

7.2.8.4 Parameterfenster Behang

Hinweis

Wenn mehrere Jalousieaktor-Ausgangspaare identisch eingestellt werden sollen, kann die Parametrierung im Parameterfenster *Vorlage Jalousieaktor* erfolgen.

In diesem Parameterfenster können folgende Einstellungen vorgenommen werden:

- Position anfahren
- Kommunikationsobjekte „Position Höhe/Lamelle anfahren“ freigeben
- Lamellenwendezeit bestimmen
- Fahrbereichsbegrenzung einstellen
- Totzeiten einstellen

Weitere Informationen → [Behangeinstellungen, Seite 285](#).

Hinweis

Alle Funktionen, Parameter und Kommunikationsobjekte, die sich im folgenden Abschnitt auf Einstellungen für Lamellen beziehen, sind nur in der folgenden Betriebsart verfügbar:

- *Behangsteuerung mit Lamellenverstellung*

<p>Konfiguration</p> <ul style="list-style-type: none"> + Geräteeinstellungen + Manuelle Bedienung + Sicherheit/Wetteralarme + Logik/Schwellwert + Vorlage Schaltaktor + Vorlage Jalousieaktor - Jalousieaktor A+B: <ul style="list-style-type: none"> Funktionen Jalousieaktor Grundeinstellungen Antrieb Behang Statusmeldungen + Jalousieaktor C+D: + Jalousieaktor E+F: 	<p>Behang</p> <hr/> <p>Parametereinstellung <input type="radio"/> aus Vorlage übernehmen <input checked="" type="radio"/> individuell</p> <hr/> <p>Position anfahren direkt ▾</p> <p>Kommunikationsobjekte "Position Höhe/Lamelle anfahren" freigeben <input type="checkbox"/></p> <hr/> <p>Lamellenwendezeit bestimmen <input checked="" type="radio"/> über Dauer einer Lamellenverstellung <input type="radio"/> über Gesamtwendezeit der Lamelle</p> <p>Einschaltdauer Lamellenverstellung/Step 200 ▾ ms</p> <p>Anzahl Lamellenverstellungen/Steps (von 0 % offen bis 100 % geschlossen) 7 ▾</p> <hr/> <p>Step-Befehle auf Anzahl der Lamellenverstellungen begrenzen <input checked="" type="checkbox"/></p> <p>Vollständige Wendung der Lamellen nach Ab-Fahrt <input type="checkbox"/></p> <p>Lamellenposition nach Erreichen der unteren Endlage (100 % = deaktiviert) 100 ▾ %</p> <hr/> <p>Fahrbereich über Kommunikationsobjekt begrenzen nein ▾</p> <hr/> <p>Totzeiten einstellen <input checked="" type="radio"/> Standard <input type="radio"/> benutzerdefiniert</p>
---	--

Abb. 44: Parameterfenster Behang

Dieses Parameterfenster beinhaltet folgende Parameter:

- [Parametereinstellung](#), Seite 192
 - [Position anfahren](#), Seite 192
 - [Kommunikationsobjekte "Position Höhe/Lamelle anfahren" freigeben](#), Seite 181
 - [Lamellenwendezeit bestimmen](#), Seite 185
 - [Einschaltdauer Lamellenverstellung/Step](#), Seite 166
 - [Gesamtwendezeit von 0 % - 100 %](#), Seite 175
 - [Anzahl Lamellenverstellungen/Steps \(von 0 % offen bis 100 % geschlossen\)](#), Seite 148
 - [Step-Befehle auf Anzahl der Lamellenverstellungen begrenzen](#), Seite 204
 - [Vollständige Wendung der Lamellen nach Ab-Fahrt](#), Seite 232
 - [Lamellenposition nach Erreichen der unteren Endlage \(100 % = deaktiviert\)](#), Seite 184
 - [Fahrbereich über Kommunikationsobjekt begrenzen](#), Seite 169
 - [obere Grenze \(0 % = oben; 100 % = unten\)](#), Seite 190
 - [untere Grenze \(0 % = oben; 100 % = unten\)](#), Seite 217
 - [obere Grenze gilt für Sonnenschutz-Automatik-Befehle](#), Seite 191
 - [obere Grenze gilt für direkte Befehle](#), Seite 190
 - [untere Grenze gilt für Sonnenschutz-Automatik-Befehle](#), Seite 218
 - [untere Grenze gilt für direkte Befehle](#), Seite 217
 - [Totzeiten einstellen](#), Seite 210
 - [Totzeit Behangöffnung aus unterer Endlage \(= 100 %\)](#), Seite 208
 - [Totzeit Lamellenöffnung \(von 100 % geschlossen\)](#), Seite 209
 - [Totzeit Lamellenverstellung bei Richtungsänderung](#), Seite 210
 - [Totzeit Behangverstellung bei Richtungsänderung](#), Seite 208
 - [Straffung des Behangs/Schlitzstellung](#), Seite 205
 - [Dauer für Straffung](#), Seite 164

Voraussetzungen für die Sichtbarkeit

- Parameterfenster *Konfiguration*
 - Parameter *Ausgang X + Y freigeben* \ Option *ja*
 - Parameter *Applikation* \ Option *Jalousieaktor*
- Das Parameterfenster befindet sich im Parameterfenster *Jalousieaktor X+Y*.

7.2.8.5 Parameterfenster Sicherheit/Wetteralarme

Hinweis

Wenn mehrere Jalousieaktor-Ausgangspaare identisch eingestellt werden sollen, kann die Parametrierung im Parameterfenster *Vorlage Jalousieaktor* erfolgen.

In diesem Parameterfenster können folgende Einstellungen vorgenommen werden:

- Reaktion bei Wetteralarmen parametrieren
- Verhalten bei Zwangsführung und Sperren parametrieren
- Position nach Rücknahme von Sperren, Zwangsführung und Wetteralarmen festlegen
- Prioritätsreihenfolge der Wetteralarme festlegen

Weitere Informationen → [Sicherheitsfunktionen Jalousieaktor, Seite 80](#).

Konfiguration	Sicherheit/Wetteralarme	
+ Geräteeinstellungen	Parametereinstellung <input type="radio"/> aus Vorlage übernehmen <input checked="" type="radio"/> individuell	
+ Manuelle Bedienung	<p>i Wind-, Regen-, und Frostalarm sind erst aktiviert, wenn im Parameterfenster "Sicherheit/Wetteralarme" die Kommunikationsobjekte freigegeben und mit Gruppenadressen verknüpft sind</p>	
+ Sicherheit/Wetteralarme	Zwangsführung (1 Bit/2 Bit)	deaktiviert ▼
+ Logik/Schwellwert	Behangverhalten bei Sperren	keine Reaktion/deaktiviert ▼
+ Vorlage Schaltaktor	Behangverhalten bei Rücknahme von Wetteralarm, Sperren und Zwangsführung	keine Reaktion ▼
+ Vorlage Jalousieaktor	Prioritätsreihenfolge von Wetteralarm, Sperren und Zwangsführung	1.Wetteralarm - 2.Sperren - 3.Zwangsführung ▼
- Jalousieaktor A+B:		
Funktionen Jalousieaktor		
Grundeinstellungen		
Antrieb		
Behang		
Sicherheit/Wetteralarme		

Abb. 45: Parameterfenster Sicherheit/Wetteralarme

Dieses Parameterfenster beinhaltet folgende Parameter:

- [Parametereinstellung, Seite 192](#)
 - [Ausgang reagiert auf Windalarm x, Seite 150](#)
 - [Behangverhalten bei Windalarm, Seite 160](#)
 - [Szenenzuordnung, Seite 206](#)
 - [Position Höhe \(0 % = oben; 100 % = unten\), Seite 192](#)
 - [Position Lamelle \(0 % = offen; 100 % = geschlossen\), Seite 193](#)
 - [Behangverhalten bei Regenalarm, Seite 156](#)
 - [Szenenzuordnung, Seite 206](#)
 - [Position Höhe \(0 % = oben; 100 % = unten\), Seite 192](#)
 - [Position Lamelle \(0 % = offen; 100 % = geschlossen\), Seite 193](#)
 - [Behangverhalten bei Frostalarm, Seite 155](#)
 - [Szenenzuordnung, Seite 206](#)
 - [Position Höhe \(0 % = oben; 100 % = unten\), Seite 192](#)
 - [Position Lamelle \(0 % = offen; 100 % = geschlossen\), Seite 193](#)
 - [Behangverhalten bei Sperren, Seite 158](#)
 - [Szenenzuordnung, Seite 206](#)
 - [Position Höhe \(0 % = oben; 100 % = unten\), Seite 192](#)
 - [Position Lamelle \(0 % = offen; 100 % = geschlossen\), Seite 193](#)
 - [Zwangsführung \(1 Bit / 2 Bit\) \[Jalousieaktor\], Seite 246](#)
 - [Position Höhe \(0 % = oben; 100 % = unten\), Seite 192](#)
 - [Position Lamelle \(0 % = offen; 100 % = geschlossen\), Seite 193](#)
 - [Behangverhalten bei Rücknahme von Wetteralarm, Sperren und Zwangsführung, Seite 157](#)
 - [Szenenzuordnung, Seite 206](#)
 - [Position Höhe \(0 % = oben; 100 % = unten\), Seite 192](#)
 - [Position Lamelle \(0 % = offen; 100 % = geschlossen\), Seite 193](#)
 - [Sonnenschutz-Automatik bei Rücknahme von Wetteralarm, Sperren und Zwangsführung deaktivieren, Seite 203](#)
 - [Prioritätsreihenfolge von Wetteralarm, Sperren und Zwangsführung, Seite 194](#)

Voraussetzungen für die Sichtbarkeit

- Parameterfenster *Konfiguration*
 - Parameter *Ausgang X + Y freigeben* \ Option *ja*
 - Parameter *Applikation* \ Option *Jalousieaktor*
- Parameterfenster *Jalousieaktor X+Y* \ Parameterfenster *Funktionen Jalousieaktor* \ Parameter *Funktion Sicherheit/Wetteralarme freigeben* \ Option *ja*
- Das Parameterfenster befindet sich im Parameterfenster *Jalousieaktor X+Y*.

7.2.8.6 Parameterfenster Sonnenschutz-Automatik

i Hinweis

Wenn mehrere Jalousieaktor-Ausgangspaare identisch eingestellt werden sollen, kann die Parametrierung im Parameterfenster *Vorlage Jalousieaktor* erfolgen.

In diesem Parameterfenster können folgende Einstellungen vorgenommen werden:

- Funktion *Sonnenschutz-Automatik* parametrieren
- Umschaltung *Automatik-Betrieb / Direkt-Betrieb* parametrieren

Weitere Informationen → [Funktion Sonnenschutz-Automatik, Seite 93.](#)

Konfiguration	Sonnenschutz-Automatik	
+ Geräteeinstellungen	Parametereinstellung	<input type="radio"/> aus Vorlage übernehmen <input checked="" type="radio"/> individuell
+ Manuelle Bedienung	Deaktivierung der Sonnenschutz-Automatik	<input type="radio"/> über Kommunikationsobjekt <input checked="" type="radio"/> über Kommunikationsobjekt oder Direktbefehl
+ Sicherheit/Wetteralarne	automatische Reaktivierung der Sonnenschutz-Automatik	<input type="checkbox"/>
+ Logik/Schwellwert	Kommunikationsobjekt "Sonnenschutz-Automatik sperren" freigeben	<input type="checkbox"/>
+ Vorlage Schaltaktor	Kommunikationsobjekt "Direkt-Betrieb sperren" freigeben	<input type="checkbox"/>
+ Vorlage Jalousieaktor	Verhalten bei Sonne = 1 (Sonne vorhanden)	ab <input type="text" value=""/>
- Jalousieaktor A+B:	Verzögerung bei Sonne = 1	<input type="text" value="00:00:00"/> hh:mm:ss
Funktionen Jalousieaktor	Verhalten bei Sonne = 0 (keine Sonne vorhanden)	auf <input type="text" value=""/>
Grundeinstellungen	Verzögerung bei Sonne = 0	<input type="text" value="00:00:00"/> hh:mm:ss
Antrieb	Sonnenschutz-Automatik-Kommunikationsobjekte nach Busspannungswiederkehr und Download lesen	<input type="checkbox"/>
Behang		
Sonnenschutz-Automatik		
Statusmeldungen		
+ Jalousieaktor C+D:		

Abb. 46: Parameterfenster Sonnenschutz-Automatik

Dieses Parameterfenster beinhaltet folgende Parameter:

- [Parametereinstellung, Seite 192](#)
 - [Deaktivierung der Sonnenschutz-Automatik, Seite 164](#)
 - [automatische Reaktivierung der Sonnenschutz-Automatik, Seite 153](#)
 - [Zeit für automatische Reaktivierung der Sonnenschutz-Automatik, Seite 243](#)
 - [Kommunikationsobjekt "Sonnenschutz-Automatik sperren" freigeben, Seite 178](#)
 - [Kommunikationsobjekt "Direkt-Betrieb sperren" freigeben, Seite 176](#)
 - [Verhalten bei Sonne = 1 \(Sonne vorhanden\), Seite 223](#)
 - Szenenzuordnung*
 - [Position Höhe \(0 % = oben; 100 % = unten\), Seite 192](#)
 - [Position Lamelle \(0 % = offen; 100 % = geschlossen\), Seite 193](#)
 - [Verzögerung bei Sonne = 1, Seite 231](#)
 - [Verhalten bei Sonne = 0 \(keine Sonne vorhanden\), Seite 222](#)
 - Szenenzuordnung*
 - [Position Höhe \(0 % = oben; 100 % = unten\), Seite 192](#)
 - [Position Lamelle \(0 % = offen; 100 % = geschlossen\), Seite 193](#)
 - [Verzögerung bei Sonne = 0, Seite 231](#)
 - [Sonnenschutz-Automatik-Kommunikationsobjekte nach Busspannungswiederkehr und Download lesen, Seite 204](#)

Voraussetzungen für die Sichtbarkeit

- Parameterfenster *Konfiguration*
 - Parameter *Ausgang X + Y freigeben* \ Option *ja*
 - Parameter *Applikation* \ Option *Jalousieaktor*
- Parameterfenster *Jalousieaktor X+Y* \ Parameterfenster *Funktionen Jalousieaktor* \ Parameter *Funktion Sonnenschutz-Automatik freigeben* \ Option *ja*
- Das Parameterfenster befindet sich im Parameterfenster *Jalousieaktor X+Y*.

7.2.8.7 Parameterfenster Statusmeldungen

i Hinweis

Wenn mehrere Jalousieaktor-Ausgangspaare identisch eingestellt werden sollen, kann die Parametrierung im Parameterfenster *Vorlage Jalousieaktor* erfolgen.

In diesem Parameterfenster können folgende Einstellungen vorgenommen werden:

- Status-Kommunikationsobjekte freigeben
- Sendeverhalten der Status-Kommunikationsobjekte festlegen

Konfiguration	Statusmeldungen
+ Geräteeinstellungen	Parametereinstellung <input type="radio"/> aus Vorlage übernehmen <input checked="" type="radio"/> individuell
+ Manuelle Bedienung	
+ Sicherheit/Wetteralarml	
+ Logik/Schwellwert	Kommunikationsobjekte "Status Höhe/Lamelle" freigeben <input type="checkbox"/>
+ Vorlage Schaltaktor	Kommunikationsobjekte "Status Endlage oben/unten" freigeben <input type="checkbox"/>
+ Vorlage Jalousieaktor	Kommunikationsobjekt "Status Bedienbarkeit" freigeben <input type="checkbox"/>
	Kommunikationsobjekte "Statusbyte" freigeben <input type="text" value="nein"/>
- Jalousieaktor A+B:	
Funktionen Jalousieaktor	
Grundeinstellungen	
Antrieb	
Behang	
Statusmeldungen	

Abb. 47: Parameterfenster Statusmeldungen

Dieses Parameterfenster beinhaltet folgende Parameter:

- [Parametereinstellung, Seite 192](#)
 - [Kommunikationsobjekte "Status Höhe/Lamelle" freigeben, Seite 182](#)
 - [Wert Kommunikationsobjekte "Status Höhe/Lamelle" senden, Seite 239](#)
 - [Kommunikationsobjekte "Status Endlage oben/unten" freigeben, Seite 181](#)
 - [Wert Kommunikationsobjekte "Status Endlage oben/unten" senden, Seite 238](#)
 - [Kommunikationsobjekt "Status Bedienbarkeit" freigeben, Seite 178](#)
 - [Wert Kommunikationsobjekt "Status Bedienbarkeit" senden, Seite 234](#)
 - [Kommunikationsobjekt "Status Sonnenschutz-Automatik" freigeben, Seite 180](#)
 - [Wert Kommunikationsobjekt "Status Sonnenschutz-Automatik" senden, Seite 237](#)
 - [Kommunikationsobjekte "Statusbyte" freigeben \[Jalousieaktor\], Seite 183](#)
 - [Wert Kommunikationsobjekte "Statusbyte" senden \[Jalousieaktor\], Seite 240](#)

Voraussetzungen für die Sichtbarkeit

- Parameterfenster *Konfiguration*
 - Parameter *Ausgang X + Y freigeben* \ Option *ja*
 - Parameter *Applikation* \ Option *Jalousieaktor*
- Das Parameterfenster befindet sich im Parameterfenster *Jalousieaktor X+Y*.

7.2.8.8 Parameterfenster Szenenzuordnungen [Jalousieaktor]

Hinweis

Wenn mehrere Jalousieaktor-Ausgangspaare identisch eingestellt werden sollen, kann die Parametrierung im Parameterfenster *Vorlage Jalousieaktor* erfolgen.

In diesem Parameterfenster können folgende Einstellungen vorgenommen werden:

- Szenenzuordnungen freigeben
- Szenen erstellen

Weitere Informationen → [Funktion Szenen, Seite 96](#).

<p>Konfiguration</p> <ul style="list-style-type: none"> + Geräteeinstellungen + Manuelle Bedienung + Sicherheit/Wetteralarne + Logik/Schwellwert + Vorlage Schaltaktor + Vorlage Jalousieaktor - Jalousieaktor A+B: <ul style="list-style-type: none"> Funktionen Jalousieaktor Grundeinstellungen Antrieb Behang Statusmeldungen <li style="background-color: #e0e0e0; padding: 2px;">Szenenzuordnungen + Jalousieaktor C+D: + Jalousieaktor E+F: + Jalousieaktor G+H: + Jalousieaktor I+J: + Jalousieaktor K+L: + Jalousieaktor M+N: 	<p>Szenenzuordnungen</p> <hr/> <p>Parametereinstellung <input type="radio"/> aus Vorlage übernehmen <input checked="" type="radio"/> individuell</p> <hr/> <p>Szenen bei Download überschreiben <input checked="" type="checkbox"/></p> <table border="1" style="width: 100%; border-collapse: collapse;"> <thead> <tr> <th style="width: 15%;">Szenenzuordnung</th> <th style="width: 10%;">freigeben</th> <th style="width: 10%;">Szenen-nummer</th> <th style="width: 20%;">Verzögerung</th> <th style="width: 15%;">Position Höhe</th> <th style="width: 10%;">Position Lamelle</th> </tr> </thead> <tbody> <tr> <td>1</td> <td style="text-align: center;"><input checked="" type="checkbox"/></td> <td style="text-align: center;">1</td> <td style="text-align: center;">00:00:00</td> <td style="text-align: center;">50 %</td> <td style="text-align: center;">50 %</td> </tr> <tr><td>2</td><td style="text-align: center;"><input type="checkbox"/></td><td></td><td></td><td></td><td></td></tr> <tr><td>3</td><td style="text-align: center;"><input type="checkbox"/></td><td></td><td></td><td></td><td></td></tr> <tr><td>4</td><td style="text-align: center;"><input type="checkbox"/></td><td></td><td></td><td></td><td></td></tr> <tr><td>5</td><td style="text-align: center;"><input type="checkbox"/></td><td></td><td></td><td></td><td></td></tr> <tr><td>6</td><td style="text-align: center;"><input type="checkbox"/></td><td></td><td></td><td></td><td></td></tr> <tr><td>7</td><td style="text-align: center;"><input type="checkbox"/></td><td></td><td></td><td></td><td></td></tr> <tr><td>8</td><td style="text-align: center;"><input type="checkbox"/></td><td></td><td></td><td></td><td></td></tr> <tr><td>9</td><td style="text-align: center;"><input type="checkbox"/></td><td></td><td></td><td></td><td></td></tr> <tr><td>10</td><td style="text-align: center;"><input type="checkbox"/></td><td></td><td></td><td></td><td></td></tr> <tr><td>11</td><td style="text-align: center;"><input type="checkbox"/></td><td></td><td></td><td></td><td></td></tr> <tr><td>12</td><td style="text-align: center;"><input type="checkbox"/></td><td></td><td></td><td></td><td></td></tr> <tr><td>13</td><td style="text-align: center;"><input type="checkbox"/></td><td></td><td></td><td></td><td></td></tr> <tr><td>14</td><td style="text-align: center;"><input type="checkbox"/></td><td></td><td></td><td></td><td></td></tr> <tr><td>15</td><td style="text-align: center;"><input type="checkbox"/></td><td></td><td></td><td></td><td></td></tr> <tr><td>16</td><td style="text-align: center;"><input type="checkbox"/></td><td></td><td></td><td></td><td></td></tr> </tbody> </table> <div style="border: 1px solid #ccc; padding: 5px; margin-top: 5px;"> <p>i Position Höhe (0 % = oben; 100 % = unten)</p> </div> <div style="border: 1px solid #ccc; padding: 5px; margin-top: 5px;"> <p>i Position Lamelle (0 % = offen; 100 % = geschlossen)</p> </div> <p>Aufruf Szene 1 zusätzlich über 1-Bit Kommunikationsobjekt <input type="checkbox"/></p>	Szenenzuordnung	freigeben	Szenen-nummer	Verzögerung	Position Höhe	Position Lamelle	1	<input checked="" type="checkbox"/>	1	00:00:00	50 %	50 %	2	<input type="checkbox"/>					3	<input type="checkbox"/>					4	<input type="checkbox"/>					5	<input type="checkbox"/>					6	<input type="checkbox"/>					7	<input type="checkbox"/>					8	<input type="checkbox"/>					9	<input type="checkbox"/>					10	<input type="checkbox"/>					11	<input type="checkbox"/>					12	<input type="checkbox"/>					13	<input type="checkbox"/>					14	<input type="checkbox"/>					15	<input type="checkbox"/>					16	<input type="checkbox"/>				
Szenenzuordnung	freigeben	Szenen-nummer	Verzögerung	Position Höhe	Position Lamelle																																																																																																		
1	<input checked="" type="checkbox"/>	1	00:00:00	50 %	50 %																																																																																																		
2	<input type="checkbox"/>																																																																																																						
3	<input type="checkbox"/>																																																																																																						
4	<input type="checkbox"/>																																																																																																						
5	<input type="checkbox"/>																																																																																																						
6	<input type="checkbox"/>																																																																																																						
7	<input type="checkbox"/>																																																																																																						
8	<input type="checkbox"/>																																																																																																						
9	<input type="checkbox"/>																																																																																																						
10	<input type="checkbox"/>																																																																																																						
11	<input type="checkbox"/>																																																																																																						
12	<input type="checkbox"/>																																																																																																						
13	<input type="checkbox"/>																																																																																																						
14	<input type="checkbox"/>																																																																																																						
15	<input type="checkbox"/>																																																																																																						
16	<input type="checkbox"/>																																																																																																						

Abb. 48: Parameterfenster Szenenzuordnungen

Dieses Parameterfenster beinhaltet folgende Parameter:

- [Parametereinstellung, Seite 192](#)
- [Szenen bei Download überschreiben, Seite 205](#)
- [Szenenzuordnung x freigeben \[Jalousieaktor\], Seite 207](#)
 - [Szenennummer, Seite 206](#)
 - [Verzögerung, Seite 230](#)
 - [Position Höhe \(0 % = oben; 100 % = unten\), Seite 192](#)
 - [Position Lamelle \(0 % = offen; 100 % = geschlossen\), Seite 193](#)
 - [Aufruf Szene x zusätzlich über 1-Bit-Kommunikationsobjekt, Seite 148](#)

Voraussetzungen für die Sichtbarkeit

- Parameterfenster [Konfiguration](#)
 - Parameter [Ausgang X + Y freigeben](#) \ Option *ja*
 - Parameter [Applikation](#) \ Option *Jalousieaktor*
- Parameterfenster [Jalousieaktor X+Y](#) \ Parameterfenster [Funktionen Jalousieaktor](#) \ Parameter [Funktion Szenen freigeben \[Jalousieaktor\]](#) \ Option *ja*
- Das Parameterfenster befindet sich im Parameterfenster [Jalousieaktor X+Y](#).

7.2.9 Parameterfenster Schaltaktor X

In den untergeordneten Parameterfenstern können die Funktionen für jeden Schaltaktor-Ausgang individuell eingestellt werden.

Hinweis

Wenn mehrere Schaltaktor-Ausgänge identisch eingestellt werden sollen, kann die Parametrierung im Parameterfenster *Vorlage Schaltaktor* erfolgen.

Hinweis

Der Aufbau der Parameterfenster ist für alle Ausgänge identisch. Nachfolgend werden die Einstellungen exemplarisch beschrieben.

Voraussetzungen für die Sichtbarkeit

- Parameterfenster *Konfiguration* \ Parameter *Ausgang X + Y freigeben* \ Option *ja*
- Parameterfenster *Jalousieaktor X+Y* \ Parameterfenster *Funktionen Jalousieaktor* \ Parameter *Applikation* \ Option *Schaltaktor*

7.2.9.1 Parameterfenster Funktionen Schaltaktor

In diesem Parameterfenster können folgende Einstellungen vorgenommen werden:

- Applikation auswählen
- Funktionen freigeben
- Ausgang mit den Funktionen *Logik* und *Schwellwert* verknüpfen

Konfiguration	Funktionen Schaltaktor
+ Geräteeinstellungen	Beschreibung <input type="text"/>
+ Manuelle Bedienung	Funktion Sicherheit freigeben <input type="checkbox"/>
+ Sicherheit/Wetteralarne	Funktion Zeit freigeben nein ▼
+ Logik/Schwellwert	Funktion Szenen freigeben <input type="checkbox"/>
+ Vorlage Schaltaktor	Funktion Lastabschaltung freigeben <input type="checkbox"/>
+ Vorlage Jalousieaktor	Ausgang reagiert auf keine Logik/Schwellwert Funktion ▼
- Schaltaktor A:	i Freigabe der Funktion Logik/Schwellwert im Parameterfenster Logik/Schwellwert.
Funktionen Schaltaktor	

Abb. 49: Parameterfenster Funktionen

Dieses Parameterfenster beinhaltet folgende Parameter:

- [Beschreibung](#), Seite 161
- [Funktion Sicherheit freigeben](#), Seite 172
- [Funktion Zeit freigeben](#), Seite 174
- [Funktion Szenen freigeben \[Schaltaktor\]](#), Seite 174
- [Funktion Lastabschaltung freigeben](#), Seite 172
- [Ausgang reagiert auf](#), Seite 150
 - [Verhalten bei Ergebnis "0" \[Schaltaktor\]](#), Seite 220
 - [Verhalten bei Ergebnis "1" \[Schaltaktor\]](#), Seite 221

Voraussetzungen für die Sichtbarkeit

- Parameterfenster *Konfiguration*
 - Parameter *Ausgang X + Y freigeben* \ Option *ja*
 - Parameter *Applikation* \ Option *Schaltaktor*
- Das Parameterfenster befindet sich im Parameterfenster *Schaltaktor X*.

7.2.9.2 Parameterfenster Grundeinstellungen [Schaltaktor]

i Hinweis

Wenn mehrere Schaltaktor-Ausgänge identisch eingestellt werden sollen, kann die Parametrierung im Parameterfenster *Vorlage Schaltaktor* erfolgen.

In diesem Parameterfenster können folgende Einstellungen vorgenommen werden:

- Verhalten des Ausgangs (Öffner/Schließer)
- Ausgang mit dem zentralen Kommunikationsobjekt *Schalten* verknüpfen
- Statusinformationen freigeben und konfigurieren
- Verhalten bei Busspannungsausfall, nach Busspannungswiederkehr und nach Download konfigurieren

Konfiguration	Grundeinstellungen
+ Geräteeinstellungen	Parametereinstellung <input type="radio"/> aus Vorlage übernehmen <input checked="" type="radio"/> individuell
+ Manuelle Bedienung	Verhalten des Ausgangs <input type="radio"/> Öffner <input checked="" type="radio"/> Schließer
+ Sicherheit/Wetteralarmer	Rückmeldung der Kontaktposition über Kommunikationsobjekt "Status Schalten" <input checked="" type="checkbox"/>
+ Logik/Schwellwert	Wert Kommunikationsobjekt "Status Schalten" <input checked="" type="radio"/> 1: geschlossen, 0: offen <input type="radio"/> 0: geschlossen, 1: offen
+ Vorlage Schaltaktor	Wert Kommunikationsobjekt "Status Schalten" senden <input type="text" value="bei Änderung oder auf Anforderung"/>
+ Vorlage Jalousieaktor	Kommunikationsobjekte "Statusbyte" freigeben <input type="text" value="nein"/>
- Schaltaktor A:	
Funktionen Schaltaktor	Schaltverhalten bei Busspannungsausfall <input type="text" value="Kontakt unverändert"/>
Grundeinstellungen	Verhalten nach Busspannungswiederkehr <input type="text" value="Kontaktposition berechnen"/>
+ Schaltaktor B:	Verhalten nach ETS-Download <input type="text" value="nur Schalten, wenn Sicherheitsfunktion aktiv"/>
+ Jalousieaktor C+D:	i Sicherheitsfunktionen werden berücksichtigt.

Abb. 50: Parameterfenster Grundeinstellungen

Dieses Parameterfenster beinhaltet folgende Parameter:

- [Parametereinstellung, Seite 192](#)
 - [Verhalten des Ausgangs, Seite 224](#)
 - [Schaltausgang reagiert auf zentrales Schalt-Kommunikationsobjekt, Seite 195](#)
 - [Rückmeldung der Kontaktposition über Kommunikationsobjekt "Status Schalten", Seite 194](#)
 - [Wert Kommunikationsobjekt "Status Schalten", Seite 236](#)
 - [Wert Kommunikationsobjekt "Status Schalten" senden, Seite 236](#)
 - [Kommunikationsobjekte "Statusbyte" freigeben \[Schaltaktor\], Seite 183](#)
 - [Wert Kommunikationsobjekte "Statusbyte" senden \[Schaltaktor\], Seite 241](#)
- [Schaltverhalten bei Busspannungsausfall, Seite 196](#)
- [Verhalten nach Busspannungswiederkehr \[Schaltaktor\], Seite 226](#)
- [Verhalten nach ETS-Download \[Schaltaktor\], Seite 228](#)

Voraussetzungen für die Sichtbarkeit

- Parameterfenster *Konfiguration*
 - Parameter *Ausgang X + Y freigeben* \ Option *ja*
 - Parameter *Applikation* \ Option *Schaltaktor*
- Das Parameterfenster befindet sich im Parameterfenster *Schaltaktor X*.

7.2.9.3

Parameterfenster Sicherheit

Hinweis

Wenn mehrere Schaltaktor-Ausgänge identisch eingestellt werden sollen, kann die Parametrierung im Parameterfenster *Vorlage Schaltaktor* erfolgen.

In diesem Parameterfenster können folgende Einstellungen vorgenommen werden:

- Verhalten bei Sicherheitsprioritäten, Zwangsführung und Sperren parametrieren

Die Prioritätsreihenfolge der Sicherheitsfunktionen ist vorgegeben und kann nicht verändert werden:

- Sicherheitspriorität 1
- Zwangsführung
- Sicherheitspriorität 2
- Sicherheitspriorität 3
- Sperren

Weitere Informationen → [Sicherheitsfunktionen Schaltaktor, Seite 83](#).

Konfiguration	Sicherheit
+ Geräteeinstellungen	Parametereinstellung <input type="radio"/> aus Vorlage übernehmen <input checked="" type="radio"/> individuell
+ Manuelle Bedienung	<div style="border: 1px solid #ccc; padding: 5px; margin-bottom: 5px;"> <p>i Die Kommunikationsobjekte "Sicherheitspriorität 1-3" werden im Parameterfenster "Sicherheit/Wetteralarne" freigegeben. Die Reihenfolge gibt die Priorität der Sicherheitsfunktionen an.</p> </div>
+ Sicherheit/Wetteralarne	
+ Logik/Schwellwert	
+ Vorlage Schaltaktor	
+ Vorlage Jalousieaktor	Zwangsführung (1 Bit/2 Bit) deaktiviert ▼
- Schaltaktor A:	Schaltverhalten bei Sperren keine Reaktion/deaktiviert ▼
Funktionen Schaltaktor	Schaltverhalten bei Rücknahme von Sperren, Zwangsführung und Sicherheitspriorität keine Reaktion ▼
Grundeinstellungen	
Sicherheit	

Abb. 51: Parameterfenster Sicherheit

Dieses Parameterfenster beinhaltet folgende Parameter:

- [Parametereinstellung, Seite 192](#)
- [Schaltverhalten bei Sicherheitspriorität x, Seite 198](#)
- [Zwangsführung \(1 Bit / 2 Bit\) \[Schaltaktor\], Seite 247](#)
 - [Schaltverhalten bei Zwangsführung, Seite 200](#)
- [Schaltverhalten bei Sperren, Seite 199](#)
- [Schaltverhalten bei Rücknahme von Sperren, Zwangsführung und Sicherheitspriorität, Seite 197](#)

Voraussetzungen für die Sichtbarkeit

- Parameterfenster *Konfiguration*
 - Parameter *Ausgang X + Y freigeben* \ Option *ja*
 - Parameter *Applikation* \ Option *Schaltaktor*
- Parameterfenster *Schaltaktor X* \ Parameterfenster *Funktionen Schaltaktor* \ Parameter *Funktion Sicherheit freigeben* \ Option *ja*
- Das Parameterfenster befindet sich im Parameterfenster *Schaltaktor X*.

7.2.9.4 Parameterfenster Lastabschaltung

i Hinweis

Wenn mehrere Schaltaktor-Ausgänge identisch eingestellt werden sollen, kann die Parametrierung im Parameterfenster *Vorlage Schaltaktor* erfolgen.

In diesem Parameterfenster können folgende Einstellungen vorgenommen werden:

- Funktion *Lastabschaltung* parametrieren

Weitere Informationen → [Funktion Lastabschaltung \(Lastabwurf\)](#), Seite 88.

Konfiguration	Lastabschaltung
+ Geräteeinstellungen	Parametereinstellung <input type="radio"/> aus Vorlage übernehmen <input checked="" type="radio"/> individuell
+ Manuelle Bedienung	Lastabschaltstufe <input type="text" value="1"/>
+ Sicherheit/Wetteralarml	Lastabschaltstufe über Kommunikationsobjekt ändern <input type="checkbox"/>
+ Logik/Schwellwert	Lastabschaltstufe über i-bus Tool ändern <input type="checkbox"/>
+ Vorlage Schaltaktor	Schaltverhalten bei Aktivierung der Lastabschaltstufe <input checked="" type="radio"/> aus <input type="radio"/> ein
+ Vorlage Jalousieaktor	Schaltverhalten bei Rücknahme der Lastabschaltstufe <input type="text" value="keine Reaktion"/>
- Schaltaktor A:	Kommunikationsobjekt "Status Lastabschaltung" freigeben <input type="checkbox"/>
Funktionen Schaltaktor	
Grundeinstellungen	
Lastabschaltung	

Abb. 52: Parameterfenster Lastabschaltung

Dieses Parameterfenster beinhaltet folgende Parameter:

- [Parametereinstellung](#), Seite 192
 - [Lastabschaltstufe](#), Seite 185
 - [Lastabschaltstufe über Kommunikationsobjekt ändern](#), Seite 187
 - [Lastabschaltstufe bei Download überschreiben](#), Seite 186
 - [Lastabschaltstufe über i-bus® Tool ändern](#), Seite 186
 - [Schaltverhalten bei Aktivierung der Lastabschaltstufe](#), Seite 195
 - [Schaltverhalten bei Rücknahme der Lastabschaltstufe](#), Seite 196
 - [Kommunikationsobjekt "Status Lastabschaltung" freigeben](#), Seite 179
 - [Wert Kommunikationsobjekt "Status Lastabschaltung" senden](#), Seite 235

i Hinweis

Die Schnittstelle zum i-bus® Tool steht ab folgenden Software-Versionen zur Verfügung:

- Applikation ab V1.2
- Firmware ab V0.2.0

Voraussetzungen für die Sichtbarkeit

- Parameterfenster *Konfiguration*
 - Parameter *Ausgang X + Y freigeben* \ Option *ja*
 - Parameter *Applikation* \ Option *Schaltaktor*
- Parameterfenster *Geräteeinstellungen* \ Parameter *Zentrales Kommunikationsobjekt "Lastabschaltstufe empfangen" freigeben* \ Option *ja*
- Parameterfenster *Schaltaktor X* \ Parameterfenster *Funktionen Schaltaktor* \ Parameter *Funktion Lastabschaltung freigeben* \ Option *ja*
- Das Parameterfenster befindet sich im Parameterfenster *Schaltaktor X*.

7.2.9.5 Parameterfenster Treppenlicht

i Hinweis

Wenn mehrere Schaltaktor-Ausgänge identisch eingestellt werden sollen, kann die Parametrierung im Parameterfenster *Vorlage Schaltaktor* erfolgen.

In diesem Parameterfenster können folgende Einstellungen vorgenommen werden:

- Funktion *Treppenlicht* parametrieren

Weitere Informationen → [Funktion Treppenlicht, Seite 97](#).

i Hinweis

Wenn beim Szenenaufwurf eine Verzögerung verwendet wird (→ Parameter *Verzögerung*), reagiert der Ausgang nicht auf die Funktionen *Treppenlicht* und *Ein- und Ausschaltverzögerung* → [Funktionsschaltbild Schaltaktor, Seite 79](#).

Konfiguration	Treppenlicht
+ Geräteeinstellungen	Parametereinstellung <input type="radio"/> aus Vorlage übernehmen <input checked="" type="radio"/> individuell
+ Manuelle Bedienung	Treppenlichtzeit <input type="text" value="00:05:00"/> hh:mm:ss
+ Sicherheit/Wetteralarme	Treppenlichtzeit neu startbar <input checked="" type="checkbox"/>
+ Logik/Schwellwert	Treppenlichtzeit verlängerbar (Pumpen) <input type="text" value="nein, nur neu startbar"/>
+ Vorlage Schaltaktor	Treppenlicht Schaltverhalten bei Telegrammwert 0/1 <input type="text" value="ein mit '1' und aus mit '0'"/>
+ Vorlage Jalousieaktor	Warnung vor Ausschalten des Treppenlichts <input type="text" value="nein"/>
- Schaltaktor A:	Treppenlicht über Kommunikationsobjekt sperren <input type="checkbox"/>
Funktionen Schaltaktor	Treppenlichtzeit über Kommunikationsobjekt ändern <input type="checkbox"/>
Grundeinstellungen	Treppenlichtzeit über i-bus Tool ändern <input type="checkbox"/>
Treppenlicht	Treppenlichtzeit nach Dauer-Ein neu starten <input type="checkbox"/>

Abb. 53: Parameterfenster Treppenlicht

Dieses Parameterfenster beinhaltet folgende Parameter:

- [Parametereinstellung, Seite 192](#)
- [Treppenlichtzeit, Seite 213](#)
- [Treppenlichtzeit neu startbar, Seite 214](#)
 - [Treppenlichtzeit verlängerbar \(Pumpen\), Seite 216](#)
- [Treppenlicht Schaltverhalten bei Telegrammwert 0/1, Seite 212](#)
- [Warnung vor Ausschalten des Treppenlichts, Seite 233](#)
 - [Anzahl aus/ein-Wechsel, Seite 147](#)
 - [Warnzeit, Seite 233](#)
- [Treppenlicht über Kommunikationsobjekt sperren, Seite 212](#)
 - [Treppenlicht nach Busspannungswiederkehr sperren, Seite 211](#)
- [Treppenlichtzeit über Kommunikationsobjekt ändern, Seite 215](#)
 - [Treppenlichtzeit bei Download überschreiben, Seite 213](#)
- [Treppenlichtzeit über i-bus® Tool ändern, Seite 215](#)
- [Treppenlichtzeit nach Dauer-Ein neu starten, Seite 214](#)

Voraussetzungen für die Sichtbarkeit

- Parameterfenster *Konfiguration*
 - Parameter *Ausgang X + Y freigeben* \ Option *ja*
 - Parameter *Applikation* \ Option *Schaltaktor*
- Parameterfenster *Schaltaktor X* \ Parameterfenster *Funktionen Schaltaktor* \ Parameter *Funktion Zeit freigeben* \ Option *Treppenlicht*
- Das Parameterfenster befindet sich im Parameterfenster *Schaltaktor X*.

7.2.9.6 Parameterfenster Ein- und Ausschaltverzögerung

i Hinweis

Wenn mehrere Schaltaktor-Ausgänge identisch eingestellt werden sollen, kann die Parametrierung im Parameterfenster *Vorlage Schaltaktor* erfolgen.

In diesem Parameterfenster können folgende Einstellungen vorgenommen werden:

- Funktion *Ein- und Ausschaltverzögerung* parametrieren

Weitere Informationen → [Funktion Ein- und Ausschaltverzögerung, Seite 99](#).

i Hinweis

Wenn beim Szenenaufwurf eine Verzögerung verwendet wird (→ Parameter *Verzögerung*), reagiert der Ausgang nicht auf die Funktionen *Treppenlicht* und *Ein- und Ausschaltverzögerung* → [Funktionsschaltbild Schaltaktor, Seite 79](#).

Konfiguration	Ein- und Ausschaltverzögerung
+ Geräteeinstellungen	Parametereinstellung <input type="radio"/> aus Vorlage übernehmen <input checked="" type="radio"/> individuell
+ Manuelle Bedienung	Einschaltverzögerung <input type="text" value="00:00:00"/> hh:mm:ss
+ Sicherheit/Wetteralarmer	Ausschaltverzögerung <input type="text" value="00:00:00"/> hh:mm:ss
+ Logik/Schwellwert	Ein- und Ausschaltverzögerung über Kommunikationsobjekt sperren <input type="checkbox"/>
+ Vorlage Schaltaktor	
+ Vorlage Jalousieaktor	
- Schaltaktor A:	
Funktionen Schaltaktor	
Grundeinstellungen	
Ein- und Ausschaltverzögerung	

Abb. 54: Parameterfenster Ein- und Ausschaltverzögerung

Dieses Parameterfenster beinhaltet folgende Parameter:

- [Parametereinstellung, Seite 192](#)
 - [Einschaltverzögerung, Seite 167](#)
 - [Ausschaltverzögerung, Seite 152](#)
 - [Ein- und Ausschaltverzögerung über Kommunikationsobjekt sperren, Seite 165](#)
 - [Ein- und Ausschaltverzögerung nach Busspannungswiederkehr sperren, Seite 165](#)

Voraussetzungen für die Sichtbarkeit

- Parameterfenster *Konfiguration*
 - Parameter *Ausgang X + Y freigeben* \ Option *ja*
 - Parameter *Applikation* \ Option *Schaltaktor*
- Parameterfenster *Schaltaktor X* \ Parameterfenster *Funktionen Schaltaktor* \ Parameter *Funktion Zeit freigeben* \ Option *Ein- und Ausschaltverzögerung*
- Das Parameterfenster befindet sich im Parameterfenster *Schaltaktor X*.

7.2.9.7

Parameterfenster Blinken

i Hinweis

Wenn mehrere Schaltaktor-Ausgänge identisch eingestellt werden sollen, kann die Parametrierung im Parameterfenster *Vorlage Schaltaktor* erfolgen.

In diesem Parameterfenster können folgende Einstellungen vorgenommen werden:

- Funktion *Blinken* parametrieren

Weitere Informationen → [Funktion Blinken, Seite 100](#).

i Hinweis

Jedes Relais kann nur eine begrenzte Anzahl an Schaltvorgängen pro Minute durchführen → Technische Daten. Wenn viele Schaltvorgänge pro Minute ausgeführt werden, kann es zu Verzögerungen beim Schalten kommen.

i Hinweis

Wenn die Funktion *Blinken* verwendet wird:

- Lebensdauer der Leuchtmittel beachten.
- Lebensdauer der Schaltkontakte berücksichtigen → Technische Daten.

Konfiguration	Blinken
+ Geräteeinstellungen	Parametereinstellung <input type="radio"/> aus Vorlage übernehmen <input checked="" type="radio"/> individuell
+ Manuelle Bedienung	Blinken, wenn Kommunikationsobjekt "Blinken" gleich <input type="text" value="ein (1) oder aus (0)"/>
+ Sicherheit/Wetteralarml	Zeit für Ein <input type="text" value="00:00:05"/> hh:mm:ss
+ Logik/Schwellwert	Zeit für Aus <input type="text" value="00:00:05"/> hh:mm:ss
+ Vorlage Schaltaktor	Anzahl Blink-Zyklen <input type="text" value="5"/>
+ Vorlage Jalousieaktor	Verhalten nach Blinken <input type="text" value="nachgeführter KNX-Zustand"/>
- Schaltaktor A:	i Kontaktlebensdauer und Schaltspiele pro Minute sind zu beachten. Weitere Hinweise, siehe Produkthandbuch.
Funktionen Schaltaktor	
Grundeinstellungen	
Blinken	

Abb. 55: Parameterfenster Blinken

Dieses Parameterfenster beinhaltet folgende Parameter:

- [Parametereinstellung, Seite 192](#)
- [Blinken, wenn Kommunikationsobjekt "Blinken" gleich, Seite 162](#)
- [Zeit für Ein, Seite 243](#)
- [Zeit für Aus, Seite 242](#)
- [Anzahl Blink-Zyklen, Seite 147](#)
- [Verhalten nach Blinken, Seite 225](#)

Voraussetzungen für die Sichtbarkeit

- Parameterfenster *Konfiguration*
 - Parameter *Ausgang X + Y freigeben* \ Option *ja*
 - Parameter *Applikation* \ Option *Schaltaktor*
- Parameterfenster *Schaltaktor X* \ Parameterfenster *Funktionen Schaltaktor* \ Parameter *Funktion Zeit freigeben* \ Option *Blinken*
- Das Parameterfenster befindet sich im Parameterfenster *Schaltaktor X*.

7.2.9.8 Parameterfenster Szenenzuordnungen [Schaltaktor]

i Hinweis

Wenn mehrere Schaltaktor-Ausgänge identisch eingestellt werden sollen, kann die Parametrierung im Parameterfenster *Vorlage Schaltaktor* erfolgen.

In diesem Parameterfenster können folgende Einstellungen vorgenommen werden:

- Szenenzuordnungen freigeben
- Szenen erstellen

Weitere Informationen → [Funktion Szenen, Seite 96](#).

Konfiguration

- + Geräteeinstellungen
- + Manuelle Bedienung
- + Sicherheit/Wetteralarml
- + Logik/Schwellwert
- + Vorlage Schaltaktor
- + Vorlage Jalousieaktor
- Schaltaktor A:
 - Funktionen Schaltaktor
 - Grundeinstellungen
 - Szenenzuordnungen
- + Schaltaktor B:
- + Jalousieaktor C+D:
- + Jalousieaktor E+F:
- + Jalousieaktor G+H:
- + Jalousieaktor I+J:
- + Jalousieaktor K+L:
- + Jalousieaktor M+N:

Szenenzuordnungen

Parametereinstellung aus Vorlage übernehmen individuell

Szenen bei Download überschreiben

Szenenzuordnung	freigeben	Szenen- nummer	Verzögerung	Verhalten bei Szenenaufruf
1	<input checked="" type="checkbox"/>	1 ↑ ↓	00:00:00 hh:mm:ss	<input checked="" type="radio"/> ein <input type="radio"/> aus
2	<input type="checkbox"/>			
3	<input type="checkbox"/>			
4	<input type="checkbox"/>			
5	<input type="checkbox"/>			
6	<input type="checkbox"/>			
7	<input type="checkbox"/>			
8	<input type="checkbox"/>			
9	<input type="checkbox"/>			
10	<input type="checkbox"/>			
11	<input type="checkbox"/>			
12	<input type="checkbox"/>			
13	<input type="checkbox"/>			
14	<input type="checkbox"/>			
15	<input type="checkbox"/>			
16	<input type="checkbox"/>			

i Wenn Verzögerung ungleich 0 ist wirkt kein Treppenlicht und keine Ein- und Ausschaltverzögerung.

Aufruf Szene 1 zusätzlich über 1-Bit Kommunikationsobjekt

Abb. 56: Parameterfenster Szenenzuordnung

Dieses Parameterfenster beinhaltet folgende Parameter:

- [Parametereinstellung, Seite 192](#)
- [Szenen bei Download überschreiben, Seite 205](#)
- [Szenenzuordnung x freigeben \[Schaltaktor\], Seite 207](#)
 - [Szenennummer, Seite 206](#)
 - [Verzögerung, Seite 230](#)
 - [Verhalten bei Szenenaufruf, Seite 224](#)
 - [Aufruf Szene x zusätzlich über 1-Bit-Kommunikationsobjekt, Seite 148](#)

Voraussetzungen für die Sichtbarkeit

- Parameterfenster *Konfiguration*
 - Parameter *Ausgang X + Y freigeben* \ Option *ja*
 - Parameter *Applikation* \ Option *Schaltaktor*
- Parameterfenster *Schaltaktor X* \ Parameterfenster *Funktionen Schaltaktor* \ Parameter *Funktion Szenen freigeben [Schaltaktor]* \ Option *ja*
- Das Parameterfenster befindet sich im Parameterfenster *Schaltaktor X*.

7.3 Übersicht Parameter

- [Anlaufverzögerung, Seite 147](#)
- [Anzahl aus/ein-Wechsel, Seite 147](#)
- [Anzahl Blink-Zyklen, Seite 147](#)
- [Anzahl Lamellenverstellungen/Steps \(von 0 % offen bis 100 % geschlossen\), Seite 148](#)
- [Applikation, Seite 148](#)
- [Aufruf Szene x zusätzlich über 1-Bit-Kommunikationsobjekt, Seite 148](#)
- [Ausgang reagiert auf Windalarm x, Seite 150](#)
- [Ausgang reagiert auf zentrale Jalousie-Kommunikationsobjekte, Seite 151](#)
- [Ausgang reagiert auf, Seite 150](#)
- [Ausgang spannungsfrei schalten nach, Seite 151](#)
- [Ausgang X + Y freigeben, Seite 152](#)
- [Auslaufverzögerung, Seite 152](#)
- [Ausschaltverzögerung, Seite 152](#)
- [automatisch Zurücksetzen nach, Seite 153](#)
- [automatische Reaktivierung der Sonnenschutz-Automatik, Seite 153](#)
- [automatisches Zurücksetzen von manueller Bedienung auf KNX-Betrieb, Seite 154](#)
- [Behangverhalten bei Busspannungsausfall, Seite 154](#)
- [Behangverhalten bei Frostalarm, Seite 155](#)
- [Behangverhalten bei Regenalarm, Seite 156](#)
- [Behangverhalten bei Rücknahme von Wetteralarm, Sperren und Zwangsführung, Seite 157](#)
- [Behangverhalten bei Sperren, Seite 158](#)
- [Behangverhalten bei Windalarm, Seite 160](#)
- [Bereich zwischen Schwellwerten überwachen, Seite 161](#)
- [Beschreibung, Seite 161](#)
- [Betriebsart, Seite 162](#)
- [Blinken, wenn Kommunikationsobjekt "Blinken" gleich, Seite 162](#)
- [Datenpunktyp Kommunikationsobjekt "Schwellwerteingang", Seite 162](#)
- [Datum/Uhrzeit über Kommunikationsobjekt anfordern, Seite 163](#)
- [Dauer für Straffung, Seite 164](#)
- [Deaktivierung der Sonnenschutz-Automatik, Seite 164](#)
- [Ein- und Ausschaltverzögerung nach Busspannungswiederkehr sperren, Seite 165](#)
- [Ein- und Ausschaltverzögerung über Kommunikationsobjekt sperren, Seite 165](#)
- [Eingangskommunikationsobjekte nach Busspannungswiederkehr und Download lesen, Seite 166](#)
- [Einschaltdauer Lamellenverstellung/Step, Seite 166](#)
- [Einschaltverzögerung, Seite 167](#)
- [Ergebnis invertieren, Seite 167](#)
- [Ergebnis, wenn oberer Schwellwert überschritten ist, Seite 167](#)
- [Ergebnis, wenn unterer Schwellwert unterschritten ist, Seite 168](#)
- [Fahrbereich über Kommunikationsobjekt begrenzen, Seite 169](#)
- [Fahrzeit ab, Seite 170](#)
- [Fahrzeit auf, Seite 170](#)
- [Funktion des Logikgatters, Seite 170](#)
- [Funktion Lastabschaltung freigeben, Seite 172](#)
- [Funktion Sicherheit freigeben, Seite 172](#)
- [Funktion Sicherheit/Wetteralarme freigeben, Seite 173](#)
- [Funktion Sonnenschutz-Automatik freigeben, Seite 173](#)
- [Funktion Szenen freigeben \[Jalousieaktor\], Seite 173](#)
- [Funktion Szenen freigeben \[Schaltaktor\], Seite 174](#)
- [Funktion Zeit freigeben, Seite 174](#)
- [Gesamtwendezeit von 0 % - 100 %, Seite 175](#)
- [im Zeitraum \(0 = deaktiviert\), Seite 175](#)
- [Kommunikationsobjekt "Direkt-Betrieb sperren" freigeben, Seite 176](#)
- [Kommunikationsobjekt "Frostalarm" freigeben, Seite 176](#)
- [Kommunikationsobjekt "in Betrieb" freigeben, Seite 176](#)
- [Kommunikationsobjekt "Referenzfahrt auslösen" freigeben, Seite 177](#)
- [Kommunikationsobjekt "Regenalarm" freigeben, Seite 177](#)

- [Kommunikationsobjekt "Sicherheitspriorität x" freigeben, Seite 177](#)
- [Kommunikationsobjekt "Sonnenschutz-Automatik sperren" freigeben, Seite 178](#)
- [Kommunikationsobjekt "Status Bedienbarkeit" freigeben, Seite 178](#)
- [Kommunikationsobjekt "Status Ergebnis" freigeben, Seite 179](#)
- [Kommunikationsobjekt "Status Lastabschaltung" freigeben, Seite 179](#)
- [Kommunikationsobjekt "Status Sonnenschutz-Automatik" freigeben, Seite 180](#)
- [Kommunikationsobjekt "Statuswerte anfordern" freigeben, Seite 180](#)
- [Kommunikationsobjekt "Windalarm x" freigeben, Seite 180](#)
- [Kommunikationsobjekte "Position Höhe/Lamelle anfahren" freigeben, Seite 181](#)
- [Kommunikationsobjekte "Status Endlage oben/unten" freigeben, Seite 181](#)
- [Kommunikationsobjekte "Status Ergebnis" und "Status Eingangswert zwischen den Schwellwerten" freigeben, Seite 182](#)
- [Kommunikationsobjekte "Status Höhe/Lamelle" freigeben, Seite 182](#)
- [Kommunikationsobjekte "Statusbyte" freigeben \[Jalousieaktor\], Seite 183](#)
- [Kommunikationsobjekte "Statusbyte" freigeben \[Schaltaktor\], Seite 183](#)
- [Kommunikationsobjekte zum Setzen der Gerätezeit freigeben, Seite 184](#)
- [Lamellenposition nach Erreichen der unteren Endlage \(100 % = deaktiviert\), Seite 184](#)
- [Lamellenwendezeit bestimmen, Seite 185](#)
- [Lastabschaltstufe bei Download überschreiben, Seite 186](#)
- [Lastabschaltstufe über i-bus Tool ändern, Seite 186](#)
- [Lastabschaltstufe über Kommunikationsobjekt ändern, Seite 187](#)
- [Lastabschaltstufe, Seite 185](#)
- [Logik/Schwellwert x-y freigeben, Seite 187](#)
- [Manuelle Bedienung freigeben, Seite 187](#)
- [maximale Anzahl gesendeter Telegramme, Seite 188](#)
- [Mindestdauer der Überschreitung, Seite 188](#)
- [Mindestdauer der Unterschreitung, Seite 189](#)
- [Mindestlaufzeit für Antrieb, Seite 189](#)
- [Mindestverweildauer zwischen den Schwellwerten, Seite 189](#)
- [obere Grenze \(0 % = oben; 100 % = unten\), Seite 190](#)
- [obere Grenze gilt für direkte Befehle, Seite 190](#)
- [obere Grenze gilt für Sonnenschutz-Automatik-Befehle, Seite 191](#)
- [oberer Schwellwert, Seite 191](#)
- [Parametereinstellung, Seite 192](#)
- [Position anfahren, Seite 192](#)
- [Position Höhe \(0 % = oben; 100 % = unten\), Seite 192](#)
- [Position Lamelle \(0 % = offen; 100 % = geschlossen\), Seite 193](#)
- [Position nach Referenzfahrt, Seite 193](#)
- [Prioritätsreihenfolge der Wetteralarme, Seite 193](#)
- [Prioritätsreihenfolge von Wetteralarm, Sperren und Zwangsführung, Seite 194](#)
- [Rückmeldung der Kontaktposition über Kommunikationsobjekt "Status Schalten", Seite 194](#)
- [Schaltausgang reagiert auf zentrales Schalt-Kommunikationsobjekt, Seite 195](#)
- [Schaltverhalten bei Aktivierung der Lastabschaltstufe, Seite 195](#)
- [Schaltverhalten bei Busspannungsausfall, Seite 196](#)
- [Schaltverhalten bei Rücknahme der Lastabschaltstufe, Seite 196](#)
- [Schaltverhalten bei Rücknahme von Sperren, Zwangsführung und Sicherheitspriorität, Seite 197](#)
- [Schaltverhalten bei Sicherheitspriorität x, Seite 198](#)
- [Schaltverhalten bei Sperren, Seite 199](#)
- [Schaltverhalten bei Zwangsführung, Seite 200](#)
- [Schwellwerte bei Download überschreiben, Seite 200](#)
- [Schwellwerte über i-bus Tool ändern, Seite 201](#)
- [Schwellwerte über Kommunikationsobjekte ändern, Seite 201](#)
- [Sende- und Schaltverzögerung nach Busspannungswiederkehr, Seite 202](#)
- [Sendezyklus, Seite 202](#)
- [Sicherheitskommunikationsobjekte nach Busspannungswiederkehr und Download lesen, Seite 203](#)
- [Sonnenschutz-Automatik bei Rücknahme von Wetteralarm, Sperren und Zwangsführung deaktivieren, Seite 203](#)

- *Sonnenschutz-Automatik-Kommunikationsobjekte nach Busspannungswiederkehr und Download lesen, Seite 204*
- *Step-Befehle auf Anzahl der Lamellenverstellungen begrenzen, Seite 204*
- *Straffung des Behangs/Schlitzstellung, Seite 205*
- *Szenen bei Download überschreiben, Seite 205*
- *Szenennummer, Seite 206*
- *Szenenzuordnung x freigeben [Jalousieaktor], Seite 207*
- *Szenenzuordnung x freigeben [Schaltaktor], Seite 207*
- *Szenenzuordnung, Seite 206*
- *TOR sperrt, wenn Kommunikationsobjekt "Verknüpfung A" gleich, Seite 208*
- *Totzeit Behangöffnung aus unterer Endlage (= 100 %), Seite 208*
- *Totzeit Behangverstellung bei Richtungsänderung, Seite 208*
- *Totzeit Lamellenöffnung (von 100 % geschlossen), Seite 209*
- *Totzeit Lamellenverstellung bei Richtungsänderung, Seite 210*
- *Totzeiten einstellen, Seite 210*
- *Treppenlicht nach Busspannungswiederkehr sperren, Seite 211*
- *Treppenlicht Schaltverhalten bei Telegrammwert 0/1, Seite 212*
- *Treppenlicht über Kommunikationsobjekt sperren, Seite 212*
- *Treppenlichtzeit bei Download überschreiben, Seite 213*
- *Treppenlichtzeit nach Dauer-Ein neu starten, Seite 214*
- *Treppenlichtzeit neu startbar, Seite 214*
- *Treppenlichtzeit über i-bus Tool ändern, Seite 215*
- *Treppenlichtzeit über Kommunikationsobjekt ändern, Seite 215*
- *Treppenlichtzeit verlängerbar (Pumpen), Seite 216*
- *Treppenlichtzeit, Seite 213*
- *Umkehrpause, Seite 216*
- *untere Grenze (0 % = oben; 100 % = unten), Seite 217*
- *untere Grenze gilt für direkte Befehle, Seite 217*
- *untere Grenze gilt für Sonnenschutz-Automatik-Befehle, Seite 218*
- *unterer Schwellwert, Seite 218*
- *Verhalten bei Ergebnis "0" [Jalousieaktor], Seite 219*
- *Verhalten bei Ergebnis "0" [Schaltaktor], Seite 220*
- *Verhalten bei Ergebnis "1" [Jalousieaktor], Seite 220*
- *Verhalten bei Ergebnis "1" [Schaltaktor], Seite 221*
- *Verhalten bei Sonne = 0 (keine Sonne vorhanden), Seite 222*
- *Verhalten bei Sonne = 1 (Sonne vorhanden), Seite 223*
- *Verhalten bei Szenenaufruf, Seite 224*
- *Verhalten des Ausgangs, Seite 224*
- *Verhalten nach Blinken, Seite 225*
- *Verhalten nach Busspannungswiederkehr [Jalousieaktor], Seite 225*
- *Verhalten nach Busspannungswiederkehr [Schaltaktor], Seite 226*
- *Verhalten nach ETS-Download [Jalousieaktor], Seite 227*
- *Verhalten nach ETS-Download [Schaltaktor], Seite 228*
- *Verzögerung bei Sonne = 0, Seite 231*
- *Verzögerung bei Sonne = 1, Seite 231*
- *Verzögerung, Seite 230*
- *Verzögerungszeit des Antriebs, Seite 232*
- *Vollständige Wendung der Lamellen nach Ab-Fahrt, Seite 232*
- *Warnung vor Ausschalten des Treppenlichts, Seite 233*
- *Warnzeit, Seite 233*
- *Wert Kommunikationsobjekt "Status Bedienbarkeit" senden, Seite 234*
- *Wert Kommunikationsobjekt "Status Ergebnis" senden, Seite 234*
- *Wert Kommunikationsobjekt "Status Lastabschaltung" senden, Seite 235*
- *Wert Kommunikationsobjekt "Status Schalten" senden, Seite 236*
- *Wert Kommunikationsobjekt "Status Schalten", Seite 236*
- *Wert Kommunikationsobjekt "Status Sonnenschutz-Automatik" senden, Seite 237*
- *Wert Kommunikationsobjekt "Verknüpfung A" nach Busspannungswiederkehr, Seite 237*
- *Wert Kommunikationsobjekt "Verknüpfung B" nach Busspannungswiederkehr, Seite 238*

- Wert Kommunikationsobjekte "Status Endlage oben/unten" senden, Seite 238
- Wert Kommunikationsobjekte "Status Höhe/Lamelle" senden, Seite 239
- Wert Kommunikationsobjekte "Statusbyte" senden [Jalousieaktor], Seite 240
- Wert Kommunikationsobjekte "Statusbyte" senden [Schaltaktor], Seite 241
- Wert nach Ablauf der Sende- und Schaltverzögerung, Seite 241
- Werte Kommunikationsobjekte "Status Ergebnis" und "Status Eingangswert zwischen den Schwellwerten" senden, Seite 242
- Zeit für Aus, Seite 242
- Zeit für automatische Reaktivierung der Sonnenschutz-Automatik, Seite 243
- Zeit für Ein, Seite 243
- Zentrale Kommunikationsobjekte "Jalousie" freigeben, Seite 244
- Zentrales Kommunikationsobjekt "Lastabschaltstufe empfangen" freigeben, Seite 244
- Zentrales Kommunikationsobjekt "Schalten" freigeben, Seite 245
- Zentrales Kommunikationsobjekt "Szene 1 ... 64" freigeben, Seite 245
- Zugriff i-bus® Tool, Seite 245
- Zustand nach Beenden der manuellen Bedienung, Seite 246
- Zwangsführung (1 Bit / 2 Bit) [Jalousieaktor], Seite 246
- Zwangsführung (1 Bit / 2 Bit) [Schaltaktor], Seite 247
- zyklische Überwachung, Seite 247

7.4 Parameterbeschreibungen

7.4.1 Anlaufverzögerung

Mit diesem Parameter wird die Dauer der Anlaufverzögerung festgelegt.

Option

0... 999 ms

Voraussetzungen für die Sichtbarkeit

- Parameterfenster *Konfiguration*
 - Parameter *Ausgang X + Y freigeben* \ Option *ja*
 - Parameter *Applikation* \ Option *Jalousieaktor*
- Parameterfenster *Jalousieaktor X+Y* \ Parameterfenster *Antrieb*
 - Parameter *Parametereinstellung* \ Option *individuell*
 - Parameter *Verzögerungszeit des Antriebs* \ Option *benutzerdefiniert*
- Der Parameter befindet sich im Parameterfenster *Jalousieaktor X+Y* \ Parameterfenster *Antrieb*.

7.4.2 Anzahl aus/ein-Wechsel

Mit diesem Parameter wird die Anzahl der aus/ein-Wechsel während der Warnzeit festgelegt.

Option

1... 2... 5

Voraussetzungen für die Sichtbarkeit

- Parameterfenster *Konfiguration*
 - Parameter *Ausgang X + Y freigeben* \ Option *ja*
 - Parameter *Applikation* \ Option *Schaltaktor*
- Parameterfenster *Schaltaktor X* \ Parameterfenster *Funktionen Schaltaktor* \ Parameter *Funktion Zeit freigeben* \ Option *Treppenlicht*
- Parameterfenster *Schaltaktor X* \ Parameterfenster *Treppenlicht*
 - Parameter *Parametereinstellung* \ Option *individuell*
 - Parameter *Warnung vor Ausschalten des Treppenlichts* \ Option *kurzes Ausschalten / über Kommunikationsobjekt & kurzes Ausschalten*
- Der Parameter befindet sich im Parameterfenster *Schaltaktor X* \ Parameterfenster *Treppenlicht*.

7.4.3 Anzahl Blink-Zyklen

Mit diesem Parameter wird die Anzahl der Blink-Zyklen festgelegt. Ein Blink-Zyklus besteht aus einem ein/aus-Wechsel.

Option

0... 5... 100

Voraussetzungen für die Sichtbarkeit

- Parameterfenster *Konfiguration*
 - Parameter *Ausgang X + Y freigeben* \ Option *ja*
 - Parameter *Applikation* \ Option *Schaltaktor*
- Parameterfenster *Schaltaktor X* \ Parameterfenster *Funktionen Schaltaktor* \ Parameter *Funktion Zeit freigeben* \ Option *Blinken*
- Parameterfenster *Schaltaktor X* \ Parameterfenster *Blinken* \ Parameter *Parametereinstellung* \ Option *individuell*
- Der Parameter befindet sich im Parameterfenster *Schaltaktor X* \ Parameterfenster *Blinken*.

7.4.4 Anzahl Lamellenverstellungen/Steps (von 0 % offen bis 100 % geschlossen)

Mit diesem Parameter wird festgelegt, wie viele Lamellenverstellungen notwendig sind, um die Lamellen von vollständig offen bis vollständig geschlossen zu verstellen.

Option

1... 7... 60

Voraussetzungen für die Sichtbarkeit

- Parameterfenster *Konfiguration*
 - Parameter *Ausgang X + Y freigeben* \ Option *ja*
 - Parameter *Applikation* \ Option *Jalousieaktor*
- Parameterfenster *Jalousieaktor X+Y* \ Parameterfenster *Funktionen Jalousieaktor* \ Parameter *Betriebsart* \ Option *Behangsteuerung mit Lamellenverstellung*
- Parameterfenster *Jalousieaktor X+Y* \ Parameterfenster *Behang* \ Parameter *Parametereinstellung* \ Option *individuell*
- Der Parameter befindet sich im Parameterfenster *Jalousieaktor X+Y* \ Parameterfenster *Behang*.

7.4.5 Applikation

Mit diesem Parameter wird festgelegt, welche Applikation für das Ausgangspaar verwendet wird.

Option

Jalousieaktor

Folgende abhängige Parameterfenster werden eingeblendet:

- *Jalousieaktor X+Y*
- *Funktionen Jalousieaktor*
- *Grundeinstellungen [Jalousieaktor]*
- *Antrieb*
- *Behang*
- *Statusmeldungen*

Folgende abhängige Kommunikationsobjekte werden eingeblendet:

- *Behang auf/ab fahren*
- *Lamellenverstellung / Stopp auf/ab*

Schaltaktor

Folgende abhängige Parameterfenster werden eingeblendet:

- *Schaltaktor X*
- *Funktionen Schaltaktor*
- *Grundeinstellungen [Schaltaktor]*

Folgende abhängige Kommunikationsobjekte werden eingeblendet:

- *Schalten*

deaktiviert

Der Ausgang ist deaktiviert. Diese Option steht nur für jeden zweiten Schaltaktor-Ausgang (B, D, usw.) zur Verfügung.

Voraussetzungen für die Sichtbarkeit

- Parameterfenster *Konfiguration* \ Parameter *Ausgang X + Y freigeben* \ Option *ja*
- Der Parameter befindet sich im Parameterfenster *Konfiguration*.

7.4.6 Aufruf Szene x zusätzlich über 1-Bit-Kommunikationsobjekt

Hinweis

Dieser Parameter ist nur bei den Szenenzuordnungen 1 ... 4 vorhanden.

Mit diesem Parameter wird festgelegt, ob der Aufruf der Szenenzuordnung zusätzlich über die folgenden Kommunikationsobjekte möglich ist:

- Konfiguration als Jalousieaktor:
 - [Szenenzuordnung x aufrufen](#)
- Konfiguration als Schaltaktor:
 - [Szenenzuordnung x aufrufen](#)

Option	
nein	Der Aufruf der Szenenzuordnung über Kommunikationsobjekt ist nicht möglich.
ja	Folgende abhängige Kommunikationsobjekte werden eingeblendet: <ul style="list-style-type: none"> • Szenenzuordnung x aufrufen • Szenenzuordnung x aufrufen

Voraussetzungen für die Sichtbarkeit

Konfiguration als Jalousieaktor

- Parameterfenster [Konfiguration](#)
 - Parameter [Ausgang X + Y freigeben](#) \ Option [ja](#)
 - Parameter [Applikation](#) \ Option [Jalousieaktor](#)
- Parameterfenster [Jalousieaktor X+Y](#) \ Parameterfenster [Funktionen Jalousieaktor](#) \ Parameter [Funktion Szenen freigeben \[Jalousieaktor\]](#) \ Option [ja](#)
- Parameterfenster [Jalousieaktor X+Y](#) \ Parameterfenster [Szenenzuordnungen \[Jalousieaktor\]](#)
 - Parameter [Parametereinstellung](#) \ Option [individuell](#)
 - Parameter [Szenenzuordnung x freigeben \[Jalousieaktor\]](#) \ Option [ja](#)
- Der Parameter befindet sich im Parameterfenster [Jalousieaktor X+Y](#) \ Parameterfenster [Szenenzuordnungen \[Jalousieaktor\]](#).

oder

Konfiguration als Schaltaktor

- Parameterfenster [Konfiguration](#)
 - Parameter [Ausgang X + Y freigeben](#) \ Option [ja](#)
 - Parameter [Applikation](#) \ Option [Schaltaktor](#)
- Parameterfenster [Schaltaktor X](#) \ Parameterfenster [Funktionen Schaltaktor](#) \ Parameter [Funktion Szenen freigeben \[Schaltaktor\]](#) \ Option [ja](#)
- Parameterfenster [Schaltaktor X](#) \ Parameterfenster [Szenenzuordnungen \[Schaltaktor\]](#)
 - Parameter [Parametereinstellung](#) \ Option [individuell](#)
 - Parameter [Szenenzuordnung x freigeben \[Schaltaktor\]](#) \ Option [ja](#)
- Der Parameter befindet sich im Parameterfenster [Schaltaktor X](#) \ Parameterfenster [Szenenzuordnungen \[Schaltaktor\]](#).

7.4.7 Ausgang reagiert auf

Mit diesem Parameter wird festgelegt, ob der Ausgang auf das Ergebnis einer Logik- oder Schwellwert-Funktion reagiert.

Weitere Informationen → [Funktion Logik, Seite 85](#), → [Funktion Schwellwert, Seite 86](#).

Option	
<i>keine Logik/Schwellwert Funktion</i>	Der Ausgang reagiert nicht auf das Ergebnis einer Logik- oder Schwellwert-Funktion.
<i>Logik/Schwellwert x</i>	Der Ausgang reagiert auf das Ergebnis der Funktion <i>Logik/Schwellwert x</i> (x = 1 ... 24). Folgende abhängige Parameter werden eingeblendet: <ul style="list-style-type: none"> • Konfiguration als Jalousieaktor: <ul style="list-style-type: none"> – Verhalten bei Ergebnis "0" [Jalousieaktor] – Verhalten bei Ergebnis "1" [Jalousieaktor] • Konfiguration als Schaltaktor: <ul style="list-style-type: none"> – Verhalten bei Ergebnis "0" [Schaltaktor] – Verhalten bei Ergebnis "1" [Schaltaktor]

Voraussetzungen für die Sichtbarkeit

- Parameterfenster [Konfiguration](#)
 - Parameter [Ausgang X + Y freigeben](#) \ Option [ja](#)
 - Parameter [Applikation](#) \ Option [Jalousieaktor](#)
 - Der Parameter befindet sich im Parameterfenster [Jalousieaktor X+Y](#) \ Parameterfenster [Funktionen Jalousieaktor](#).
- oder
- Parameterfenster [Konfiguration](#)
 - Parameter [Ausgang X + Y freigeben](#) \ Option [ja](#)
 - Parameter [Applikation](#) \ Option [Schaltaktor](#)
 - Der Parameter befindet sich im Parameterfenster [Schaltaktor X](#) \ Parameterfenster [Funktionen Schaltaktor](#).

7.4.8 Ausgang reagiert auf Windalarm x

Mit diesem Parameter wird festgelegt, ob das Jalousieaktor-Ausgangspaar auf die Kommunikationsobjekte [Windalarm x](#) (x = 1, 2, oder 3) reagiert.

Wenn einem Ausgang mehrere Windalarme zugeordnet sind, werden die Windalarme ODER-verknüpft.

Weitere Informationen → [Windalarm, Seite 80](#).

Option	
<i>nein</i>	Das Jalousieaktor-Ausgangspaar reagiert nicht auf den Alarm.
<i>ja</i>	Folgende abhängige Parameter werden eingeblendet: <ul style="list-style-type: none"> • Behangverhalten bei Windalarm

Voraussetzungen für die Sichtbarkeit

- Parameterfenster [Konfiguration](#)
 - Parameter [Ausgang X + Y freigeben](#) \ Option [ja](#)
 - Parameter [Applikation](#) \ Option [Jalousieaktor](#)
- Parameterfenster [Sicherheit/Wetteralarme](#) \ Parameter [Kommunikationsobjekt "Windalarm x" freigeben](#) \ Option [ja](#)
- Parameterfenster [Jalousieaktor X+Y](#) \ Parameterfenster [Funktionen Jalousieaktor](#) \ Parameter [Funktion Sicherheit/Wetteralarme freigeben](#) \ Option [ja](#)
- Parameterfenster [Jalousieaktor X+Y](#) \ Parameterfenster [Sicherheit/Wetteralarme](#) \ Parameter [Parametereinstellung](#) \ Option [individuell](#)
- Der Parameter befindet sich im Parameterfenster [Jalousieaktor X+Y](#) \ Parameterfenster [Sicherheit/Wetteralarme](#).

7.4.9 Ausgang reagiert auf zentrale Jalousie-Kommunikationsobjekte

Mit diesem Parameter wird festgelegt, ob das Jalousieaktor-Ausgangspaar über die zentralen Jalousie-Kommunikationsobjekte geschaltet werden kann.

Option

nein

ja

Voraussetzungen für die Sichtbarkeit

- Parameterfenster *Konfiguration*
 - Parameter *Ausgang X + Y freigeben* \ Option *ja*
 - Parameter *Applikation* \ Option *Jalousieaktor*
- Parameterfenster *Geräteeinstellungen* \ Parameter *Zentrale Kommunikationsobjekte "Jalousie" freigeben* \ Option *ja*
- Parameterfenster *Jalousieaktor X+Y* \ Parameterfenster *Grundeinstellungen [Jalousieaktor]* \ Parameter *Parametereinstellung* \ Option *individuell*
- Der Parameter befindet sich im Parameterfenster *Jalousieaktor X+Y* \ Parameterfenster *Grundeinstellungen [Jalousieaktor]*.

7.4.10 Ausgang spannungsfrei schalten nach

Mit diesem Parameter wird festgelegt, wann der Ausgang nach Erreichen der oberen oder unteren Endlage spannungsfrei geschaltet wird.

Hinweis

Nach Erreichen der oberen oder unteren Endlage schaltet sich der Antrieb über die integrierten Endschalter selbst spannungsfrei. Damit die Endlage sicher angefahren wird, kann im Parameter *Verzögerungszeit des Antriebs* eine Überlaufzeit eingestellt werden. Die Spannung beim ausgeschalteten Antrieb bleibt noch für eine kurze Zeit eingeschaltet, um den Antrieb definiert in die Endlage zu fahren. Grundlage für die Ermittlung der Endlage ist die im Gerät berechnete Position.

Option

Erreichen der Endlage, kein Überlauf

Erreichen der Endlage + 2 % Überlauf

Erreichen der Endlage + 5 % Überlauf

Erreichen der Endlage + 10 % Überlauf

Erreichen der Endlage + 20 % Überlauf

Gesamtfahrzeit + 10 % Überlauf

Voraussetzungen für die Sichtbarkeit

- Parameterfenster *Konfiguration*
 - Parameter *Ausgang X + Y freigeben* \ Option *ja*
 - Parameter *Applikation* \ Option *Jalousieaktor*
- Parameterfenster *Jalousieaktor X+Y* \ Parameterfenster *Antrieb* \ Parameter *Parametereinstellung* \ Option *individuell*
- Der Parameter befindet sich im Parameterfenster *Jalousieaktor X+Y* \ Parameterfenster *Antrieb*.

7.4.11 Ausgang X + Y freigeben

Mit diesen Parametern werden die Ausgänge des Geräts paarweise freigegeben.

Option	
<i>nein</i>	Die Ausgänge werden nicht freigegeben.
<i>ja</i>	Folgende abhängige Parameterfenster werden eingeblendet: <ul style="list-style-type: none"> • Jalousieaktor X+Y • Funktionen Jalousieaktor • Grundeinstellungen [Jalousieaktor] • Antrieb • Behang • Statusmeldungen

Voraussetzungen für die Sichtbarkeit

- Der Parameter befindet sich im Parameterfenster [Konfiguration](#).

7.4.12 Auslaufverzögerung

Mit diesem Parameter wird die Dauer der Auslaufverzögerung festgelegt.

Option	
<i>0... 999 ms</i>	

Voraussetzungen für die Sichtbarkeit

- Parameterfenster [Konfiguration](#)
 - Parameter [Ausgang X + Y freigeben](#) \ Option [ja](#)
 - Parameter [Applikation](#) \ Option [Jalousieaktor](#)
- Parameterfenster [Jalousieaktor X+Y](#) \ Parameterfenster [Antrieb](#)
 - Parameter [Parametereinstellung](#) \ Option [individuell](#)
 - Parameter [Verzögerungszeit des Antriebs](#) \ Option [benutzerdefiniert](#)
- Der Parameter befindet sich im Parameterfenster [Jalousieaktor X+Y](#) \ Parameterfenster [Antrieb](#).

7.4.13 Ausschaltverzögerung

Mit diesem Parameter wird festgelegt, wie lange das Ausschalten des Ausgangs nach Erhalt eines Aus-Telegramms verzögert wird.

Weitere Informationen → [Funktion Ein- und Ausschaltverzögerung, Seite 99](#).

Option	
<i>00:00:00... 18:12:15 hh:mm:ss</i>	

Voraussetzungen für die Sichtbarkeit

- Parameterfenster [Konfiguration](#)
 - Parameter [Ausgang X + Y freigeben](#) \ Option [ja](#)
 - Parameter [Applikation](#) \ Option [Schaltaktor](#)
- Parameterfenster [Schaltaktor X](#) \ Parameterfenster [Funktionen Schaltaktor](#) \ Parameter [Funktion Zeit freigeben](#) \ Option [Ein- und Ausschaltverzögerung](#)
- Parameterfenster [Schaltaktor X](#) \ Parameterfenster [Ein- und Ausschaltverzögerung](#) \ Parameter [Parametereinstellung](#) \ Option [individuell](#)
- Der Parameter befindet sich im Parameterfenster [Schaltaktor X](#) \ Parameterfenster [Ein- und Ausschaltverzögerung](#).

7.4.14 automatisch Zurücksetzen nach

Mit diesem Parameter wird festgelegt, nach welcher Zeit das Gerät automatisch in den Betriebszustand *KNX-Betrieb* zurückgesetzt wird.

Das Gerät bleibt nach Betätigung der Taste *Manuelle Bedienung* solange im Betriebszustand *Manuelle Bedienung*, bis die Taste erneut gedrückt wird oder die eingestellte Zeit abgelaufen ist.

Option

00:00:30 ... 00:05:00 ... 18:12:15 hh:mm:ss

Voraussetzungen für die Sichtbarkeit

- Parameterfenster *Manuelle Bedienung*
 - Parameter *Manuelle Bedienung freigeben* \ Option *ja*
 - Parameter *automatisches Zurücksetzen von manueller Bedienung auf KNX-Betrieb* \ Option *ja*
- Der Parameter befindet sich im Parameterfenster *Manuelle Bedienung*.

7.4.15 automatische Reaktivierung der Sonnenschutz-Automatik

Mit diesem Parameter wird festgelegt, ob die Funktion *Sonnenschutz-Automatik* nach einer einstellbaren Zeit automatisch reaktiviert wird.

Hinweis

Dieser Parameter wirkt nur, wenn die Funktion *Sonnenschutz-Automatik* durch Erhalt eines Direkt-Befehls deaktiviert wurde.

Weitere Informationen → [Aktivierung/Deaktivierung Sonnenschutz-Automatik, Seite 94.](#)

Option

<i>nein</i>	Die Funktion <i>Sonnenschutz-Automatik</i> wird nicht automatisch reaktiviert.
<i>ja</i>	Folgende abhängige Parameter werden eingeblendet: <ul style="list-style-type: none"> • <i>Zeit für automatische Reaktivierung der Sonnenschutz-Automatik</i>

Voraussetzungen für die Sichtbarkeit

- Parameterfenster *Konfiguration*
 - Parameter *Ausgang X + Y freigeben* \ Option *ja*
 - Parameter *Applikation* \ Option *Jalousieaktor*
- Parameterfenster *Jalousieaktor X+Y* \ Parameterfenster *Funktionen Jalousieaktor* \ Parameter *Funktion Sonnenschutz-Automatik freigeben* \ Option *ja*
- Parameterfenster *Jalousieaktor X+Y* \ Parameterfenster *Sonnenschutz-Automatik*
 - Parameter *Parametereinstellung* \ Option *individuell*
 - Parameter *Deaktivierung der Sonnenschutz-Automatik* \ Option *über Kommunikationsobjekt oder Direkt-Befehl*
- Der Parameter befindet sich im Parameterfenster *Jalousieaktor X+Y* \ Parameterfenster *Sonnenschutz-Automatik*.

7.4.16 automatisches Zurücksetzen von manueller Bedienung auf KNX-Betrieb

Mit diesem Parameter wird festgelegt, ob das Gerät nach einer einstellbaren Zeit aus dem Betriebszustand *Manuelle Bedienung* in den Betriebszustand *KNX-Betrieb* zurückgesetzt wird.

Option	
<i>nein</i>	Das automatische Zurücksetzen ist deaktiviert. Eine Änderung des Betriebszustands ist nur über die Taste <i>Manuelle Bedienung</i> möglich.
<i>ja</i>	Folgende abhängige Parameter werden eingeblendet: <ul style="list-style-type: none"> automatisch Zurücksetzen nach

Voraussetzungen für die Sichtbarkeit

- Parameterfenster [Manuelle Bedienung](#) \ Parameter [Manuelle Bedienung freigeben](#) \ Option *ja*
- Der Parameter befindet sich im Parameterfenster [Manuelle Bedienung](#).

7.4.17 Behangverhalten bei Busspannungsausfall

Mit diesem Parameter wird das Verhalten des Behangs bei Busspannungsausfall festgelegt.

Hinweis

Die Sicherheitsfunktionen haben Vorrang vor allen anderen Funktionen und Prioritäten. Weitere Informationen → [Prioritäten, Seite 279](#).

Option	
<i>keine Reaktion</i>	Wenn der Behang eine Fahraktion durchführt, wird diese bis zur Zielposition ausgeführt. Wenn der Behang in Ruhe ist, bleibt die Position unverändert.
<i>auf</i>	Wirkt wie ein Auf-Telegramm auf das Kommunikationsobjekt Behang auf/ab fahren .
<i>ab</i>	Wirkt wie ein Ab-Telegramm auf das Kommunikationsobjekt Behang auf/ab fahren .
<i>Stopp</i>	Wirkt wie ein Stopp-Telegramm auf eins der folgenden Kommunikationsobjekte: <ul style="list-style-type: none"> Stopp auf/ab Lamellenverstellung / Stopp auf/ab

Voraussetzungen für die Sichtbarkeit

- Parameterfenster [Konfiguration](#)
 - Parameter [Ausgang X + Y freigeben](#) \ Option *ja*
 - Parameter [Applikation](#) \ Option *Jalousieaktor*
- Parameterfenster [Jalousieaktor X+Y](#) \ Parameterfenster [Grundeinstellungen \[Jalousieaktor\]](#) \ Parameter [Parametereinstellung](#) \ Option *individuell*
- Der Parameter befindet sich im Parameterfenster [Jalousieaktor X+Y](#) \ Parameterfenster [Grundeinstellungen \[Jalousieaktor\]](#).

7.4.18 Behangverhalten bei Frostalarm

Mit diesem Parameter wird das Verhalten des Behangs bei Frostalarm festgelegt. Der Behang wird in die festgelegte Position verfahren und gesperrt.

Ein Frostalarm führt nicht zwangsweise zu einer Fahraktion des Behangs.

i Hinweis

Ob eine Fahraktion stattfindet, ist abhängig von folgenden Faktoren:

- Parametrierung des Ausgangs → [Funktionsschaltbild Jalousieaktor, Seite 78](#)
- Prioritäten → [Prioritäten, Seite 279](#)

Weitere Informationen → [Frostalarm, Seite 81](#).

i Hinweis

Bei aktivem Wetteralarm ist die Behangsteuerung über andere Kommunikationsobjekte, die manuelle Bedienung oder das i-bus® Tool gesperrt. Fahrbereichsbegrenzungen werden ignoriert.

Höher priorisierte Sicherheitsfunktionen werden weiterhin ausgeführt → [Funktionsschaltbild Jalousieaktor, Seite 78](#).

Option	
<i>keine Reaktion/deaktiviert</i>	Das Jalousieaktor-Ausgangspaar reagiert nicht auf den Alarm.
<i>auf</i>	Wirkt wie ein Auf-Telegramm auf das Kommunikationsobjekt Behang auf/ab fahren .
<i>ab</i>	Wirkt wie ein Ab-Telegramm auf das Kommunikationsobjekt Behang auf/ab fahren .
<i>Stopp</i>	Wirkt wie ein Stopp-Telegramm auf eins der folgenden Kommunikationsobjekte: <ul style="list-style-type: none"> • Stopp auf/ab • Lamellenverstellung / Stopp auf/ab
<i>Fahraktion vollenden</i>	Wenn der Behang eine Fahraktion durchführt, wird diese bis zur Zielposition ausgeführt. Wenn der Behang in Ruhe ist, bleibt die Position unverändert.
<i>Szenenzuordnung</i>	Das in der Szenenzuordnung x festgelegte Verhalten wird ausgeführt. Folgende abhängige Parameter werden eingeblendet: <ul style="list-style-type: none"> • Szenenzuordnung
<i>Position frei definiert</i>	Die anzusteuende Position des Behangs und der Lamellen (je nach Betriebsart) wird in separaten Parametern festgelegt. Folgende abhängige Parameter werden eingeblendet: <ul style="list-style-type: none"> • Position Höhe (0 % = oben; 100 % = unten) • Position Lamelle (0 % = offen; 100 % = geschlossen)

Voraussetzungen für die Sichtbarkeit

- Parameterfenster [Konfiguration](#)
 - Parameter [Ausgang X + Y freigeben](#) \ Option *ja*
 - Parameter [Applikation](#) \ Option *Jalousieaktor*
- Parameterfenster [Sicherheit/Wetteralarml](#) \ Parameter [Kommunikationsobjekt "Frostalarm"](#) [freigeben](#) \ Option *ja*
- Parameterfenster [Jalousieaktor X+Y](#) \ Parameterfenster [Funktionen Jalousieaktor](#) \ Parameter [Funktion Sicherheit/Wetteralarml freigeben](#) \ Option *ja*
- Parameterfenster [Jalousieaktor X+Y](#) \ Parameterfenster [Sicherheit/Wetteralarml](#) \ Parameter [Parametereinstellung](#) \ Option *individuell*
- Der Parameter befindet sich im Parameterfenster [Jalousieaktor X+Y](#) \ Parameterfenster [Sicherheit/Wetteralarml](#).

7.4.19 Behangverhalten bei Regenalarm

Mit diesem Parameter wird das Verhalten des Behangs bei Regenalarm festgelegt. Der Behang wird in die festgelegte Position verfahren und gesperrt.

Ein Regenalarm führt nicht zwangsweise zu einer Fahraktion des Behangs.

i Hinweis

Ob eine Fahraktion stattfindet, ist abhängig von folgenden Faktoren:

- Parametrierung des Ausgangs → [Funktionsschaltbild Jalousieaktor, Seite 78](#)
- Prioritäten → [Prioritäten, Seite 279](#)

Weitere Informationen → [Regenalarm, Seite 81](#).

i Hinweis

Bei aktivem Wetteralarm ist die Behangsteuerung über andere Kommunikationsobjekte, die manuelle Bedienung oder das i-bus® Tool gesperrt. Fahrbereichsbegrenzungen werden ignoriert.

Höher priorisierte Sicherheitsfunktionen werden weiterhin ausgeführt → [Funktionsschaltbild Jalousieaktor, Seite 78](#).

Option	
<i>keine Reaktion/deaktiviert</i>	Das Jalousieaktor-Ausgangspaar reagiert nicht auf den Alarm.
<i>auf</i>	Wirkt wie ein Auf-Telegramm auf das Kommunikationsobjekt Behang auf/ab fahren .
<i>ab</i>	Wirkt wie ein Ab-Telegramm auf das Kommunikationsobjekt Behang auf/ab fahren .
<i>Stopp</i>	Wirkt wie ein Stopp-Telegramm auf eins der folgenden Kommunikationsobjekte: <ul style="list-style-type: none"> • Stopp auf/ab • Lamellenverstellung / Stopp auf/ab
<i>Fahraktion vollenden</i>	Wenn der Behang eine Fahraktion durchführt, wird diese bis zur Zielposition ausgeführt. Wenn der Behang in Ruhe ist, bleibt die Position unverändert.
<i>Szenenzuordnung</i>	Das in der Szenenzuordnung x festgelegte Verhalten wird ausgeführt. Folgende abhängige Parameter werden eingeblendet: <ul style="list-style-type: none"> • Szenenzuordnung
<i>Position frei definiert</i>	Die anzusteuende Position des Behangs und der Lamellen (je nach Betriebsart) wird in separaten Parametern festgelegt. Folgende abhängige Parameter werden eingeblendet: <ul style="list-style-type: none"> • Position Höhe (0 % = oben; 100 % = unten) • Position Lamelle (0 % = offen; 100 % = geschlossen)

Voraussetzungen für die Sichtbarkeit

- Parameterfenster [Konfiguration](#)
 - Parameter [Ausgang X + Y freigeben](#) \ Option *ja*
 - Parameter [Applikation](#) \ Option *Jalousieaktor*
- Parameterfenster [Sicherheit/Wetteralarml](#) \ Parameter [Kommunikationsobjekt "Regenalarm" freigeben](#) \ Option *ja*
- Parameterfenster [Jalousieaktor X+Y](#) \ Parameterfenster [Funktionen Jalousieaktor](#) \ Parameter [Funktion Sicherheit/Wetteralarml freigeben](#) \ Option *ja*
- Parameterfenster [Jalousieaktor X+Y](#) \ Parameterfenster [Sicherheit/Wetteralarml](#) \ Parameter [Parametereinstellung](#) \ Option *individuell*
- Der Parameter befindet sich im Parameterfenster [Jalousieaktor X+Y](#) \ Parameterfenster [Sicherheit/Wetteralarml](#).

7.4.20

Behangverhalten bei Rücknahme von Wetteralarm, Sperren und Zwangsführung

Mit diesem Parameter wird das Verhalten des Behangs nach Rücknahme von Sicherheitsfunktionen (Wetteralarme, Sperren oder Zwangsführung) festgelegt.

Die Rücknahme von Sicherheitsfunktionen führt nicht zwangsweise zu einer Fahraktion des Behangs.

i Hinweis

Ob eine Fahraktion stattfindet, ist abhängig von folgenden Faktoren:

- Parametrierung des Ausgangs → [Funktionsschaltbild Jalousieaktor, Seite 78](#)
- Prioritäten → [Prioritäten, Seite 279](#)

Weitere Informationen → [Sicherheitsfunktionen Jalousieaktor, Seite 80](#).

Option	
<i>keine Reaktion</i>	Wenn der Behang eine Fahraktion durchführt, wird diese bis zur Zielposition ausgeführt. Wenn der Behang in Ruhe ist, bleibt die Position unverändert.
<i>auf</i>	Wirkt wie ein Auf-Telegramm auf das Kommunikationsobjekt Behang auf/ab fahren .
<i>ab</i>	Wirkt wie ein Ab-Telegramm auf das Kommunikationsobjekt Behang auf/ab fahren .
<i>Stopp</i>	Wirkt wie ein Stopp-Telegramm auf eins der folgenden Kommunikationsobjekte: <ul style="list-style-type: none"> • Stopp auf/ab • Lamellenverstellung / Stopp auf/ab
<i>Szenenzuordnung</i>	Das in der Szenenzuordnung x festgelegte Verhalten wird ausgeführt. Folgende abhängige Parameter werden eingeblendet: <ul style="list-style-type: none"> • Szenenzuordnung
<i>Position frei definiert</i>	Die anzusteuende Position des Behangs und der Lamellen (je nach Betriebsart) wird in separaten Parametern festgelegt. Folgende abhängige Parameter werden eingeblendet: <ul style="list-style-type: none"> • Position Höhe (0 % = oben; 100 % = unten) • Position Lamelle (0 % = offen; 100 % = geschlossen)
<i>nachgeführter KNX-Zustand</i>	Der Behang wird in die durch den nachgeführten KNX-Zustand definierte Position verfahren. → Nachgeführter KNX-Zustand, Seite 289 Nicht berücksichtigt werden Telegramme, die während einer aktiven Sicherheitsfunktion auf den Kommunikationsobjekten Behang auf/ab fahren und Lamellenverstellung / Stopp auf/ab empfangen wurden.

Voraussetzungen für die Sichtbarkeit

- Parameterfenster [Konfiguration](#)
 - Parameter [Ausgang X + Y freigeben](#) \ Option *ja*
 - Parameter [Applikation](#) \ Option *Jalousieaktor*
- Parameterfenster [Jalousieaktor X+Y](#) \ Parameterfenster [Funktionen Jalousieaktor](#) \ Parameter [Funktion Sicherheit/Wetteralarme freigeben](#) \ Option *ja*
- Parameterfenster [Jalousieaktor X+Y](#) \ Parameterfenster [Sicherheit/Wetteralarme](#) \ Parameter [Parametereinstellung](#) \ Option *individuell*
- Der Parameter befindet sich im Parameterfenster [Jalousieaktor X+Y](#) \ Parameterfenster [Sicherheit/Wetteralarme](#).

7.4.21 Behangverhalten bei Sperren

Mit diesem Parameter wird das Verhalten des Behangs bei Sperren festgelegt. Der Behang wird in die festgelegte Position verfahren und gesperrt.

Das Sperren des Ausgangs führt nicht zwangsweise zu einer Fahraktion des Behangs.

i Hinweis

Ob eine Fahraktion stattfindet, ist abhängig von folgenden Faktoren:

- Parametrierung des Ausgangs → [Funktionsschaltbild Jalousieaktor, Seite 78](#)
- Prioritäten → [Prioritäten, Seite 279](#)

Weitere Informationen → [Sperren, Seite 82](#).

i Hinweis

Wenn die Sicherheitsfunktion aktiv ist, ist die Bedienung des Ausgangs über Kommunikationsobjekte, manuelle Bedienung und i-bus® Tool gesperrt.

Höher priorisierte Sicherheitsfunktionen werden weiterhin ausgeführt.

→ [Funktionsschaltbild Jalousieaktor, Seite 78](#)

→ [Funktionsschaltbild Schaltaktor, Seite 79](#)

Option	
<i>keine Reaktion/deaktiviert</i>	Die Funktion <i>Sperren</i> ist deaktiviert.
<i>auf</i>	Wirkt wie ein Auf-Telegramm auf das Kommunikationsobjekt <i>Behang auf/ab fahren</i> . Folgende abhängige Kommunikationsobjekte werden eingeblendet: • <i>Sperren</i>
<i>ab</i>	Wirkt wie ein Ab-Telegramm auf das Kommunikationsobjekt <i>Behang auf/ab fahren</i> . Folgende abhängige Kommunikationsobjekte werden eingeblendet: • <i>Sperren</i>
<i>Stopp</i>	Wirkt wie ein Stopp-Telegramm auf eins der folgenden Kommunikationsobjekte: • <i>Stopp auf/ab</i> • <i>Lamellenverstellung / Stopp auf/ab</i> Folgende abhängige Kommunikationsobjekte werden eingeblendet: • <i>Sperren</i>
<i>Fahraktion vollenden</i>	Wenn der Behang eine Fahraktion durchführt, wird diese bis zur Zielposition ausgeführt. Wenn der Behang in Ruhe ist, bleibt die Position unverändert. Folgende abhängige Kommunikationsobjekte werden eingeblendet: • <i>Sperren</i>
<i>Szenenzuordnung</i>	Das in der Szenenzuordnung x festgelegte Verhalten wird ausgeführt. Folgende abhängige Parameter werden eingeblendet: • <i>Szenenzuordnung</i> Folgende abhängige Kommunikationsobjekte werden eingeblendet: • <i>Sperren</i>
<i>Position frei definiert</i>	Die anzusteuern Position des Behangs und der Lamellen (je nach Betriebsart) wird in separaten Parametern festgelegt. Folgende abhängige Parameter werden eingeblendet: • <i>Position Höhe (0 % = oben; 100 % = unten)</i> • <i>Position Lamelle (0 % = offen; 100 % = geschlossen)</i> Folgende abhängige Kommunikationsobjekte werden eingeblendet: • <i>Sperren</i>

Voraussetzungen für die Sichtbarkeit

- Parameterfenster *Konfiguration*
 - Parameter *Ausgang X + Y freigeben* \ Option *ja*
 - Parameter *Applikation* \ Option *Jalousieaktor*
- Parameterfenster *Jalousieaktor X+Y* \ Parameterfenster *Funktionen Jalousieaktor* \ Parameter *Funktion Sicherheit/Wetteralarme freigeben* \ Option *ja*
- Parameterfenster *Jalousieaktor X+Y* \ Parameterfenster *Sicherheit/Wetteralarme* \ Parameter *Parametereinstellung* \ Option *individuell*
- Der Parameter befindet sich im Parameterfenster *Jalousieaktor X+Y* \ Parameterfenster *Sicherheit/Wetteralarme*.

7.4.22 Behangverhalten bei Windalarm

Mit diesem Parameter wird das Verhalten des Behangs bei Windalarm festgelegt. Der Behang wird in die festgelegte Position verfahren und gesperrt.

Ein Windalarm führt nicht zwangsweise zu einer Fahraktion des Behangs.

i Hinweis

Ob eine Fahraktion stattfindet, ist abhängig von folgenden Faktoren:

- Parametrierung des Ausgangs → [Funktionsschaltbild Jalousieaktor, Seite 78](#)
- Prioritäten → [Prioritäten, Seite 279](#)

Weitere Informationen → [Windalarm, Seite 80](#).

i Hinweis

Bei aktivem Wetteralarm ist die Behangsteuerung über andere Kommunikationsobjekte, die manuelle Bedienung oder das i-bus® Tool gesperrt. Fahrbereichsbegrenzungen werden ignoriert.

Höher priorisierte Sicherheitsfunktionen werden weiterhin ausgeführt → [Funktionsschaltbild Jalousieaktor, Seite 78](#).

Option	
<i>keine Reaktion/deaktiviert</i>	Das Jalousieaktor-Ausgangspaar reagiert nicht auf den Alarm.
<i>auf</i>	Wirkt wie ein Auf-Telegramm auf das Kommunikationsobjekt Behang auf/ab fahren .
<i>ab</i>	Wirkt wie ein Ab-Telegramm auf das Kommunikationsobjekt Behang auf/ab fahren .
<i>Stopp</i>	Wirkt wie ein Stopp-Telegramm auf eins der folgenden Kommunikationsobjekte: <ul style="list-style-type: none"> • Stopp auf/ab • Lamellenverstellung / Stopp auf/ab
<i>Fahraktion vollenden</i>	Wenn der Behang eine Fahraktion durchführt, wird diese bis zur Zielposition ausgeführt. Wenn der Behang in Ruhe ist, bleibt die Position unverändert.
<i>Szenenzuordnung</i>	Das in der Szenenzuordnung x festgelegte Verhalten wird ausgeführt. Folgende abhängige Parameter werden eingeblendet: <ul style="list-style-type: none"> • Szenenzuordnung
<i>Position frei definiert</i>	Die anzusteuende Position des Behangs und der Lamellen (je nach Betriebsart) wird in separaten Parametern festgelegt. Folgende abhängige Parameter werden eingeblendet: <ul style="list-style-type: none"> • Position Höhe (0 % = oben; 100 % = unten) • Position Lamelle (0 % = offen; 100 % = geschlossen)

Voraussetzungen für die Sichtbarkeit

- Parameterfenster [Konfiguration](#)
 - Parameter [Ausgang X + Y freigeben](#) \ Option *ja*
 - Parameter [Applikation](#) \ Option *Jalousieaktor*
- Parameterfenster [Sicherheit/Wetteralarml](#) \ Parameter [Kommunikationsobjekt "Windalarm x" freigeben](#) \ Option *ja*
- Parameterfenster [Jalousieaktor X+Y](#) \ Parameterfenster [Funktionen Jalousieaktor](#) \ Parameter [Funktion Sicherheit/Wetteralarml freigeben](#) \ Option *ja*
- Parameterfenster [Jalousieaktor X+Y](#) \ Parameterfenster [Sicherheit/Wetteralarml](#)
 - Parameter [Parametereinstellung](#) \ Option *individuell*
 - Parameter [Ausgang reagiert auf Windalarm x](#) \ Option *ja*
- Der Parameter befindet sich im Parameterfenster [Jalousieaktor X+Y](#) \ Parameterfenster [Sicherheit/Wetteralarml](#).

7.4.23 Bereich zwischen Schwellwerten überwachen

Mit diesem Parameter wird festgelegt, ob der Bereich zwischen den Schwellwerten überwacht und über das Kommunikationsobjekt *Status Eingangswert zwischen den Schwellwerten* ausgewertet wird.

Option	
<i>nein</i>	Der Bereich zwischen den Schwellwerten wird nicht überwacht und ausgewertet.
<i>ja</i>	Folgende abhängige Parameter werden eingeblendet: <ul style="list-style-type: none"> <i>Mindestverweildauer zwischen den Schwellwerten</i>

Voraussetzungen für die Sichtbarkeit

- Parameterfenster *Konfiguration* \ Parameter *Logik/Schwellwert x-y freigeben* \ Option *ja*
- Parameterfenster *Logik/Schwellwert* \ Parameterfenster *Logik/Schwellwert x* \ Parameter *Funktion des Logikgatters* \ Option *Schwellwert*
- Der Parameter befindet sich im Parameterfenster *Logik/Schwellwert* \ Parameterfenster *Logik/Schwellwert x*.

7.4.24 Beschreibung

Mit diesem Parameter wird eine Beschreibung für einen Ausgang, einen Kanal oder eine Gruppe festgelegt. Die Beschreibung wird an folgenden Stellen angezeigt:

- im i-bus® Tool
- im Namen des entsprechenden Parameterfensters
- im Namen der entsprechenden Kommunikationsobjekte

Hinweis

Die Schnittstelle zum i-bus® Tool steht ab folgenden Software-Versionen zur Verfügung:

- Applikation ab V1.2
- Firmware ab V0.2.0

Option	
<i>freie Texteingabe</i>	Maximal 24 ASCII-Zeichen, bei anderen Zeichenformaten kann die Anzahl der maximalen Zeichen abweichen.

Voraussetzungen für die Sichtbarkeit

- Der Parameter befindet sich an verschiedenen Stellen der Applikation. Die Sichtbarkeit ist abhängig vom Anwendungsfall und vom übergeordneten Parameter.

7.4.25 Betriebsart

Mit diesem Parameter wird die Betriebsart des Jalousieaktor-Ausgangspaares festgelegt. Je nach Betriebsart unterscheidet sich das Parameterfenster *Behang*.

Option	
<i>Behangsteuerung mit Lamellenverstellung</i>	Zur Steuerung von Jalousien, Raffstoren, Lamellenvorhängen, etc. Folgende abhängige Kommunikationsobjekte werden eingeblendet: <ul style="list-style-type: none"> • <i>Behang auf/ab fahren</i> • <i>Lamellenverstellung / Stopp auf/ab</i>
<i>Behangsteuerung ohne Lamellenverstellung</i>	Zur Steuerung von Rollläden, Markisen, Rollos, Leinwänden, Fenster- oder Türantrieben, etc. Folgende abhängige Kommunikationsobjekte werden eingeblendet: <ul style="list-style-type: none"> • <i>Behang auf/ab fahren</i> • <i>Stopp auf/ab</i>

Voraussetzungen für die Sichtbarkeit

- Parameterfenster *Konfiguration*
 - Parameter *Ausgang X + Y freigeben* \ Option *ja*
 - Parameter *Applikation* \ Option *Jalousieaktor*
- Der Parameter befindet sich im Parameterfenster *Jalousieaktor X+Y* \ Parameterfenster *Funktionen Jalousieaktor*.

7.4.26 Blinken, wenn Kommunikationsobjekt "Blinken" gleich

Mit diesem Parameter wird eingestellt, mit welchem Telegrammwert das Blinken gestartet und vorzeitig beendet wird.

Option	
<i>ein (1) oder aus (0)</i>	Ein Telegramm mit dem Wert 1 oder 0 startet das Blinken. Ein vorzeitiges Beenden des Blinkens ist nicht möglich.
<i>ein (1)</i>	Ein Telegramm mit dem Wert 1 startet das Blinken. Ein Telegramm mit dem Wert 0 beendet das Blinken.
<i>aus (0)</i>	Ein Telegramm mit dem Wert 0 startet das Blinken. Ein Telegramm mit dem Wert 1 beendet das Blinken.

Voraussetzungen für die Sichtbarkeit

- Parameterfenster *Konfiguration*
 - Parameter *Ausgang X + Y freigeben* \ Option *ja*
 - Parameter *Applikation* \ Option *Schaltaktor*
- Parameterfenster *Schaltaktor X* \ Parameterfenster *Funktionen Schaltaktor* \ Parameter *Funktion Zeit freigeben* \ Option *Blinken*
- Parameterfenster *Schaltaktor X* \ Parameterfenster *Blinken* \ Parameter *Parametereinstellung* \ Option *individuell*
- Der Parameter befindet sich im Parameterfenster *Schaltaktor X* \ Parameterfenster *Blinken*.

7.4.27 Datenpunkttyp Kommunikationsobjekt "Schwellwerteingang"

Mit diesem Parameter wird festgelegt, welcher Datenpunkttyp über das Kommunikationsobjekt "Schwellwerteingang" empfangen und ausgewertet wird.

Option	
<i>Prozent (DPT 5.001)</i>	Folgende abhängige Kommunikationsobjekte werden eingeblendet: <ul style="list-style-type: none"> • Schwellwerteingang (DPT 5.001)
<i>Zählimpulse (DPT 5.010)</i>	Folgende abhängige Kommunikationsobjekte werden eingeblendet: <ul style="list-style-type: none"> • Schwellwerteingang (DPT 5.010)
<i>Zählimpulse (DPT 7.001)</i>	Folgende abhängige Kommunikationsobjekte werden eingeblendet: <ul style="list-style-type: none"> • Schwellwerteingang (DPT 7.001)
<i>Temperatur (DPT 9.001)</i>	Folgende abhängige Kommunikationsobjekte werden eingeblendet: <ul style="list-style-type: none"> • Schwellwerteingang (DPT 9.001)
<i>Lux (DPT 9.004)</i>	Folgende abhängige Kommunikationsobjekte werden eingeblendet: <ul style="list-style-type: none"> • Schwellwerteingang (DPT 9.004)
<i>mA (DPT 9.021)</i>	Folgende abhängige Kommunikationsobjekte werden eingeblendet: <ul style="list-style-type: none"> • Schwellwerteingang (DPT 9.021)
<i>A (DPT 14.019)</i>	Folgende abhängige Kommunikationsobjekte werden eingeblendet: <ul style="list-style-type: none"> • Schwellwerteingang (DPT 14.019)
<i>W (DPT 14.056)</i>	Folgende abhängige Kommunikationsobjekte werden eingeblendet: <ul style="list-style-type: none"> • Schwellwerteingang (DPT 14.056)
<i>kW (DPT 9.024)</i>	Folgende abhängige Kommunikationsobjekte werden eingeblendet: <ul style="list-style-type: none"> • Schwellwerteingang (DPT 9.024)
<i>Wh (DPT 13.010)</i>	Folgende abhängige Kommunikationsobjekte werden eingeblendet: <ul style="list-style-type: none"> • Schwellwerteingang (DPT 13.010)
<i>kWh (DPT 13.013)</i>	Folgende abhängige Kommunikationsobjekte werden eingeblendet: <ul style="list-style-type: none"> • Schwellwerteingang (DPT 13.013)

Voraussetzungen für die Sichtbarkeit

- Parameterfenster [Konfiguration](#) \ Parameter [Logik/Schwellwert x-y freigeben](#) \ Option [ja](#)
- Parameterfenster [Logik/Schwellwert](#) \ Parameterfenster [Logik/Schwellwert x](#) \ Parameter [Funktion des Logikgatters](#) \ Option [Schwellwert](#)
- Der Parameter befindet sich im Parameterfenster [Logik/Schwellwert](#) \ Parameterfenster [Logik/Schwellwert x](#).

7.4.28

Datum/Uhrzeit über Kommunikationsobjekt anfordern

Mit diesem Parameter wird festgelegt, ob eine Datums- und Uhrzeitanfrage über das Kommunikationsobjekt [Datum/Uhrzeit anfordern](#) gesendet wird.

Option	
<i>nein</i>	Die Anfrage wird nicht gesendet.
<i>ja</i>	Die Anfrage wird 30 Sekunden nach Einschalten des Geräts gesendet. Eine aktive Send- und Schaltverzögerung wird berücksichtigt.

Voraussetzungen für die Sichtbarkeit

- Parameterfenster [Geräteeinstellungen](#) \ Parameter [Kommunikationsobjekte zum Setzen der Gerätezeit freigeben](#) \ alle Optionen außer [nein](#)
- Der Parameter befindet sich im Parameterfenster [Geräteeinstellungen](#).

7.4.29 Dauer für Straffung

Mit diesem Parameter wird die Dauer eingestellt, die der Behang nach einer Ab-Fahrt in die entgegengesetzte Richtung verfahren wird.

Option

0... 5000 ms

Voraussetzungen für die Sichtbarkeit

- Parameterfenster *Konfiguration*
 - Parameter *Ausgang X + Y freigeben* \ Option *ja*
 - Parameter *Applikation* \ Option *Jalousieaktor*
- Parameterfenster *Jalousieaktor X+Y* \ Parameterfenster *Funktionen Jalousieaktor* \ Parameter *Betriebsart* \ Option *Behangsteuerung ohne Lamellenverstellung*
- Parameterfenster *Jalousieaktor X+Y* \ Parameterfenster *Behang*
 - Parameter *Parametereinstellung* \ Option *individuell*
 - Parameter *Straffung des Behangs/Schlitzstellung* \ Optionen *nach jeder Ab-Fahrt / nach Erreichen der unteren Endlage*
- Der Parameter befindet sich im Parameterfenster *Jalousieaktor X+Y* \ Parameterfenster *Behang*.

7.4.30 Deaktivierung der Sonnenschutz-Automatik

Mit diesem Parameter wird festgelegt, wie die Funktion *Sonnenschutz-Automatik* deaktiviert werden kann.

Weitere Informationen → [Aktivierung/Deaktivierung Sonnenschutz-Automatik, Seite 94](#).

Option

über Kommunikationsobjekt

Die Sonnenschutz-Automatik wird ausschließlich durch ein Telegramm auf das Kommunikationsobjekt *Sonnenschutz-Automatik aktivieren/deaktivieren* aktiviert (1) oder deaktiviert (0).

*über Kommunikationsobjekt
oder Direkt-Befehl*

Die Sonnenschutz-Automatik wird durch ein Telegramm auf das Kommunikationsobjekt *Sonnenschutz-Automatik aktivieren/deaktivieren* aktiviert (1) oder deaktiviert (0). Zusätzlich führen eingehende Telegramme auf den direkten Kommunikationsobjekten zu einer Deaktivierung der Sonnenschutz-Automatik → [Direkt-Betrieb, Seite 95](#)

Folgende abhängige Parameter werden eingeblendet:

- [automatische Reaktivierung der Sonnenschutz-Automatik](#)
-

Voraussetzungen für die Sichtbarkeit

- Parameterfenster *Konfiguration*
 - Parameter *Ausgang X + Y freigeben* \ Option *ja*
 - Parameter *Applikation* \ Option *Jalousieaktor*
- Parameterfenster *Jalousieaktor X+Y* \ Parameterfenster *Funktionen Jalousieaktor* \ Parameter *Funktion Sonnenschutz-Automatik freigeben* \ Option *ja*
- Parameterfenster *Jalousieaktor X+Y* \ Parameterfenster *Sonnenschutz-Automatik* \ Parameter *Parametereinstellung* \ Option *individuell*
- Der Parameter befindet sich im Parameterfenster *Jalousieaktor X+Y* \ Parameterfenster *Sonnenschutz-Automatik*.

7.4.31 Ein- und Ausschaltverzögerung nach Busspannungswiederkehr sperren

Mit diesem Parameter wird festgelegt, ob die Funktion *Ein- und Ausschaltverzögerung* nach Busspannungswiederkehr gesperrt wird.

Option
<i>nein</i>
<i>ja</i>

Voraussetzungen für die Sichtbarkeit

- Parameterfenster *Konfiguration*
 - Parameter *Ausgang X + Y freigeben* \ Option *ja*
 - Parameter *Applikation* \ Option *Schaltaktor*
- Parameterfenster *Schaltaktor X* \ Parameterfenster *Funktionen Schaltaktor* \ Parameter *Funktion Zeit freigeben* \ Option *Ein- und Ausschaltverzögerung*
- Parameterfenster *Schaltaktor X* \ Parameterfenster *Ein- und Ausschaltverzögerung*
 - Parameter *Parametereinstellung* \ Option *individuell*
 - Parameter *Ein- und Ausschaltverzögerung über Kommunikationsobjekt sperren* \ Option *ja*
- Der Parameter befindet sich im Parameterfenster *Schaltaktor X* \ Parameterfenster *Ein- und Ausschaltverzögerung*.

7.4.32 Ein- und Ausschaltverzögerung über Kommunikationsobjekt sperren

Mit diesem Parameter wird festgelegt, ob die Funktion *Ein- und Ausschaltverzögerung* über ein Kommunikationsobjekt gesperrt werden kann.

Wenn die Funktion *Ein- und Ausschaltverzögerung* gesperrt ist, wird der Einschalt-Befehl ohne Zeitfunktion in der Funktionskette weitergegeben. Der Ausgang verhält sich entsprechend seiner Parametrierung. Nach einem Download bleibt die Funktion *Ein- und Ausschaltverzögerung* gesperrt.

Option	
<i>nein</i>	Die Ein- und Ausschaltverzögerung kann nicht über ein Kommunikationsobjekt gesperrt werden.
<i>ja</i>	Folgende abhängige Parameter werden eingeblendet: <ul style="list-style-type: none"> • <i>Ein- und Ausschaltverzögerung nach Busspannungswiederkehr sperren</i> Folgende abhängige Kommunikationsobjekte werden eingeblendet: <ul style="list-style-type: none"> • <i>Ein- und Ausschaltverzögerung sperren</i>

Voraussetzungen für die Sichtbarkeit

- Parameterfenster *Konfiguration*
 - Parameter *Ausgang X + Y freigeben* \ Option *ja*
 - Parameter *Applikation* \ Option *Schaltaktor*
- Parameterfenster *Schaltaktor X* \ Parameterfenster *Funktionen Schaltaktor* \ Parameter *Funktion Zeit freigeben* \ Option *Ein- und Ausschaltverzögerung*
- Parameterfenster *Schaltaktor X* \ Parameterfenster *Ein- und Ausschaltverzögerung* \ Parameter *Parametereinstellung* \ Option *individuell*
- Der Parameter befindet sich im Parameterfenster *Schaltaktor X* \ Parameterfenster *Ein- und Ausschaltverzögerung*.

7.4.33 Eingangskommunikationsobjekte nach Busspannungswiederkehr und Download lesen

Mit diesem Parameter wird festgelegt, ob die folgenden Eingangskommunikationsobjekte nach Busspannungswiederkehr oder Download gelesen werden:

- [Verknüpfung A](#)
- [Verknüpfung B](#)
- [Schwellwerteingang](#) (DPT 5.001)
- [Schwellwerteingang](#) (DPT 5.010)
- [Schwellwerteingang](#) (DPT 7.001)
- [Schwellwerteingang](#) (DPT 9.001)
- [Schwellwerteingang](#) (DPT 9.004)

Hinweis

Um die Kommunikationsobjekte nach Busspannungswiederkehr und Download zu aktualisieren, müssen die Leseflags bei den entsprechenden Kommunikationsobjekten des sendenden Geräts gesetzt sein.

Option	
<i>nein</i>	Die Eingangskommunikationsobjekte werden nicht gelesen. Die Ergebnisse der Funktionen <i>Logik</i> und <i>Schwellwert</i> werden erst neu berechnet, wenn auf einem der Eingangskommunikationsobjekte ein neuer Wert empfangen wird.
<i>ja</i>	Die Eingangskommunikationsobjekte werden gelesen. Die Ergebnisse der Funktionen <i>Logik</i> und <i>Schwellwert</i> werden neu berechnet.

Voraussetzungen für die Sichtbarkeit

- Parameterfenster [Konfiguration](#) \ Parameter [Logik/Schwellwert x-y freigeben](#) \ Option *ja*
- Parameterfenster [Logik/Schwellwert](#) \ Parameterfenster [Logik/Schwellwert x](#) \ Parameter [Funktion des Logikgatters](#) \ alle Optionen außer *keine*
- Der Parameter befindet sich im Parameterfenster [Logik/Schwellwert](#) \ Parameterfenster [Logik/Schwellwert x](#).

7.4.34 Einschaltdauer Lamellenverstellung/Step

Mit diesem Parameter wird die Dauer einer einzelnen Lamellenverstellung (Step) eingestellt.

Hinweis

Die Dauer einer einzelnen Lamellenverstellung muss dem Datenblatt des Motors entnommen werden.

Hinweis

Das Gerät kann Zeiten unter 50 ms nicht verarbeiten.

Option	
<i>50 ... 200 ... 1000 ms</i>	

Voraussetzungen für die Sichtbarkeit

- Parameterfenster [Konfiguration](#)
 - Parameter [Ausgang X + Y freigeben](#) \ Option *ja*
 - Parameter [Applikation](#) \ Option *Jalousieaktor*
- Parameterfenster [Jalousieaktor X+Y](#) \ Parameterfenster [Funktionen Jalousieaktor](#) \ Parameter [Betriebsart](#) \ Option *Behangsteuerung mit Lamellenverstellung*
- Parameterfenster [Jalousieaktor X+Y](#) \ Parameterfenster [Behang](#)
 - Parameter [Parametereinstellung](#) \ Option *individuell*
 - Parameter [Lamellenwendezeit bestimmen](#) \ Option *über Dauer einer Lamellenverstellung*
- Der Parameter befindet sich im Parameterfenster [Jalousieaktor X+Y](#) \ Parameterfenster [Behang](#).

7.4.35 Einschaltverzögerung

Mit diesem Parameter wird festgelegt, wie lange das Einschalten des Ausgangs nach Empfang eines Ein-Telegramms verzögert wird.

Weitere Informationen → [Funktion Ein- und Ausschaltverzögerung, Seite 99](#).

Option

00:00:00... 18:12:15 hh:mm:ss

Voraussetzungen für die Sichtbarkeit

- Parameterfenster *Konfiguration*
 - Parameter *Ausgang X + Y freigeben* \ Option *ja*
 - Parameter *Applikation* \ Option *Schaltaktor*
- Parameterfenster *Schaltaktor X* \ Parameterfenster *Funktionen Schaltaktor* \ Parameter *Funktion Zeit freigeben* \ Option *Ein- und Ausschaltverzögerung*
- Parameterfenster *Schaltaktor X* \ Parameterfenster *Ein- und Ausschaltverzögerung* \ Parameter *Parametereinstellung* \ Option *individuell*
- Der Parameter befindet sich im Parameterfenster *Schaltaktor X* \ Parameterfenster *Ein- und Ausschaltverzögerung*.

7.4.36 Ergebnis invertieren

Mit diesem Parameter wird festgelegt, ob das Ergebnis der Funktion *Logik* invertiert ausgegeben wird.

Option

nein

ja

Voraussetzungen für die Sichtbarkeit

- Parameterfenster *Konfiguration* \ Parameter *Logik/Schwellwert x-y freigeben* \ Option *ja*
- Parameterfenster *Logik/Schwellwert* \ Parameterfenster *Logik/Schwellwert x* \ Parameter *Funktion des Logikgatters* \ Optionen *UND / ODER / exklusiv ODER / TOR*
- Der Parameter befindet sich im Parameterfenster *Logik/Schwellwert* \ Parameterfenster *Logik/Schwellwert x*.

7.4.37 Ergebnis, wenn oberer Schwellwert überschritten ist

Mit diesem Parameter wird das Ergebnis der Funktion *Schwellwert* festgelegt, wenn der am Schwellwert-eingang empfangene Wert den oberen Schwellwert überschreitet.

Das Ergebnis kann geräteintern mit einem beliebigen Ausgang verknüpft oder auf dem Kommunikationsobjekt *Status Ergebnis [Schwellwert]* ausgegeben werden.

Option

unverändert

Das Ergebnis der Funktion *Schwellwert* bleibt unverändert.

1

Das Ergebnis der Funktion *Schwellwert* ist 1.

0

Das Ergebnis der Funktion *Schwellwert* ist 0.

Voraussetzungen für die Sichtbarkeit

- Parameterfenster *Konfiguration* \ Parameter *Logik/Schwellwert x-y freigeben* \ Option *ja*
- Parameterfenster *Logik/Schwellwert* \ Parameterfenster *Logik/Schwellwert x* \ Parameter *Funktion des Logikgatters* \ Option *Schwellwert*
- Der Parameter befindet sich im Parameterfenster *Logik/Schwellwert* \ Parameterfenster *Logik/Schwellwert x*.

7.4.38 Ergebnis, wenn unterer Schwellwert unterschritten ist

Mit diesem Parameter wird das Ergebnis der Funktion *Schwellwert* festgelegt, wenn der am Schwellwert-eingang empfangene Wert den unteren Schwellwert unterschreitet.

Das Ergebnis kann geräteintern mit einem beliebigen Ausgang verknüpft oder auf dem Kommunikationsobjekt *Status Ergebnis [Schwellwert]* ausgegeben werden.

Option	
<i>unverändert</i>	Das Ergebnis der Funktion <i>Schwellwert</i> bleibt unverändert.
<i>1</i>	Das Ergebnis der Funktion <i>Schwellwert</i> ist 1.
<i>0</i>	Das Ergebnis der Funktion <i>Schwellwert</i> ist 0.

Voraussetzungen für die Sichtbarkeit

- Parameterfenster *Konfiguration* \ Parameter *Logik/Schwellwert x-y freigeben* \ Option *ja*
- Parameterfenster *Logik/Schwellwert* \ Parameterfenster *Logik/Schwellwert x* \ Parameter *Funktion des Logikgatters* \ Option *Schwellwert*
- Der Parameter befindet sich im Parameterfenster *Logik/Schwellwert* \ Parameterfenster *Logik/Schwellwert x*.

7.4.39 Fahrbereich über Kommunikationsobjekt begrenzen

Mit diesem Parameter wird der Fahrbereich des Behangs begrenzt, z. B. um das komplette Ab-Fahren des Behangs bei einer geöffneten Terrassentür zu verhindern.

Weitere Informationen → [Fahrbereichsbegrenzung, Seite 286](#).

Option	
<i>nein</i>	Der Fahrbereich wird nicht begrenzt.
<i>Behang auf/ab begrenzt fahren</i>	<p>Die Begrenzung des Fahrbereichs ist bei Empfang von Fahrbefehlen auf folgenden Kommunikationsobjekten aktiv:</p> <ul style="list-style-type: none"> • Kommunikationsobjekt Behang auf/ab begrenzt fahren • Kommunikationsobjekt Szene 1 ... 64 <p>Die Begrenzung gilt nicht für:</p> <ul style="list-style-type: none"> • Kommunikationsobjekt Behang auf/ab fahren • Kommunikationsobjekt Position Höhe anfahren • → Zentrale Kommunikationsobjekte, Seite 291 • → Spezielle Betriebszustände, Seite 101 • → Sicherheitsfunktionen Jalousieaktor, Seite 80 • → Manuelle Bedienung, Seite 274 • → Funktion Sonnenschutz-Automatik, Seite 93 • Einstellungen im Parameter Position anfahren • → Fahrzeitermittlung, Seite 282 • → Referenzfahrt, Seite 284 <p>Folgende abhängige Parameter werden eingeblendet:</p> <ul style="list-style-type: none"> • obere Grenze (0 % = oben; 100 % = unten) • untere Grenze (0 % = oben; 100 % = unten) <p>Folgende abhängige Kommunikationsobjekte werden eingeblendet:</p> <ul style="list-style-type: none"> • Behang auf/ab begrenzt fahren
<i>Begrenzung aktivieren</i>	<p>Die Begrenzung des Fahrbereichs kann über das Kommunikationsobjekt Begrenzung aktivieren/deaktivieren aktiviert/deaktiviert werden.</p> <p>Die Begrenzung gilt nicht für:</p> <ul style="list-style-type: none"> • → Spezielle Betriebszustände, Seite 101 • → Sicherheitsfunktionen Jalousieaktor, Seite 80 • → Manuelle Bedienung, Seite 274 • Einstellungen im Parameter Position anfahren • → Fahrzeitermittlung, Seite 282 • → Referenzfahrt, Seite 284 <p>Folgende abhängige Parameter werden eingeblendet:</p> <ul style="list-style-type: none"> • obere Grenze (0 % = oben; 100 % = unten) • untere Grenze (0 % = oben; 100 % = unten) • obere Grenze gilt für Sonnenschutz-Automatik-Befehle • obere Grenze gilt für direkte Befehle • untere Grenze gilt für Sonnenschutz-Automatik-Befehle • untere Grenze gilt für direkte Befehle <p>Folgende abhängige Kommunikationsobjekte werden eingeblendet:</p> <ul style="list-style-type: none"> • Begrenzung aktivieren/deaktivieren

Voraussetzungen für die Sichtbarkeit

- Parameterfenster [Konfiguration](#)
 - Parameter [Ausgang X + Y freigeben](#) \ Option [ja](#)
 - Parameter [Applikation](#) \ Option [Jalousieaktor](#)
- Parameterfenster [Jalousieaktor X+Y](#) \ Parameterfenster [Behang](#) \ Parameter [Parametereinstellung](#) \ Option [individuell](#)
- Der Parameter befindet sich im Parameterfenster [Jalousieaktor X+Y](#) \ Parameterfenster [Behang](#).

7.4.40 Fahrzeit ab

Mit diesem Parameter wird festgelegt, wie lange der Behang benötigt, um von der oberen in die untere Endlage zu fahren. Die Fahrzeit muss zuvor manuell gemessen werden.

Hinweis

Durch physikalische und witterungsbedingte Umstände (Frost, UV-Strahlung, Langzeiteinsatz oder Verwendung von schweren Behang-Typen) können sich unterschiedliche Fahrzeiten für eine komplette Fahraktion von der unteren in die obere Endlage (Auf) und von der oberen in die untere Endlage (Ab) ergeben. Um die genaue Positionierung des Behangs zu ermöglichen, können die Gesamtfahrzeiten separat eingestellt werden.

Option

00:01:00... 00:10:00 hh:mm:ss

Voraussetzungen für die Sichtbarkeit

- Parameterfenster *Konfiguration*
 - Parameter *Ausgang X + Y freigeben* \ Option *ja*
 - Parameter *Applikation* \ Option *Jalousieaktor*
- Parameterfenster *Jalousieaktor X+Y* \ Parameterfenster *Antrieb* \ Parameter *Parametereinstellung* \ Option *individuell*
- Der Parameter befindet sich im Parameterfenster *Jalousieaktor X+Y* \ Parameterfenster *Antrieb*.

7.4.41 Fahrzeit auf

Mit diesem Parameter wird festgelegt, wie lange der Behang benötigt, um von der unteren in die obere Endlage zu fahren. Die Fahrzeit muss zuvor manuell gemessen werden.

Hinweis

Durch physikalische und witterungsbedingte Umstände (Frost, UV-Strahlung, Langzeiteinsatz oder Verwendung von schweren Behang-Typen) können sich unterschiedliche Fahrzeiten für eine komplette Fahraktion von der unteren in die obere Endlage (Auf) und von der oberen in die untere Endlage (Ab) ergeben. Um die genaue Positionierung des Behangs zu ermöglichen, können die Gesamtfahrzeiten separat eingestellt werden.

Option

00:01:00... 00:10:00 hh:mm:ss

Voraussetzungen für die Sichtbarkeit

- Parameterfenster *Konfiguration*
 - Parameter *Ausgang X + Y freigeben* \ Option *ja*
 - Parameter *Applikation* \ Option *Jalousieaktor*
- Parameterfenster *Jalousieaktor X+Y* \ Parameterfenster *Antrieb* \ Parameter *Parametereinstellung* \ Option *individuell*
- Der Parameter befindet sich im Parameterfenster *Jalousieaktor X+Y* \ Parameterfenster *Antrieb*.

7.4.42 Funktion des Logikgatters

Mit diesem Parameter wird festgelegt, ob eine der Logikfunktionen oder die Schwellwertfunktion verwendet wird.

Option	
<i>keine</i>	Das Logikgatter wird nicht verwendet.
<i>UND</i>	<p>Die Logikfunktion <i>UND</i> wird verwendet. Wenn an allen Eingängen der Wert 1 anliegt, ist das Ergebnis = 1.</p> <p>Folgende abhängige Parameter werden eingeblendet:</p> <ul style="list-style-type: none"> • Wert Kommunikationsobjekt "Verknüpfung A" nach Busspannungswiederkehr • Wert Kommunikationsobjekt "Verknüpfung B" nach Busspannungswiederkehr • Eingangskommunikationsobjekte nach Busspannungswiederkehr und Download lesen • Ergebnis invertieren • Kommunikationsobjekt "Status Ergebnis" freigeben <p>Folgende abhängige Kommunikationsobjekte werden eingeblendet:</p> <ul style="list-style-type: none"> • Verknüpfung A • Verknüpfung B
<i>ODER</i>	<p>Die Logikfunktion <i>ODER</i> wird verwendet. Wenn an mindestens einem Eingang der Wert 1 anliegt, ist das Ergebnis = 1.</p> <p>Folgende abhängige Parameter werden eingeblendet:</p> <ul style="list-style-type: none"> • Wert Kommunikationsobjekt "Verknüpfung A" nach Busspannungswiederkehr • Wert Kommunikationsobjekt "Verknüpfung B" nach Busspannungswiederkehr • Eingangskommunikationsobjekte nach Busspannungswiederkehr und Download lesen • Ergebnis invertieren • Kommunikationsobjekt "Status Ergebnis" freigeben <p>Folgende abhängige Kommunikationsobjekte werden eingeblendet:</p> <ul style="list-style-type: none"> • Verknüpfung A • Verknüpfung B
<i>exklusiv ODER</i>	<p>Die Logikfunktion <i>exklusiv ODER</i> wird verwendet. Wenn an mindestens einem Eingang der Wert 1 anliegt, ist das Ergebnis = 1. Wenn an allen Eingängen der gleiche Wert anliegt, ist das Ergebnis = 0.</p> <p>Folgende abhängige Parameter werden eingeblendet:</p> <ul style="list-style-type: none"> • Wert Kommunikationsobjekt "Verknüpfung A" nach Busspannungswiederkehr • Wert Kommunikationsobjekt "Verknüpfung B" nach Busspannungswiederkehr • Eingangskommunikationsobjekte nach Busspannungswiederkehr und Download lesen • Ergebnis invertieren • Kommunikationsobjekt "Status Ergebnis" freigeben <p>Folgende abhängige Kommunikationsobjekte werden eingeblendet:</p> <ul style="list-style-type: none"> • Verknüpfung A • Verknüpfung B
<i>TOR</i>	<p>Die Logikfunktion <i>TOR</i> wird verwendet. Wenn das TOR offen ist (Verknüpfung A), bleibt als Ergebnis der Wert bestehen, der als letzter zum Eingang (Verknüpfung B) gesendet wurde. Wenn das TOR gesperrt ist (Verknüpfung A), bleibt der Wert bestehen, den das Ergebnis vor dem Sperren hatte. Nach der Freigabe entspricht das Ergebnis dem Wert des Eingangs (Verknüpfung B).</p> <p>Folgende abhängige Parameter werden eingeblendet:</p> <ul style="list-style-type: none"> • TOR sperrt, wenn Kommunikationsobjekt "Verknüpfung A" gleich • Wert Kommunikationsobjekt "Verknüpfung A" nach Busspannungswiederkehr • Wert Kommunikationsobjekt "Verknüpfung B" nach Busspannungswiederkehr • Eingangskommunikationsobjekte nach Busspannungswiederkehr und Download lesen • Ergebnis invertieren • Kommunikationsobjekt "Status Ergebnis" freigeben <p>Folgende abhängige Kommunikationsobjekte werden eingeblendet:</p> <ul style="list-style-type: none"> • Verknüpfung A • Verknüpfung B
<i>Schwellwert</i>	<p>Die Funktion <i>Schwellwert</i> wird verwendet. Weitere Informationen → Funktion Schwellwert, Seite 86.</p> <p>Folgende abhängige Parameter werden eingeblendet:</p> <ul style="list-style-type: none"> • Datenpunkttyp Kommunikationsobjekt "Schwellwerteingang" • oberer Schwellwert • unterer Schwellwert • Schwellwerte über Kommunikationsobjekte ändern • Schwellwerte über i-bus® Tool ändern • Ergebnis, wenn oberer Schwellwert überschritten ist • Minstdauer der Überschreitung • Bereich zwischen Schwellwerten überwachen • Ergebnis, wenn unterer Schwellwert unterschritten ist • Minstdauer der Unterschreitung • Eingangskommunikationsobjekte nach Busspannungswiederkehr und Download lesen • Kommunikationsobjekte "Status Ergebnis" und "Status Eingangswert zwischen den Schwellwerten" freigeben

Option	
<i>1-Bit-Invertierer</i>	<p>Die Logikfunktion <i>1-Bit-Invertierer</i> wird verwendet. Wenn am Eingang der Wert 1 anliegt, ist das Ergebnis = 0. Wenn am Eingang der Wert 0 anliegt, ist das Ergebnis = 1.</p> <p>Folgende abhängige Parameter werden eingeblendet:</p> <ul style="list-style-type: none"> • Wert Kommunikationsobjekt "Verknüpfung A" nach Busspannungswiederkehr • Eingangskommunikationsobjekte nach Busspannungswiederkehr und Download lesen • Kommunikationsobjekt "Status Ergebnis" freigeben <p>Folgende abhängige Kommunikationsobjekte werden eingeblendet:</p> <ul style="list-style-type: none"> • Verknüpfung A

Voraussetzungen für die Sichtbarkeit

- Parameterfenster [Konfiguration](#) \ Parameter [Logik/Schwellwert x-y freigeben](#) \ Option *ja*
- Der Parameter befindet sich im Parameterfenster [Logik/Schwellwert x](#).

7.4.43 Funktion Lastabschaltung freigeben

Mit diesem Parameter wird die Funktion *Lastabschaltung* freigegeben und das dazugehörige Parameterfenster [Lastabschaltung](#) eingeblendet.

Option	
<i>nein</i>	Die Funktion wird nicht freigegeben.
<i>ja</i>	<p>Folgende abhängige Parameterfenster werden eingeblendet:</p> <ul style="list-style-type: none"> • Lastabschaltung

Voraussetzungen für die Sichtbarkeit

- Parameterfenster [Konfiguration](#)
 - Parameter [Ausgang X + Y freigeben](#) \ Option *ja*
 - Parameter [Applikation](#) \ Option *Schaltaktor*
- Der Parameter befindet sich im Parameterfenster [Schaltaktor X](#) \ Parameterfenster [Funktionen Schaltaktor](#).

7.4.44 Funktion Sicherheit freigeben

Mit diesem Parameter wird die Funktion *Sicherheit* freigegeben und das dazugehörige Parameterfenster [Sicherheit](#) eingeblendet.

Option	
<i>nein</i>	Die Funktion wird nicht freigegeben.
<i>ja</i>	<p>Folgende abhängige Parameterfenster werden eingeblendet:</p> <ul style="list-style-type: none"> • Sicherheit

Voraussetzungen für die Sichtbarkeit

- Parameterfenster [Konfiguration](#)
 - Parameter [Ausgang X + Y freigeben](#) \ Option *ja*
 - Parameter [Applikation](#) \ Option *Schaltaktor*
- Der Parameter befindet sich im Parameterfenster [Schaltaktor X](#) \ Parameterfenster [Funktionen Schaltaktor](#).

7.4.45 Funktion Sicherheit/Wetteralarme freigeben

Mit diesem Parameter werden die Funktionen *Sicherheit* und *Wetteralarme* freigegeben und das dazugehörige Parameterfenster *Sicherheit/Wetteralarme* eingeblendet.

Option	
<i>nein</i>	Die Funktion wird nicht freigegeben.
<i>ja</i>	Folgende abhängige Parameterfenster werden eingeblendet: <ul style="list-style-type: none"> <i>Sicherheit/Wetteralarme</i>

Voraussetzungen für die Sichtbarkeit

- Parameterfenster *Konfiguration*
 - Parameter *Ausgang X + Y freigeben* \ Option *ja*
 - Parameter *Applikation* \ Option *Jalousieaktor*
- Der Parameter befindet sich im Parameterfenster *Jalousieaktor X+Y* \ Parameterfenster *Funktionen Jalousieaktor*.

7.4.46 Funktion Sonnenschutz-Automatik freigeben

Mit diesem Parameter wird die Funktion *Sonnenschutz-Automatik* freigegeben und das dazugehörige Parameterfenster *Sonnenschutz-Automatik* eingeblendet.

Option	
<i>nein</i>	Die Funktion wird nicht freigegeben.
<i>ja</i>	Folgende abhängige Parameterfenster werden eingeblendet: <ul style="list-style-type: none"> <i>Sonnenschutz-Automatik</i> Folgende abhängige Kommunikationsobjekte werden eingeblendet: <ul style="list-style-type: none"> <i>Sonnenschutz-Automatik aktivieren/deaktivieren</i> <i>Sonne</i>

Voraussetzungen für die Sichtbarkeit

- Parameterfenster *Konfiguration*
 - Parameter *Ausgang X + Y freigeben* \ Option *ja*
 - Parameter *Applikation* \ Option *Jalousieaktor*
- Der Parameter befindet sich im Parameterfenster *Jalousieaktor X+Y* \ Parameterfenster *Funktionen Jalousieaktor*.

7.4.47 Funktion Szenen freigeben [Jalousieaktor]

Mit diesem Parameter wird die Funktion *Szenen* freigegeben und das dazugehörige Parameterfenster *Szenenzuordnungen [Jalousieaktor]* eingeblendet.

Option	
<i>nein</i>	Die Funktion wird nicht freigegeben.
<i>ja</i>	Folgende abhängige Parameterfenster werden eingeblendet: <ul style="list-style-type: none"> <i>Szenenzuordnungen [Jalousieaktor]</i> Folgende abhängige Kommunikationsobjekte werden eingeblendet: <ul style="list-style-type: none"> <i>Szene 1 ... 64</i>

Voraussetzungen für die Sichtbarkeit

- Parameterfenster *Konfiguration*
 - Parameter *Ausgang X + Y freigeben* \ Option *ja*
 - Parameter *Applikation* \ Option *Jalousieaktor*
- Der Parameter befindet sich im Parameterfenster *Jalousieaktor X+Y* \ Parameterfenster *Funktionen Jalousieaktor*.

7.4.48 Funktion Szenen freigeben [Schaltaktor]

Mit diesem Parameter wird die Funktion *Szenen* freigegeben und das dazugehörige Parameterfenster *Szenenzuordnungen [Schaltaktor]* eingeblendet.

Option	
<i>nein</i>	Die Funktion wird nicht freigegeben.
<i>ja</i>	Folgende abhängige Parameterfenster werden eingeblendet: <ul style="list-style-type: none"> • <i>Szenenzuordnungen [Schaltaktor]</i> Folgende abhängige Kommunikationsobjekte werden eingeblendet: <ul style="list-style-type: none"> • <i>Szene 1 ... 64</i>

Voraussetzungen für die Sichtbarkeit

- Parameterfenster *Konfiguration*
 - Parameter *Ausgang X + Y freigeben* \ Option *ja*
 - Parameter *Applikation* \ Option *Schaltaktor*
- Der Parameter befindet sich im Parameterfenster *Schaltaktor X* \ Parameterfenster *Funktionen Schaltaktor*.

7.4.49 Funktion Zeit freigeben

Mit diesem Parameter wird eine der folgenden Zeitfunktionen freigegeben und das dazugehörige Parameterfenster eingeblendet:

- *Treppenlicht*
- *Ein- und Ausschaltverzögerung*
- *Blinken*

Option	
<i>nein</i>	Für diesen Ausgang wird keine Zeitfunktion verwendet.
<i>Treppenlicht</i>	Für diesen Ausgang wird die Zeitfunktion <i>Treppenlicht</i> verwendet. Folgende abhängige Parameterfenster werden eingeblendet: <ul style="list-style-type: none"> • <i>Treppenlicht</i> Folgende abhängige Kommunikationsobjekte werden eingeblendet: <ul style="list-style-type: none"> • <i>Treppenlicht Dauer-Ein</i>
<i>Ein- und Ausschaltverzögerung</i>	Für diesen Ausgang wird die Zeitfunktion <i>Ein- und Ausschaltverzögerung</i> verwendet. Folgende abhängige Parameterfenster werden eingeblendet: <ul style="list-style-type: none"> • <i>Ein- und Ausschaltverzögerung</i>
<i>Blinken</i>	Für diesen Ausgang wird die Zeitfunktion <i>Blinken</i> verwendet. Folgende abhängige Parameterfenster werden eingeblendet: <ul style="list-style-type: none"> • <i>Blinken</i> Folgende abhängige Kommunikationsobjekte werden eingeblendet: <ul style="list-style-type: none"> • <i>Blinken</i>

Voraussetzungen für die Sichtbarkeit

- Parameterfenster *Konfiguration*
 - Parameter *Ausgang X + Y freigeben* \ Option *ja*
 - Parameter *Applikation* \ Option *Schaltaktor*
- Der Parameter befindet sich im Parameterfenster *Schaltaktor X* \ Parameterfenster *Funktionen Schaltaktor*.

7.4.50 Gesamtwendezeit von 0 % - 100 %

Mit diesem Parameter wird die Gesamtwendezeit der Lamellen eingestellt.

i Hinweis

Die Dauer der Gesamtwendezeit muss manuell ermittelt werden.

i Hinweis

Das Gerät kann Zeiten unter 50 ms nicht verarbeiten.

Option

50 ... 1500 ... 60000 ms

Voraussetzungen für die Sichtbarkeit

- Parameterfenster *Konfiguration*
 - Parameter *Ausgang X + Y freigeben* \ Option *ja*
 - Parameter *Applikation* \ Option *Jalousieaktor*
- Parameterfenster *Jalousieaktor X+Y* \ Parameterfenster *Funktionen Jalousieaktor* \ Parameter *Betriebsart* \ Option *Behangsteuerung mit Lamellenverstellung*
- Parameterfenster *Jalousieaktor X+Y* \ Parameterfenster *Behang*
 - Parameter *Parametereinstellung* \ Option *individuell*
 - Parameter *Lamellenwendezeit bestimmen* \ Option *über Gesamtwendezeit der Lamelle*
- Der Parameter befindet sich im Parameterfenster *Jalousieaktor X+Y* \ Parameterfenster *Behang*.

7.4.51 im Zeitraum (0 = deaktiviert)

Mit diesem Parameter wird der Zeitraum festgelegt, in dem das Gerät Telegramme sendet. Die Telegramme werden zu Beginn eines Zeitraums schnellstmöglich gesendet.

i Hinweis

Bei Auswahl des Werts 0 ist die Telegrammratenbegrenzung deaktiviert.

Weitere Informationen → [Telegrammratenbegrenzung, Seite 290](#).

Option

0 ... 1 ... 59 s

Voraussetzungen für die Sichtbarkeit

- Der Parameter befindet sich im Parameterfenster *Konfiguration*.

7.4.52 Kommunikationsobjekt "Direkt-Betrieb sperren" freigeben

Mit diesem Parameter wird das Kommunikationsobjekt *Direkt-Betrieb sperren* freigegeben.

Option	
<i>nein</i>	Das Kommunikationsobjekt wird nicht freigegeben.
<i>ja</i>	Folgende abhängige Kommunikationsobjekte werden eingeblendet: <ul style="list-style-type: none"> • <i>Direkt-Betrieb sperren</i>

Voraussetzungen für die Sichtbarkeit

- Parameterfenster *Konfiguration*
 - Parameter *Ausgang X + Y freigeben* \ Option *ja*
 - Parameter *Applikation* \ Option *Jalousieaktor*
- Parameterfenster *Jalousieaktor X+Y* \ Parameterfenster *Funktionen Jalousieaktor* \ Parameter *Funktion Sonnenschutz-Automatik freigeben* \ Option *ja*
- Parameterfenster *Jalousieaktor X+Y* \ Parameterfenster *Sonnenschutz-Automatik* \ Parameter *Parametereinstellung* \ Option *individuell*
- Der Parameter befindet sich im Parameterfenster *Jalousieaktor X+Y* \ Parameterfenster *Sonnenschutz-Automatik*.

7.4.53 Kommunikationsobjekt "Frostalarm" freigeben

Mit diesem Parameter wird das Kommunikationsobjekt *Frostalarm* freigegeben.

Weitere Informationen → [Frostalarm, Seite 81](#).

Option	
<i>nein</i>	Das Kommunikationsobjekt wird nicht freigegeben.
<i>ja</i>	Folgende abhängige Parameter werden eingeblendet: <ul style="list-style-type: none"> • <i>zyklische Überwachung</i> • <i>Behangverhalten bei Frostalarm</i> Folgende abhängige Kommunikationsobjekte werden eingeblendet: <ul style="list-style-type: none"> • <i>Frostalarm</i>

Voraussetzungen für die Sichtbarkeit

- Der Parameter befindet sich im Parameterfenster *Sicherheit/Wetteralarme*.

7.4.54 Kommunikationsobjekt "in Betrieb" freigeben

Mit diesem Parameter wird das Kommunikationsobjekt *in Betrieb* freigegeben.

Option	
<i>nein</i>	Das Kommunikationsobjekt wird nicht freigegeben.
<i>ja, zyklisch Wert 0 senden</i>	Das Kommunikationsobjekt wird freigegeben und sendet zyklisch den Wert 0. Folgende abhängige Parameter werden eingeblendet: <ul style="list-style-type: none"> • <i>Sendezyklus</i> Folgende abhängige Kommunikationsobjekte werden eingeblendet: <ul style="list-style-type: none"> • <i>in Betrieb</i>
<i>ja, zyklisch Wert 1 senden</i>	Das Kommunikationsobjekt wird freigegeben und sendet zyklisch den Wert 1. Folgende abhängige Parameter werden eingeblendet: <ul style="list-style-type: none"> • <i>Sendezyklus</i> Folgende abhängige Kommunikationsobjekte werden eingeblendet: <ul style="list-style-type: none"> • <i>in Betrieb</i>

Voraussetzungen für die Sichtbarkeit

- Der Parameter befindet sich im Parameterfenster *Geräteeinstellungen*.

7.4.55 Kommunikationsobjekt "Referenzfahrt auslösen" freigeben

Mit diesem Parameter wird das Kommunikationsobjekt *Referenzfahrt auslösen* freigegeben.

Weitere Informationen → [Referenzfahrt, Seite 284](#).

Option	
<i>nein</i>	Das Kommunikationsobjekt wird nicht freigegeben.
<i>ja</i>	Folgende abhängige Parameter werden eingeblendet: <ul style="list-style-type: none"> • Position nach Referenzfahrt Folgende abhängige Kommunikationsobjekte werden eingeblendet: <ul style="list-style-type: none"> • Referenzfahrt auslösen

Voraussetzungen für die Sichtbarkeit

- Parameterfenster [Konfiguration](#)
 - Parameter [Ausgang X + Y freigeben](#) \ Option *ja*
 - Parameter [Applikation](#) \ Option *Jalousieaktor*
- Parameterfenster [Jalousieaktor X+Y](#) \ Parameterfenster [Antrieb](#) \ Parameter [Parametereinstellung](#) \ Option *individuell*
- Der Parameter befindet sich im Parameterfenster [Jalousieaktor X+Y](#) \ Parameterfenster [Antrieb](#).

7.4.56 Kommunikationsobjekt "Regenalarm" freigeben

Mit diesem Parameter wird das Kommunikationsobjekt *Regenalarm* freigegeben.

Weitere Informationen → [Regenalarm, Seite 81](#).

Option	
<i>nein</i>	Das Kommunikationsobjekt wird nicht freigegeben.
<i>ja</i>	Folgende abhängige Parameter werden eingeblendet: <ul style="list-style-type: none"> • zyklische Überwachung • Behangverhalten bei Regenalarm Folgende abhängige Kommunikationsobjekte werden eingeblendet: <ul style="list-style-type: none"> • Regenalarm

Voraussetzungen für die Sichtbarkeit

- Der Parameter befindet sich im Parameterfenster [Sicherheit/Wetteralarme](#).

7.4.57 Kommunikationsobjekt "Sicherheitspriorität x" freigeben

Mit diesen Parametern werden die Kommunikationsobjekte *Sicherheitspriorität x* (x = 1, 2, 3) freigegeben.

Weitere Informationen → [Sicherheitspriorität, Seite 84](#).

Option	
<i>nein</i>	Das Kommunikationsobjekt wird nicht freigegeben.
<i>ja</i>	Folgende abhängige Parameter werden eingeblendet: <ul style="list-style-type: none"> • zyklische Überwachung Folgende abhängige Kommunikationsobjekte werden eingeblendet: <ul style="list-style-type: none"> • Sicherheitspriorität x

Voraussetzungen für die Sichtbarkeit

- Der Parameter befindet sich im Parameterfenster [Sicherheit/Wetteralarme](#).

7.4.58 Kommunikationsobjekt "Sonnenschutz-Automatik sperren" freigeben

Mit diesem Parameter wird das Kommunikationsobjekt *Sonnenschutz-Automatik sperren* freigegeben.

Option	
<i>nein</i>	Das Kommunikationsobjekt wird nicht freigegeben.
<i>ja</i>	Folgende abhängige Kommunikationsobjekte werden eingeblendet: <ul style="list-style-type: none"> • <i>Sonnenschutz-Automatik sperren</i>

Voraussetzungen für die Sichtbarkeit

- Parameterfenster *Konfiguration*
 - Parameter *Ausgang X + Y freigeben* \ Option *ja*
 - Parameter *Applikation* \ Option *Jalousieaktor*
- Parameterfenster *Jalousieaktor X+Y* \ Parameterfenster *Funktionen Jalousieaktor* \ Parameter *Funktion Sonnenschutz-Automatik freigeben* \ Option *ja*
- Parameterfenster *Jalousieaktor X+Y* \ Parameterfenster *Sonnenschutz-Automatik* \ Parameter *Parametereinstellung* \ Option *individuell*
- Der Parameter befindet sich im Parameterfenster *Jalousieaktor X+Y* \ Parameterfenster *Sonnenschutz-Automatik*.

7.4.59 Kommunikationsobjekt "Status Bedienbarkeit" freigeben

Mit diesem Parameter wird das Kommunikationsobjekt *Status Bedienbarkeit* freigegeben.

Der KNX-Betrieb ist unter folgenden Bedingungen gesperrt:

- Sicherheitsfunktionen aktiv (Wetteralarm, Sperren oder Zwangsführung)
- Betriebsart *Manuelle Bedienung* aktiv
- KNX-Betrieb über Kommunikationsobjekt *Direkt-Betrieb sperren* gesperrt

Option	
<i>nein</i>	Das Kommunikationsobjekt wird nicht freigegeben.
<i>ja</i>	Folgende abhängige Parameter werden eingeblendet: <ul style="list-style-type: none"> • <i>Wert Kommunikationsobjekt "Status Bedienbarkeit" senden</i> Folgende abhängige Kommunikationsobjekte werden eingeblendet: <ul style="list-style-type: none"> • <i>Status Bedienbarkeit</i>

Voraussetzungen für die Sichtbarkeit

- Parameterfenster *Konfiguration*
 - Parameter *Ausgang X + Y freigeben* \ Option *ja*
 - Parameter *Applikation* \ Option *Jalousieaktor*
- Parameterfenster *Jalousieaktor X+Y* \ Parameterfenster *Statusmeldungen* \ Parameter *Parametereinstellung* \ Option *individuell*
- Der Parameter befindet sich im Parameterfenster *Jalousieaktor X+Y* \ Parameterfenster *Statusmeldungen*.

7.4.60 Kommunikationsobjekt "Status Ergebnis" freigeben

Mit diesem Parameter wird das Kommunikationsobjekt *Status Ergebnis [Logik]* freigegeben.

Option	
<i>nein</i>	Das Kommunikationsobjekt wird nicht freigegeben.
<i>ja</i>	Folgende abhängige Parameter werden eingeblendet: <ul style="list-style-type: none"> • <i>Wert Kommunikationsobjekt "Status Ergebnis" senden</i> Folgende abhängige Kommunikationsobjekte werden eingeblendet: <ul style="list-style-type: none"> • <i>Status Ergebnis [Logik]</i>

Voraussetzungen für die Sichtbarkeit

- Parameterfenster *Konfiguration* \ Parameter *Logik/Schwellwert x-y freigeben* \ Option *ja*
- Parameterfenster *Logik/Schwellwert* \ Parameterfenster *Logik/Schwellwert x* \ Parameter *Funktion des Logikgatters* \ Optionen *UND / ODER / exklusiv ODER / TOR / 1-Bit-Invertierer*
- Der Parameter befindet sich im Parameterfenster *Logik/Schwellwert* \ Parameterfenster *Logik/Schwellwert x*.

7.4.61 Kommunikationsobjekt "Status Lastabschaltung" freigeben

Mit diesem Parameter wird das Kommunikationsobjekt *Status Lastabschaltung* freigegeben.

Option	
<i>nein</i>	Das Kommunikationsobjekt wird nicht freigegeben.
<i>ja</i>	Folgende abhängige Parameter werden eingeblendet: <ul style="list-style-type: none"> • <i>Wert Kommunikationsobjekt "Status Lastabschaltung" senden</i> Folgende abhängige Kommunikationsobjekte werden eingeblendet: <ul style="list-style-type: none"> • <i>Status Lastabschaltung</i>

Voraussetzungen für die Sichtbarkeit

- Parameterfenster *Konfiguration*
 - Parameter *Ausgang X + Y freigeben* \ Option *ja*
 - Parameter *Applikation* \ Option *Schaltaktor*
- Parameterfenster *Geräteeinstellungen* \ Parameter *Zentrales Kommunikationsobjekt "Lastabschaltstufe empfangen" freigeben* \ Option *ja*
- Parameterfenster *Schaltaktor X* \ Parameterfenster *Funktionen Schaltaktor* \ Parameter *Funktion Lastabschaltung freigeben* \ Option *ja*
- Parameterfenster *Schaltaktor X* \ Parameterfenster *Lastabschaltung* \ Parameter *Parametereinstellung* \ Option *individuell*
- Der Parameter befindet sich im Parameterfenster *Schaltaktor X* \ Parameterfenster *Lastabschaltung*.

7.4.62 Kommunikationsobjekt "Status Sonnenschutz-Automatik" freigeben

Mit diesem Parameter wird das Kommunikationsobjekt *Status Sonnenschutz-Automatik* freigegeben.

Option	
<i>nein</i>	Das Kommunikationsobjekt wird nicht freigegeben.
<i>ja</i>	Folgende abhängige Parameter werden eingeblendet: <ul style="list-style-type: none"> • <i>Wert Kommunikationsobjekt "Status Sonnenschutz-Automatik" senden</i> Folgende abhängige Kommunikationsobjekte werden eingeblendet: <ul style="list-style-type: none"> • <i>Status Sonnenschutz-Automatik</i>

Voraussetzungen für die Sichtbarkeit

- Parameterfenster *Konfiguration*
 - Parameter *Ausgang X + Y freigeben* \ Option *ja*
 - Parameter *Applikation* \ Option *Jalousieaktor*
- Parameterfenster *Jalousieaktor X+Y* \ Parameterfenster *Funktionen Jalousieaktor* \ Parameter *Funktion Sonnenschutz-Automatik freigeben* \ Option *ja*
- Parameterfenster *Jalousieaktor X+Y* \ Parameterfenster *Statusmeldungen* \ Parameter *Parametereinstellung* \ Option *individuell*
- Der Parameter befindet sich im Parameterfenster *Jalousieaktor X+Y* \ Parameterfenster *Statusmeldungen*.

7.4.63 Kommunikationsobjekt "Statuswerte anfordern" freigeben

Mit diesem Parameter wird das Kommunikationsobjekt *Statuswerte anfordern* freigegeben.

Mit dem Kommunikationsobjekt *Statuswerte anfordern* können alle Statusmeldungen des Geräts angefordert und auf den Bus (ABB i-bus® KNX) gesendet werden.

Hinweis

Die Werte der Status-Kommunikationsobjekte werden nur gesendet, wenn in den jeweiligen Parametern das Senden auf Anforderung eingestellt ist.

Option	
<i>nein</i>	Das Kommunikationsobjekt wird nicht freigegeben.
<i>ja</i>	Folgende abhängige Kommunikationsobjekte werden eingeblendet: <ul style="list-style-type: none"> • <i>Statuswerte anfordern</i>

Voraussetzungen für die Sichtbarkeit

- Der Parameter befindet sich im Parameterfenster *Geräteeinstellungen*.

7.4.64 Kommunikationsobjekt "Windalarm x" freigeben

Mit diesen Parametern werden die Kommunikationsobjekte *Windalarm x* (x = 1, 2, 3) freigegeben.

Weitere Informationen → [Windalarm, Seite 80](#).

Option	
<i>nein</i>	Das Kommunikationsobjekt wird nicht freigegeben.
<i>ja</i>	Folgende abhängige Parameter werden eingeblendet: <ul style="list-style-type: none"> • <i>zyklische Überwachung</i> • <i>Ausgang reagiert auf Windalarm x</i> Folgende abhängige Kommunikationsobjekte werden eingeblendet: <ul style="list-style-type: none"> • <i>Windalarm x</i>

Voraussetzungen für die Sichtbarkeit

- Der Parameter befindet sich im Parameterfenster *Sicherheit/Wetteralarme*.

7.4.65 Kommunikationsobjekte "Position Höhe/Lamelle anfahren" freigeben

Mit diesem Parameter werden die Kommunikationsobjekte *Position Höhe anfahren* und *Position Lamelle anfahren* freigegeben.

Hinweis

Das Kommunikationsobjekt *Position Lamelle anfahren* ist nur in der Betriebsart *Behangsteuerung mit Lamellenverstellung* verfügbar.

Option

<i>nein</i>	Die Kommunikationsobjekte werden nicht freigegeben.
<i>ja</i>	Folgende abhängige Kommunikationsobjekte werden eingeblendet: <ul style="list-style-type: none"> • <i>Position Höhe anfahren</i> • <i>Position Lamelle anfahren</i>

Voraussetzungen für die Sichtbarkeit

- Parameterfenster *Konfiguration*
 - Parameter *Ausgang X + Y freigeben* \ Option *ja*
 - Parameter *Applikation* \ Option *Jalousieaktor*
- Parameterfenster *Jalousieaktor X+Y* \ Parameterfenster *Behang* \ Parameter *Parametereinstellung* \ Option *individuell*
- Der Parameter befindet sich im Parameterfenster *Jalousieaktor X+Y* \ Parameterfenster *Behang*.

7.4.66 Kommunikationsobjekte "Status Endlage oben/unten" freigeben

Mit diesem Parameter werden die Kommunikationsobjekte *Status Endlage oben* und *Status Endlage unten* freigegeben.

Option

<i>nein</i>	Die Kommunikationsobjekte werden nicht freigegeben.
<i>ja</i>	Folgende abhängige Parameter werden eingeblendet: <ul style="list-style-type: none"> • <i>Wert Kommunikationsobjekte "Status Endlage oben/unten" senden</i> Folgende abhängige Kommunikationsobjekte werden eingeblendet: <ul style="list-style-type: none"> • <i>Status Endlage oben</i> • <i>Status Endlage unten</i>

Voraussetzungen für die Sichtbarkeit

- Parameterfenster *Konfiguration*
 - Parameter *Ausgang X + Y freigeben* \ Option *ja*
 - Parameter *Applikation* \ Option *Jalousieaktor*
- Parameterfenster *Jalousieaktor X+Y* \ Parameterfenster *Statusmeldungen* \ Parameter *Parametereinstellung* \ Option *individuell*
- Der Parameter befindet sich im Parameterfenster *Jalousieaktor X+Y* \ Parameterfenster *Statusmeldungen*.

7.4.67 Kommunikationsobjekte "Status Ergebnis" und "Status Eingangswert zwischen den Schwellwerten" freigeben

Mit diesem Parameter werden die Kommunikationsobjekte *Status Ergebnis [Schwellwert]* und *Status Eingangswert zwischen den Schwellwerten* freigegeben.

Option	
<i>nein</i>	Die Kommunikationsobjekte werden nicht freigegeben.
<i>ja</i>	Folgende abhängige Parameter werden eingeblendet: <ul style="list-style-type: none"> • <i>Wert Kommunikationsobjekt "Status Ergebnis" senden</i> Folgende abhängige Kommunikationsobjekte werden eingeblendet: <ul style="list-style-type: none"> • <i>Status Ergebnis [Schwellwert]</i> • <i>Status Eingangswert zwischen den Schwellwerten</i>

Voraussetzungen für die Sichtbarkeit

- Parameterfenster *Konfiguration* \ Parameter *Logik/Schwellwert x-y freigeben* \ Option *ja*
- Parameterfenster *Logik/Schwellwert* \ Parameterfenster *Logik/Schwellwert x* \ Parameter *Funktion des Logikkatters* \ Option *Schwellwert*
- Der Parameter befindet sich im Parameterfenster *Logik/Schwellwert* \ Parameterfenster *Logik/Schwellwert x*.

7.4.68 Kommunikationsobjekte "Status Höhe/Lamelle" freigeben

Mit diesem Parameter werden die Kommunikationsobjekte *Status Höhe* und *Status Lamelle* freigegeben.

Hinweis

Das Kommunikationsobjekt *Status Lamelle* ist nur in der Betriebsart *Behangsteuerung mit Lamellenverstellung* verfügbar.

Option	
<i>nein</i>	Die Kommunikationsobjekte werden nicht freigegeben.
<i>ja</i>	Folgende abhängige Parameter werden eingeblendet: <ul style="list-style-type: none"> • <i>Wert Kommunikationsobjekte "Status Höhe/Lamelle" senden</i> Folgende abhängige Kommunikationsobjekte werden eingeblendet: <ul style="list-style-type: none"> • <i>Status Höhe</i> • <i>Status Lamelle</i>

Voraussetzungen für die Sichtbarkeit

- Parameterfenster *Konfiguration*
 - Parameter *Ausgang X + Y freigeben* \ Option *ja*
 - Parameter *Applikation* \ Option *Jalousieaktor*
- Parameterfenster *Jalousieaktor X+Y* \ Parameterfenster *Statusmeldungen* \ Parameter *Parametereinstellung* \ Option *individuell*
- Der Parameter befindet sich im Parameterfenster *Jalousieaktor X+Y* \ Parameterfenster *Statusmeldungen*.

7.4.69 Kommunikationsobjekte "Statusbyte" freigeben [Jalousieaktor]

Mit diesem Parameter wird eins der folgenden Kommunikationsobjekte freigegeben:

- [Statusbyte alle aktiven Prioritäten](#)
- [Statusbyte höchste aktive Priorität](#)

Option	
nein	Das Kommunikationsobjekt wird nicht freigegeben.
ja, alle aktiven Prioritäten	Folgende abhängige Parameter werden eingeblendet: <ul style="list-style-type: none"> • Wert Kommunikationsobjekte "Statusbyte" senden [Jalousieaktor] Folgende abhängige Kommunikationsobjekte werden eingeblendet: <ul style="list-style-type: none"> • Statusbyte alle aktiven Prioritäten
ja, höchste aktive Priorität	Folgende abhängige Parameter werden eingeblendet: <ul style="list-style-type: none"> • Wert Kommunikationsobjekte "Statusbyte" senden [Jalousieaktor] Folgende abhängige Kommunikationsobjekte werden eingeblendet: <ul style="list-style-type: none"> • Statusbyte höchste aktive Priorität

Voraussetzungen für die Sichtbarkeit

- Parameterfenster [Konfiguration](#)
 - Parameter [Ausgang X + Y freigeben](#) \ Option [ja](#)
 - Parameter [Applikation](#) \ Option [Jalousieaktor](#)
- Parameterfenster [Jalousieaktor X+Y](#) \ Parameterfenster [Statusmeldungen](#) \ Parameter [Parametereinstellung](#) \ Option [individuell](#)
- Der Parameter befindet sich im Parameterfenster [Jalousieaktor X+Y](#) \ Parameterfenster [Statusmeldungen](#).

7.4.70 Kommunikationsobjekte "Statusbyte" freigeben [Schaltaktor]

Mit diesem Parameter wird eins der folgenden Kommunikationsobjekte freigegeben:

- [Statusbyte alle aktiven Prioritäten](#)
- [Statusbyte höchste aktive Priorität](#)

Option	
nein	Das Kommunikationsobjekt wird nicht freigegeben.
ja, alle aktiven Prioritäten	Folgende abhängige Parameter werden eingeblendet: <ul style="list-style-type: none"> • Wert Kommunikationsobjekte "Statusbyte" senden [Schaltaktor] Folgende abhängige Kommunikationsobjekte werden eingeblendet: <ul style="list-style-type: none"> • Statusbyte alle aktiven Prioritäten
ja, höchste aktive Priorität	Folgende abhängige Parameter werden eingeblendet: <ul style="list-style-type: none"> • Wert Kommunikationsobjekte "Statusbyte" senden [Schaltaktor] Folgende abhängige Kommunikationsobjekte werden eingeblendet: <ul style="list-style-type: none"> • Statusbyte höchste aktive Priorität

Voraussetzungen für die Sichtbarkeit

- Parameterfenster [Konfiguration](#)
 - Parameter [Ausgang X + Y freigeben](#) \ Option [ja](#)
 - Parameter [Applikation](#) \ Option [Schaltaktor](#)
- Parameterfenster [Schaltaktor X](#) \ Parameterfenster [Grundeinstellungen \[Schaltaktor\]](#) \ Parameter [Parametereinstellung](#) \ Option [individuell](#)
- Der Parameter befindet sich im Parameterfenster [Schaltaktor X](#) \ [Grundeinstellungen \[Schaltaktor\]](#).

7.4.71 Kommunikationsobjekte zum Setzen der Gerätezeit freigeben

Mit diesem Parameter wird der Datenpunkttyp zum Empfang von Datum und Uhrzeit festgelegt. Die entsprechenden Kommunikationsobjekte werden freigegeben.

Option	
<i>nein</i>	Die Kommunikationsobjekte werden nicht freigegeben.
<i>Datum (DPT 11.001)/Uhrzeit (10.001)</i>	Datum und Uhrzeit werden über zwei separate Kommunikationsobjekte auf den Bus (ABB i-bus® KNX) gesendet. Folgende abhängige Parameter werden eingeblendet: <ul style="list-style-type: none"> • Datum/Uhrzeit über Kommunikationsobjekt anfordern Folgende abhängige Kommunikationsobjekte werden eingeblendet: <ul style="list-style-type: none"> • Datum setzen • Uhrzeit setzen • Datum/Uhrzeit anfordern
<i>Datum/Uhrzeit (DPT 19.001)</i>	Datum und Uhrzeit werden über ein Kommunikationsobjekt auf den Bus (ABB i-bus® KNX) gesendet. Folgende abhängige Parameter werden eingeblendet: <ul style="list-style-type: none"> • Datum/Uhrzeit über Kommunikationsobjekt anfordern Folgende abhängige Kommunikationsobjekte werden eingeblendet: <ul style="list-style-type: none"> • Datum/Uhrzeit setzen • Datum/Uhrzeit anfordern

Voraussetzungen für die Sichtbarkeit

- Der Parameter befindet sich im Parameterfenster [Geräteeinstellungen](#).

7.4.72 Lamellenposition nach Erreichen der unteren Endlage (100 % = deaktiviert)

Nachdem der Behang die untere Endlage erreicht hat, sind die Lamellen geschlossen. Mit diesem Parameter wird eine abweichende Lamellenposition nach Erreichen der unteren Endlage festgelegt.

- 100 %: Die Funktion ist deaktiviert, die Lamellen sind geschlossen
- 1 ... 99 %: Die Lamellen werden in die entsprechende Zwischenposition verfahren
- 0 %: Die Lamellen sind offen

Option	
<i>0 ... 100 %</i>	

Voraussetzungen für die Sichtbarkeit

- Parameterfenster [Konfiguration](#) \ Parameter [Ausgang X + Y freigeben](#) \ Option *ja*
- Parameterfenster [Jalousieaktor X+Y](#) \ Parameterfenster [Funktionen Jalousieaktor](#)
 - Parameter [Applikation](#) \ Option [Jalousieaktor](#)
 - Parameter [Betriebsart](#) \ Option [Behangsteuerung mit Lamellenverstellung](#)
- Parameterfenster [Jalousieaktor X+Y](#) \ Parameterfenster [Behang](#) \ Parameter [Parametereinstellung](#) \ Option *individuell*
- Der Parameter befindet sich im Parameterfenster [Jalousieaktor X+Y](#) \ Parameterfenster [Behang](#).

7.4.73 Lamellenwendezeit bestimmen

Mit diesem Parameter wird festgelegt, wie die Dauer für das vollständige Öffnen oder Schließen der Lamellen eingestellt wird.

Option	
<i>über Dauer einer Lamellenverstellung</i>	<p>Die Lamellenwendezeit ergibt sich aus den Einstellungen in folgenden Parametern:</p> <ul style="list-style-type: none"> • <i>Einschaltdauer Lamellenverstellung/Step</i> • <i>Anzahl Lamellenverstellungen/Steps (von 0 % offen bis 100 % geschlossen)</i> <p>Die Dauer einer einzelnen Lamellenverstellung muss dem Datenblatt des Motors entnommen werden.</p> <p>Folgende abhängige Parameter werden eingeblendet:</p> <ul style="list-style-type: none"> • <i>Einschaltdauer Lamellenverstellung/Step</i>
<i>über Gesamtwendezeit der Lamelle</i>	<p>Die Lamellenwendezeit ergibt sich aus den Einstellungen in folgenden Parametern:</p> <ul style="list-style-type: none"> • <i>Gesamtwendezeit von 0 % - 100 %</i> • <i>Anzahl Lamellenverstellungen/Steps (von 0 % offen bis 100 % geschlossen)</i> <p>Die Dauer der Gesamtwendezeit muss manuell ermittelt werden.</p> <p>Folgende abhängige Parameter werden eingeblendet:</p> <ul style="list-style-type: none"> • <i>Gesamtwendezeit von 0 % - 100 %</i>

Voraussetzungen für die Sichtbarkeit

- Parameterfenster *Konfiguration*
 - Parameter *Ausgang X + Y freigeben* \ Option *ja*
 - Parameter *Applikation* \ Option *Jalousieaktor*
- Parameterfenster *Jalousieaktor X+Y* \ Parameterfenster *Funktionen Jalousieaktor* \ Parameter *Betriebsart* \ Option *Behangsteuerung mit Lamellenverstellung*
- Parameterfenster *Jalousieaktor X+Y* \ Parameterfenster *Behang* \ Parameter *Parametereinstellung* \ Option *individuell*
- Der Parameter befindet sich im Parameterfenster *Jalousieaktor X+Y* \ Parameterfenster *Behang*.

7.4.74 Lastabschaltstufe

Mit diesem Parameter wird der Kanal einer Lastabschaltstufe zugeordnet.

Option	
<i>1... 15</i>	

Voraussetzungen für die Sichtbarkeit

- Parameterfenster *Konfiguration*
 - Parameter *Ausgang X + Y freigeben* \ Option *ja*
 - Parameter *Applikation* \ Option *Schaltaktor*
- Parameterfenster *Geräteeinstellungen* \ Parameter *Zentrales Kommunikationsobjekt "Lastabschaltstufe empfangen" freigeben* \ Option *ja*
- Parameterfenster *Schaltaktor X* \ Parameterfenster *Funktionen Schaltaktor* \ Parameter *Funktion Lastabschaltung freigeben* \ Option *ja*
- Parameterfenster *Schaltaktor X* \ Parameterfenster *Lastabschaltung* \ Parameter *Parametereinstellung* \ Option *individuell*
- Der Parameter befindet sich im Parameterfenster *Schaltaktor X* \ Parameterfenster *Lastabschaltung*.

7.4.75 Lastabschaltstufe bei Download überschreiben

Mit diesem Parameter wird festgelegt, ob die dem Kanal zugeordnete Lastabschaltstufe bei einem Download der Applikation auf das Gerät überschrieben wird.

Option	
<i>nein</i>	Die im Gerät vorhandenen Werte werden nicht überschrieben.
<i>ja</i>	Die im Gerät vorhandenen Werte werden mit den in der ETS festgelegten Werten überschrieben.

Voraussetzungen für die Sichtbarkeit

- Parameterfenster *Konfiguration*
 - Parameter *Ausgang X + Y freigeben* \ Option *ja*
 - Parameter *Applikation* \ Option *Schaltaktor*
- Parameterfenster *Geräteeinstellungen* \ Parameter *Zentrales Kommunikationsobjekt "Lastabschaltstufe empfangen" freigeben* \ Option *ja*
- Parameterfenster *Schaltaktor X* \ Parameterfenster *Funktionen Schaltaktor* \ Parameter *Funktion Lastabschaltung freigeben* \ Option *ja*
- Parameterfenster *Schaltaktor X* \ Parameterfenster *Lastabschaltung*
 - Parameter *Parametereinstellung* \ Option *individuell*
 - Parameter *Lastabschaltstufe über Kommunikationsobjekt ändern* \ Option *ja* oder
 - Parameter *Lastabschaltstufe über i-bus® Tool ändern* \ Option *ja*
- Der Parameter befindet sich im Parameterfenster *Schaltaktor X* \ Parameterfenster *Lastabschaltung*.

7.4.76 Lastabschaltstufe über i-bus® Tool ändern

Mit diesem Parameter wird festgelegt, ob die dem Kanal zugeordnete Lastabschaltstufe über das i-bus® Tool geändert werden kann.

i Hinweis

Die Schnittstelle zum i-bus® Tool steht ab folgenden Software-Versionen zur Verfügung:

- Applikation ab V1.2
- Firmware ab V0.2.0

Option	
<i>nein</i>	Die Lastabschaltstufe kann nicht über das i-bus® Tool geändert werden.
<i>ja</i>	Folgende abhängige Parameter werden eingeblendet: <ul style="list-style-type: none"> • <i>Lastabschaltstufe bei Download überschreiben</i>

Voraussetzungen für die Sichtbarkeit

- Parameterfenster *Konfiguration*
 - Parameter *Ausgang X + Y freigeben* \ Option *ja*
 - Parameter *Applikation* \ Option *Schaltaktor*
- Parameterfenster *Geräteeinstellungen* \ Parameter *Zentrales Kommunikationsobjekt "Lastabschaltstufe empfangen" freigeben* \ Option *ja*
- Parameterfenster *Schaltaktor X* \ Parameterfenster *Funktionen Schaltaktor* \ Parameter *Funktion Lastabschaltung freigeben* \ Option *ja*
- Parameterfenster *Schaltaktor X* \ Parameterfenster *Lastabschaltung* \ Parameter *Parametereinstellung* \ Option *individuell*
- Der Parameter befindet sich im Parameterfenster *Schaltaktor X* \ Parameterfenster *Lastabschaltung*.

7.4.77 Lastabschaltstufe über Kommunikationsobjekt ändern

Mit diesem Parameter wird festgelegt, ob die dem Kanal zugeordnete Lastabschaltstufe über das Kommunikationsobjekt [Lastabschaltstufe setzen](#) geändert werden kann.

Option	
<i>nein</i>	Die Lastabschaltstufe kann nicht über ein Kommunikationsobjekt geändert werden.
<i>ja</i>	Folgende abhängige Parameter werden eingeblendet: <ul style="list-style-type: none"> • Lastabschaltstufe bei Download überschreiben Folgende abhängige Kommunikationsobjekte werden eingeblendet: <ul style="list-style-type: none"> • Lastabschaltstufe setzen

Voraussetzungen für die Sichtbarkeit

- Parameterfenster [Konfiguration](#)
 - Parameter [Ausgang X + Y freigeben](#) \ Option *ja*
 - Parameter [Applikation](#) \ Option *Schaltaktor*
- Parameterfenster [Geräteeinstellungen](#) \ Parameter [Zentrales Kommunikationsobjekt "Lastabschaltstufe empfangen" freigeben](#) \ Option *ja*
- Parameterfenster [Schaltaktor X](#) \ Parameterfenster [Funktionen Schaltaktor](#) \ Parameter [Funktion Lastabschaltung freigeben](#) \ Option *ja*
- Parameterfenster [Schaltaktor X](#) \ Parameterfenster [Lastabschaltung](#) \ Parameter [Parametereinstellung](#) \ Option *individuell*
- Der Parameter befindet sich im Parameterfenster [Schaltaktor X](#) \ Parameterfenster [Lastabschaltung](#).

7.4.78 Logik/Schwellwert x-y freigeben

Mit diesem Parameter werden die Funktionen *Logik* und *Schwellwert* in Vierergruppen freigegeben.

Die Konfiguration der Funktionen *Logik* und *Schwellwert* erfolgt im Parameterfenster [Logik/Schwellwert x](#).

Die Funktionen *Logik* und *Schwellwert* können als eigenständige Funktion verwendet oder mit einem Ausgang verbunden werden.

Weitere Informationen → [Funktion Logik, Seite 85](#), → [Funktion Schwellwert, Seite 86](#).

Hinweis

Der Standardwert ist abhängig von der Produktvariante und trifft nicht für alle Logik- und Schwellwert-Gruppen zu.

Option	
<i>nein</i>	Die Funktionen <i>Logik</i> und <i>Schwellwert</i> werden nicht freigegeben.
<i>ja</i>	Folgende abhängige Parameterfenster werden eingeblendet: <ul style="list-style-type: none"> • Logik/Schwellwert • Logik/Schwellwert x

Voraussetzungen für die Sichtbarkeit

- Der Parameter befindet sich im Parameterfenster [Konfiguration](#).

7.4.79 Manuelle Bedienung freigeben

Mit diesem Parameter wird die manuelle Bedienung des Geräts freigegeben.

Weitere Informationen → [Manuelle Bedienung, Seite 274.](#)

Option	
<i>nein</i>	Die manuelle Bedienung des Geräts wird nicht freigegeben.
<i>ja</i>	<p>Folgende abhängige Parameter werden eingeblendet:</p> <ul style="list-style-type: none"> • automatisches Zurücksetzen von manueller Bedienung auf KNX-Betrieb • Zustand nach Beenden der manuellen Bedienung <p>Folgende abhängige Kommunikationsobjekte werden eingeblendet:</p> <ul style="list-style-type: none"> • Manuelle Bedienung freigeben/sperrern • Manuelle Bedienung beenden • Status Manuelle Bedienung

Voraussetzungen für die Sichtbarkeit

- Der Parameter befindet sich im Parameterfenster [Manuelle Bedienung](#).

7.4.80

maximale Anzahl gesendeter Telegramme

Mit diesem Parameter wird festgelegt, wie viele Telegramme innerhalb eines einstellbaren Zeitraums gesendet werden.

Der Zeitraum wird im Parameter → [im Zeitraum \(0 = deaktiviert\), Seite 175](#) festgelegt.

Weitere Informationen → [Telegrammratenbegrenzung, Seite 290.](#)

Option	
<i>3 ... 20 ... 100</i>	

Voraussetzungen für die Sichtbarkeit

- Der Parameter befindet sich im Parameterfenster [Konfiguration](#).

7.4.81

Mindestdauer der Überschreitung

Mit diesem Parameter wird festgelegt, wie lange der am Schwellwerteingang empfangene Wert den Schwellwert überschreiten muss, bevor das Ergebnis der Funktion *Schwellwert* aktualisiert wird.

Option	
<i>00:00:00 ... 18:12:15 hh:mm:ss</i>	

Voraussetzungen für die Sichtbarkeit

- Parameterfenster [Konfiguration](#) \ Parameter [Logik/Schwellwert x-y freigeben](#) \ Option *ja*
- Parameterfenster [Logik/Schwellwert](#) \ Parameterfenster [Logik/Schwellwert x](#) \ Parameter [Funktion des Logikgatters](#) \ Option *Schwellwert*
- Der Parameter befindet sich im Parameterfenster [Logik/Schwellwert](#) \ Parameterfenster [Logik/Schwellwert x](#).

7.4.82 Mindestdauer der Unterschreitung

Mit diesem Parameter wird festgelegt, wie lange der am Schwellwerteingang empfangene Wert den Schwellwert unterschreiten muss, bevor das Ergebnis der Funktion *Schwellwert* aktualisiert wird.

Option

00:00:00... 18:12:15 hh:mm:ss

Voraussetzungen für die Sichtbarkeit

- Parameterfenster *Konfiguration* \ Parameter *Logik/Schwellwert x-y freigeben* \ Option *ja*
- Parameterfenster *Logik/Schwellwert* \ Parameterfenster *Logik/Schwellwert x* \ Parameter *Funktion des Logikgatters* \ Option *Schwellwert*
- Der Parameter befindet sich im Parameterfenster *Logik/Schwellwert* \ Parameterfenster *Logik/Schwellwert x*.

7.4.83 Mindestlaufzeit für Antrieb



ACHTUNG

Eine zu kurz eingestellte Mindestlaufzeit kann zur Beschädigung des angeschlossenen Antriebs führen.

- ▶ Technische Daten des angeschlossenen Antriebs beachten.

Mit diesem Parameter wird die Mindestlaufzeit des Antriebs eingestellt.

Option

40 ... 50 ... 600 ms

Voraussetzungen für die Sichtbarkeit

- Parameterfenster *Konfiguration* \
 - Parameter *Ausgang X + Y freigeben* \ Option *ja*
 - Parameter *Applikation* \ Option *Jalousieaktor*
- Parameterfenster *Jalousieaktor X+Y* \ Parameterfenster *Antrieb*
 - Parameter *Parametereinstellung* \ Option *individuell*
 - Parameter *Verzögerungszeit des Antriebs* \ Option *benutzerdefiniert*
- Der Parameter befindet sich im Parameterfenster *Jalousieaktor X+Y* \ Parameterfenster *Antrieb*.

7.4.84 Mindestverweildauer zwischen den Schwellwerten

Mit diesem Parameter wird festgelegt, wie lange der am Schwellwerteingang empfangene Wert zwischen den Schwellwerten liegen muss, bevor eine Auswertung stattfindet.

Option

00:00:00... 18:12:15 hh:mm:ss

Voraussetzungen für die Sichtbarkeit

- Parameterfenster *Konfiguration* \ Parameter *Logik/Schwellwert x-y freigeben* \ Option *ja*
- Parameterfenster *Logik/Schwellwert* \ Parameterfenster *Logik/Schwellwert x*
 - Parameter *Funktion des Logikgatters* \ Option *Schwellwert*
 - Parameter *Bereich zwischen Schwellwerten überwachen* \ Option *ja*
- Der Parameter befindet sich im Parameterfenster *Logik/Schwellwert* \ Parameterfenster *Logik/Schwellwert x*.

7.4.85 obere Grenze (0 % = oben; 100 % = unten)

Mit diesem Parameter wird die obere Grenze der Fahrbereichsbegrenzung festgelegt.

Weitere Informationen → [Fahrbereichsbegrenzung, Seite 286](#).

Option

0 ... 100 %

Voraussetzungen für die Sichtbarkeit

- Parameterfenster *Konfiguration* \
 - Parameter *Ausgang X + Y freigeben* \ Option *ja*
 - Parameter *Applikation* \ Option *Jalousieaktor*
- Parameterfenster *Jalousieaktor X+Y* \ Parameterfenster *Behang*
 - Parameter *Parametereinstellung* \ Option *individuell*
 - Parameter *Fahrbereich über Kommunikationsobjekt begrenzen* \ Optionen *Behang auf/ab begrenzt fahren / Begrenzung aktivieren*
- Der Parameter befindet sich im Parameterfenster *Jalousieaktor X+Y* \ Parameterfenster *Behang*.

7.4.86 obere Grenze gilt für direkte Befehle

Mit diesem Parameter wird festgelegt, ob die obere Grenze der Fahrbereichsbegrenzung für direkte Befehle gilt.

Weitere Informationen → [Direkt-Betrieb, Seite 95](#), → [Fahrbereichsbegrenzung, Seite 286](#).

Option

nein

ja

Voraussetzungen für die Sichtbarkeit

- Parameterfenster *Konfiguration* \
 - Parameter *Ausgang X + Y freigeben* \ Option *ja*
 - Parameter *Applikation* \ Option *Jalousieaktor*
- Parameterfenster *Jalousieaktor X+Y* \ Parameterfenster *Behang*
 - Parameter *Parametereinstellung* \ Option *individuell*
 - Parameter *Fahrbereich über Kommunikationsobjekt begrenzen* \ Option *Begrenzung aktivieren*
- Der Parameter befindet sich im Parameterfenster *Jalousieaktor X+Y* \ Parameterfenster *Behang*.

7.4.87 obere Grenze gilt für Sonnenschutz-Automatik-Befehle

Mit diesem Parameter wird festgelegt, ob die obere Grenze der Fahrbereichsbegrenzung für Sonnenschutz-Automatik-Befehle gilt.

Weitere Informationen → [Funktion Sonnenschutz-Automatik, Seite 93](#), → [Fahrbereichsbegrenzung, Seite 286](#).

Option
<i>nein</i>
<i>ja</i>

Voraussetzungen für die Sichtbarkeit

- Parameterfenster *Konfiguration* \
 - Parameter *Ausgang X + Y freigeben* \ Option *ja*
 - Parameter *Applikation* \ Option *Jalousieaktor*
- Parameterfenster *Jalousieaktor X+Y* \ Parameterfenster *Behang*
 - Parameter *Parametereinstellung* \ Option *individuell*
 - Parameter *Fahrbereich über Kommunikationsobjekt begrenzen* \ Option *Begrenzung aktivieren*
- Der Parameter befindet sich im Parameterfenster *Jalousieaktor X+Y* \ Parameterfenster *Behang*.

7.4.88 oberer Schwellwert

Mit diesem Parameter wird der obere Schwellwert festgelegt. Standardwerte und Einheiten sind abhängig von der im Parameter *Datenpunktyp Kommunikationsobjekt "Schwellwerteingang"* gewählten Option.

Option	
<i>0 ... 50 ... 100 %</i>	Oberer Schwellwert bei Auswahl DPT 5.001.
<i>0 ... 200 ... 255</i>	Oberer Schwellwert bei Auswahl DPT 5.010.
<i>0 ... 40000 ... 65535</i>	Oberer Schwellwert bei Auswahl DPT 7.001.
<i>-100 ... 22 ... 250 °C</i>	Oberer Schwellwert bei Auswahl DPT 9.001.
<i>0 ... 400 ... 100000 Lux</i>	Oberer Schwellwert bei Auswahl DPT 9.004.
<i>0 ... 16000 ... 240000 mA</i>	Oberer Schwellwert bei Auswahl DPT 9.021.
<i>0 ... 16 ... 24 A</i>	Oberer Schwellwert bei Auswahl DPT 14.019.
<i>0 ... 4000 ... 10000 W</i>	Oberer Schwellwert bei Auswahl DPT 14.056.
<i>0 ... 3 ... 10 kW</i>	Oberer Schwellwert bei Auswahl DPT 9.024.
<i>0 ... 100000 ... 2147483647 Wh</i>	Oberer Schwellwert bei Auswahl DPT 13.010.
<i>0 ... 70 ... 2147483647 kWh</i>	Oberer Schwellwert bei Auswahl DPT 13.013.

Voraussetzungen für die Sichtbarkeit

- Parameterfenster *Konfiguration* \ Parameter *Logik/Schwellwert x-y freigeben* \ Option *ja*
- Parameterfenster *Logik/Schwellwert* \ Parameterfenster *Logik/Schwellwert x* \ Parameter *Funktion des Logikgatters* \ Option *Schwellwert*
- Der Parameter befindet sich im Parameterfenster *Logik/Schwellwert* \ Parameterfenster *Logik/Schwellwert x*.

7.4.89 Parametereinstellung

Mit diesem Parameter wird festgelegt, ob die Einstellungen für das Parameterfenster aus der Vorlage übernommen werden oder ob jeder Parameter individuell eingestellt wird.

Option	
<i>aus Vorlage übernehmen</i>	Die Einstellungen der Parameter werden aus der Vorlage übernommen.
<i>individuell</i>	Die Parameter können individuell eingestellt werden.

Voraussetzungen für die Sichtbarkeit

- Der Parameter befindet sich an verschiedenen Stellen der Applikation. Die Sichtbarkeit ist abhängig vom Anwendungsfall und vom übergeordneten Parameter.

7.4.90 Position anfahren

Mit diesem Parameter wird festgelegt, wie der Behang in die Zielposition verfahren wird.

Weitere Informationen → [Direktes und indirektes Anfahren der Position, Seite 285](#).

Option	
<i>direkt</i>	Der Behang wird direkt in die Zielposition verfahren.
<i>indirekt über obere Endlage</i>	Der Behang wird erst in die obere Endlage und anschließend in die Zielposition verfahren.
<i>indirekt über untere Endlage</i>	Der Behang wird erst in die untere Endlage und anschließend in die Zielposition verfahren.
<i>indirekt über kürzesten Weg</i>	Der Behang wird erst in die näherliegende Endlage und anschließend in die Zielposition verfahren.

Voraussetzungen für die Sichtbarkeit

- Parameterfenster *Konfiguration*
 - Parameter *Ausgang X + Y freigeben* \ Option *ja*
 - Parameter *Applikation* \ Option *Jalousieaktor*
- Parameterfenster *Jalousieaktor X+Y* \ Parameterfenster *Behang* \ Parameter *Parametereinstellung* \ Option *individuell*
- Der Parameter befindet sich im Parameterfenster *Jalousieaktor X+Y* \ Parameterfenster *Behang*.

7.4.91 Position Höhe (0 % = oben; 100 % = unten)

Mit diesem Parameter wird festgelegt, in welche Position der Behang verfahren wird.

Hinweis

Die möglichen Optionen und Standardwerte sind abhängig vom übergeordneten Parameter.

Option	
<i>0 ... 100 %</i>	
<i>0 ... <u>50</u> ... 100 %</i>	

Voraussetzungen für die Sichtbarkeit

- Der Parameter befindet sich an verschiedenen Stellen der Applikation. Die Sichtbarkeit ist abhängig vom Anwendungsfall und vom übergeordneten Parameter.

7.4.92 Position Lamelle (0 % = offen; 100 % = geschlossen)

i Hinweis

Dieser Parameter ist nur eingeblendet, wenn im Parameter *Betriebsart* die Option *Behangsteuerung mit Lamellenverstellung* eingestellt ist.

Mit diesem Parameter wird festgelegt, in welche Position die Lamellen des Behangs verfahren werden.

i Hinweis

Die möglichen Optionen und Standardwerte sind abhängig vom übergeordneten Parameter.

Option

0 ... 100 %

0 ... 50 ... 100 %

Voraussetzungen für die Sichtbarkeit

- Der Parameter befindet sich an verschiedenen Stellen der Applikation. Die Sichtbarkeit ist abhängig vom Anwendungsfall und vom übergeordneten Parameter.

7.4.93 Position nach Referenzfahrt

Mit diesem Parameter wird die Position des Behangs nach einer Referenzfahrt festgelegt.

Option

keine Reaktion, in Referenzposition bleiben Der Behang bleibt in der Referenzposition "Endlage oben" oder "Endlage unten".

Position vor Referenzfahrt anfahren Der Behang wird in die Position vor der Referenzfahrt verfahren.

Voraussetzungen für die Sichtbarkeit

- Parameterfenster *Konfiguration*
 - Parameter *Ausgang X + Y freigeben* \ Option *ja*
 - Parameter *Applikation* \ Option *Jalousieaktor*
- Parameterfenster *Jalousieaktor X+Y* \ Parameterfenster *Antrieb*
 - Parameter *Parametereinstellung* \ Option *individuell*
 - Parameter *Kommunikationsobjekt "Referenzfahrt auslösen" freigeben* \ Option *ja*
- Der Parameter befindet sich im Parameterfenster *Jalousieaktor X+Y* \ Parameterfenster *Antrieb*.

7.4.94 Prioritätsreihenfolge der Wetteralarme

Mit diesem Parameter wird die Prioritätsreihenfolge der Wetteralarme festgelegt. Wenn mehrere Wetteralarme gleichzeitig aktiv sind, wird nur der Wetteralarm mit der höchsten Priorität ausgeführt.

Option

1.Windalarm - 2.Regenalarm - 3.Frostalarm

1.Windalarm - 2.Frostalarm 3. - Regenalarm

1.Regenalarm - 2.Windalarm - 3.Frostalarm

1.Regenalarm - 2.Frostalarm - 3.Windalarm

1.Frostalarm - 2.Windalarm - 3.Regenalarm

1.Frostalarm - 2.Regenalarm - 3.Windalarm

Voraussetzungen für die Sichtbarkeit

- Der Parameter befindet sich im Parameterfenster *Sicherheit/Wetteralarme*.

7.4.95 Prioritätsreihenfolge von Wetteralarm, Sperren und Zwangsführung

Mit diesem Parameter wird die Prioritätsreihenfolge der Sicherheitsfunktionen festgelegt. Wenn mehrere Sicherheitsfunktionen gleichzeitig aktiv sind, wird nur die Sicherheitsfunktion mit der höchsten Priorität ausgeführt.

Option
<u>1.Wetteralarm – 2.Sperren – 3.Zwangsführung</u>
1.Wetteralarm – 2.Zwangsführung – 3.Sperren
1.Sperren – 2.Wetteralarm – 3.Zwangsführung
1.Sperren – 2.Zwangsführung – 3.Wetteralarm
1.Zwangsführung - 2.Wetteralarm - 3.Sperren
1.Zwangsführung - 2.Sperren - 3.Wetteralarm

Voraussetzungen für die Sichtbarkeit

- Parameterfenster *Konfiguration*
 - Parameter *Ausgang X + Y freigeben* \ Option *ja*
 - Parameter *Applikation* \ Option *Jalousieaktor*
- Parameterfenster *Jalousieaktor X+Y* \ Parameterfenster *Funktionen Jalousieaktor* \ Parameter *Funktion Sicherheit/Wetteralarmlarm freigeben* \ Option *ja*
- Parameterfenster *Jalousieaktor X+Y* \ Parameterfenster *Sicherheit/Wetteralarmlarm* \ Parameter *Parametereinstellung* \ Option *individuell*
- Der Parameter befindet sich im Parameterfenster *Jalousieaktor X+Y* \ Parameterfenster *Sicherheit/Wetteralarmlarm*.

7.4.96 Rückmeldung der Kontaktposition über Kommunikationsobjekt "Status Schalten"

Mit diesem Parameter wird festgelegt, ob die Position des Relaiskontakts über das Kommunikationsobjekt *Status Schalten* gemeldet wird.

Option	
<i>nein</i>	Die Position des Relaiskontakts wird nicht gemeldet.
<i>ja</i>	Folgende abhängige Parameter werden eingeblendet: <ul style="list-style-type: none"> • <i>Wert Kommunikationsobjekt "Status Schalten"</i> • <i>Wert Kommunikationsobjekt "Status Schalten" senden</i> Folgende abhängige Kommunikationsobjekte werden eingeblendet: <ul style="list-style-type: none"> • <i>Status Schalten</i>

Voraussetzungen für die Sichtbarkeit

- Parameterfenster *Konfiguration*
 - Parameter *Ausgang X + Y freigeben* \ Option *ja*
 - Parameter *Applikation* \ Option *Schaltaktor*
- Parameterfenster *Schaltaktor X* \ Parameterfenster *Grundeinstellungen [Schaltaktor]* \ Parameter *Parametereinstellung* \ Option *individuell*
- Der Parameter befindet sich im Parameterfenster *Schaltaktor X* \ *Grundeinstellungen [Schaltaktor]*.

7.4.97 Schaltausgang reagiert auf zentrales Schalt-Kommunikationsobjekt

Mit diesem Parameter kann festgelegt werden, ob der Ausgang über das zentrale Kommunikationsobjekt *Schalten* geschaltet werden kann.

Option
<i>nein</i>
<i>ja</i>

Voraussetzungen für die Sichtbarkeit

- Parameterfenster *Konfiguration*
 - Parameter *Ausgang X + Y freigeben* \ Option *ja*
 - Parameter *Applikation* \ Option *Schaltaktor*
- Parameterfenster *Geräteeinstellungen* \ Parameter *Zentrales Kommunikationsobjekt "Schalten" freigeben* \ Option *ja*
- Parameterfenster *Schaltaktor X* \ Parameterfenster *Grundeinstellungen [Schaltaktor]* \ Parameter *Parametereinstellung* \ Option *individuell*
- Der Parameter befindet sich im Parameterfenster *Schaltaktor X* \ *Grundeinstellungen [Schaltaktor]*.

7.4.98 Schaltverhalten bei Aktivierung der Lastabschaltstufe

Mit diesem Parameter wird die Position des Relaiskontakts bei Aktivierung der Lastabschaltstufe festgelegt.

Hinweis

Ob der Relaiskontakt geöffnet oder geschlossen wird, ist abhängig von der Einstellung im Parameter *Verhalten des Ausganges*.

Option	
<i>aus</i>	Parametrierung als Öffner: Der Relaiskontakt wird geschlossen. Parametrierung als Schließer: Der Relaiskontakt wird geöffnet.
<i>ein</i>	Parametrierung als Öffner: Der Relaiskontakt wird geöffnet. Parametrierung als Schließer: Der Relaiskontakt wird geschlossen.

Voraussetzungen für die Sichtbarkeit

- Parameterfenster *Konfiguration*
 - Parameter *Ausgang X + Y freigeben* \ Option *ja*
 - Parameter *Applikation* \ Option *Schaltaktor*
- Parameterfenster *Geräteeinstellungen* \ Parameter *Zentrales Kommunikationsobjekt "Lastabschaltstufe empfangen" freigeben* \ Option *ja*
- Parameterfenster *Schaltaktor X* \ Parameterfenster *Funktionen Schaltaktor* \ Parameter *Funktion Lastabschaltung freigeben* \ Option *ja*
- Parameterfenster *Schaltaktor X* \ Parameterfenster *Lastabschaltung* \ Parameter *Parametereinstellung* \ Option *individuell*
- Der Parameter befindet sich im Parameterfenster *Schaltaktor X* \ Parameterfenster *Lastabschaltung*.

7.4.99 Schaltverhalten bei Busspannungsausfall

Mit diesem Parameter wird das Verhalten des Relaiskontakts bei Busspannungsausfall festgelegt.

i Hinweis

Die Sicherheitsfunktionen haben Vorrang vor allen anderen Funktionen und Prioritäten.
Weitere Informationen → [Prioritäten, Seite 279](#).

Option

<i>Kontakt unverändert</i>	Die Position des Relaiskontakts bleibt unverändert.
<i>Kontakt offen</i>	Wenn keine Sicherheitsfunktion aktiv ist, wird der Relaiskontakt geöffnet.
<i>Kontakt geschlossen</i>	Wenn keine Sicherheitsfunktion aktiv ist, wird der Relaiskontakt geschlossen.

Voraussetzungen für die Sichtbarkeit

- Parameterfenster [Konfiguration](#)
 - Parameter [Ausgang X + Y freigeben](#) \ Option *ja*
 - Parameter [Applikation](#) \ Option *Schaltaktor*
- Parameterfenster [Schaltaktor X](#) \ Parameterfenster [Grundeinstellungen \[Schaltaktor\]](#) \ Parameter [Parametereinstellung](#) \ Option *individuell*
- Der Parameter befindet sich im Parameterfenster [Schaltaktor X](#) \ [Grundeinstellungen \[Schaltaktor\]](#).

7.4.100 Schaltverhalten bei Rücknahme der Lastabschaltstufe

Mit diesem Parameter wird die Position des Relaiskontakts bei Rücknahme der Lastabschaltstufe festgelegt.

i Hinweis

Ob der Relaiskontakt geöffnet oder geschlossen wird, ist abhängig von der Einstellung im Parameter [Verhalten des Ausganges](#).

Option

<i>keine Reaktion</i>	Die Position des Relaiskontakts bleibt unverändert.
<i>ein</i>	Parametrierung als Öffner: Der Relaiskontakt wird geöffnet. Parametrierung als Schließer: Der Relaiskontakt wird geschlossen.
<i>aus</i>	Parametrierung als Öffner: Der Relaiskontakt wird geschlossen. Parametrierung als Schließer: Der Relaiskontakt wird geöffnet.
<i>nachgeführter KNX-Zustand</i>	Der nachgeführte KNX-Zustand wird verwendet. → Nachgeführter KNX-Zustand, Seite 289

Voraussetzungen für die Sichtbarkeit

- Parameterfenster [Konfiguration](#)
 - Parameter [Ausgang X + Y freigeben](#) \ Option *ja*
 - Parameter [Applikation](#) \ Option *Schaltaktor*
- Parameterfenster [Geräteeinstellungen](#) \ Parameter [Zentrales Kommunikationsobjekt "Lastabschaltstufe empfangen" freigeben](#) \ Option *ja*
- Parameterfenster [Schaltaktor X](#) \ Parameterfenster [Funktionen Schaltaktor](#) \ Parameter [Funktion Lastabschaltung freigeben](#) \ Option *ja*
- Parameterfenster [Schaltaktor X](#) \ Parameterfenster [Lastabschaltung](#) \ Parameter [Parametereinstellung](#) \ Option *individuell*
- Der Parameter befindet sich im Parameterfenster [Schaltaktor X](#) \ Parameterfenster [Lastabschaltung](#).

7.4.101 Schaltverhalten bei Rücknahme von Sperren, Zwangsführung und Sicherheitspriorität

Mit diesem Parameter wird die Position des Relaiskontakts nach Rücknahme von Sicherheitsfunktionen (Sicherheitsprioritäten, Sperren oder Zwangsführung) festgelegt.

Hinweis

Ob der Relaiskontakt geöffnet oder geschlossen wird, ist abhängig von der Einstellung im Parameter [Verhalten des Ausgangs](#).

Option	
<i>keine Reaktion</i>	Die Position des Relaiskontakts bleibt unverändert.
<i>ein</i>	Parametrierung als Öffner: Der Relaiskontakt wird geöffnet. Parametrierung als Schließer: Der Relaiskontakt wird geschlossen.
<i>aus</i>	Parametrierung als Öffner: Der Relaiskontakt wird geschlossen. Parametrierung als Schließer: Der Relaiskontakt wird geöffnet.
<i>nachgeführter KNX-Zustand</i>	Der nachgeführte KNX-Zustand wird verwendet. → Nachgeführter KNX-Zustand, Seite 289

Voraussetzungen für die Sichtbarkeit

- Parameterfenster [Konfiguration](#)
 - Parameter [Ausgang X + Y freigeben](#) \ Option *ja*
 - Parameter [Applikation](#) \ Option *Schaltaktor*
- Parameterfenster [Schaltaktor X](#) \ Parameterfenster [Funktionen Schaltaktor](#) \ Parameter [Funktion Sicherheit freigeben](#) \ Option *ja*
- Parameterfenster [Schaltaktor X](#) \ Parameterfenster [Sicherheit](#) \ Parameter [Parametereinstellung](#) \ Option *individuell*
- Der Parameter befindet sich im Parameterfenster [Schaltaktor X](#) \ Parameterfenster [Sicherheit](#).

7.4.102 Schaltverhalten bei Sicherheitspriorität x

Mit diesem Parameter wird die Position des Relaiskontakts bei Sicherheitspriorität festgelegt. Der Relaiskontakt wird in die festgelegte Position geschaltet und gesperrt.

i Hinweis

Ob der Relaiskontakt geöffnet oder geschlossen wird, ist abhängig von der Einstellung im Parameter [Verhalten des Ausgangs](#).

Weitere Informationen → [Sicherheitspriorität, Seite 84](#).

i Hinweis

Wenn eine Sicherheitspriorität aktiv ist, ist die Bedienung des Ausgangs über Kommunikationsobjekte, manuelle Bedienung und i-bus® Tool gesperrt.

Höher priorisierte Sicherheitsfunktionen werden weiterhin ausgeführt → [Funktionsschaltbild Schaltaktor, Seite 79](#).

Option	
<i>keine Reaktion/deaktiviert</i>	Die Position des Relaiskontakts bleibt unverändert. Der Ausgang reagiert nicht auf die Sicherheitspriorität.
<i>ein</i>	Parametrierung als Öffner: Der Relaiskontakt wird geöffnet. Parametrierung als Schließer: Der Relaiskontakt wird geschlossen.
<i>aus</i>	Parametrierung als Öffner: Der Relaiskontakt wird geschlossen. Parametrierung als Schließer: Der Relaiskontakt wird geöffnet.
<i>unverändert (sperrern)</i>	Der Relaiskontakt wird in der aktuellen Position gesperrt.

Voraussetzungen für die Sichtbarkeit

- Parameterfenster [Konfiguration](#)
 - Parameter [Ausgang X + Y freigeben](#) \ Option *ja*
 - Parameter [Applikation](#) \ Option *Schaltaktor*
- Parameterfenster [Sicherheit/Wetteralarml](#) \ Parameter [Kommunikationsobjekt "Sicherheitspriorität x" freigeben](#) \ Option *ja*
- Parameterfenster [Schaltaktor X](#) \ Parameterfenster [Funktionen Schaltaktor](#) \ Parameter [Funktion Sicherheit freigeben](#) \ Option *ja*
- Parameterfenster [Schaltaktor X](#) \ Parameterfenster [Sicherheit](#) \ Parameter [Parametereinstellung](#) \ Option *individuell*
- Der Parameter befindet sich im Parameterfenster [Schaltaktor X](#) \ Parameterfenster [Sicherheit](#).

7.4.103 Schaltverhalten bei Sperren

Mit diesem Parameter wird die Position des Relaiskontakts bei Sperren festgelegt. Der Relaiskontakt wird in die festgelegte Position geschaltet und gesperrt.

i Hinweis

Ob der Relaiskontakt geöffnet oder geschlossen wird, ist abhängig von der Einstellung im Parameter [Verhalten des Ausgangs](#).

Weitere Informationen → [Sperren, Seite 84](#).

i Hinweis

Wenn die Sicherheitsfunktion aktiv ist, ist die Bedienung des Ausgangs über Kommunikationsobjekte, manuelle Bedienung und i-bus® Tool gesperrt.

Höher priorisierte Sicherheitsfunktionen werden weiterhin ausgeführt.

→ [Funktionsschaltbild Jalousieaktor, Seite 78](#)

→ [Funktionsschaltbild Schaltaktor, Seite 79](#)

Option	
<i>keine Reaktion/deaktiviert</i>	Die Funktion <i>Sperren</i> ist deaktiviert.
<i>ein</i>	Parametrierung als Öffner: Der Relaiskontakt wird geöffnet. Parametrierung als Schließer: Der Relaiskontakt wird geschlossen. Folgende abhängige Kommunikationsobjekte werden eingeblendet: <ul style="list-style-type: none"> • Sperren
<i>aus</i>	Parametrierung als Öffner: Der Relaiskontakt wird geschlossen. Parametrierung als Schließer: Der Relaiskontakt wird geöffnet. Folgende abhängige Kommunikationsobjekte werden eingeblendet: <ul style="list-style-type: none"> • Sperren
<i>unverändert (sperren)</i>	Der Relaiskontakt wird in der aktuellen Position gesperrt. Folgende abhängige Kommunikationsobjekte werden eingeblendet: <ul style="list-style-type: none"> • Sperren

Voraussetzungen für die Sichtbarkeit

- Parameterfenster [Konfiguration](#)
 - Parameter [Ausgang X + Y freigeben](#) \ Option *ja*
 - Parameter [Applikation](#) \ Option *Schaltaktor*
- Parameterfenster [Schaltaktor X](#) \ Parameterfenster [Funktionen Schaltaktor](#) \ Parameter [Funktion Sicherheit freigeben](#) \ Option *ja*
- Parameterfenster [Schaltaktor X](#) \ Parameterfenster [Sicherheit](#) \ Parameter [Parametereinstellung](#) \ Option *individuell*
- Der Parameter befindet sich im Parameterfenster [Schaltaktor X](#) \ Parameterfenster [Sicherheit](#).

7.4.104 Schaltverhalten bei Zwangsführung

Mit diesem Parameter wird die Position des Relaiskontakts bei Zwangsführung festgelegt. Der Relaiskontakt wird in die festgelegte Position geschaltet und gesperrt.

i Hinweis

Ob der Relaiskontakt geöffnet oder geschlossen wird, ist abhängig von der Einstellung im Parameter [Verhalten des Ausgangs](#).

Weitere Informationen → [Zwangsführung, Seite 85](#).

i Hinweis

Wenn die Sicherheitsfunktion aktiv ist, ist die Bedienung des Ausgangs über Kommunikationsobjekte, manuelle Bedienung und i-bus® Tool gesperrt.

Höher priorisierte Sicherheitsfunktionen werden weiterhin ausgeführt.

→ [Funktionsschaltbild Jalousieaktor, Seite 78](#)

→ [Funktionsschaltbild Schaltaktor, Seite 79](#)

Option	
<i>ein</i>	Parametrierung als Öffner: Der Relaiskontakt wird geöffnet. Parametrierung als Schließer: Der Relaiskontakt wird geschlossen.
<i>aus</i>	Parametrierung als Öffner: Der Relaiskontakt wird geschlossen. Parametrierung als Schließer: Der Relaiskontakt wird geöffnet.
<i>unverändert (sperrern)</i>	Der Relaiskontakt wird in der aktuellen Position gesperrt.

Voraussetzungen für die Sichtbarkeit

- Parameterfenster [Konfiguration](#)
 - Parameter [Ausgang X + Y freigeben](#) \ Option *ja*
 - Parameter [Applikation](#) \ Option *Schaltaktor*
- Parameterfenster [Schaltaktor X](#) \ Parameterfenster [Funktionen Schaltaktor](#) \ Parameter [Funktion Sicherheit freigeben](#) \ Option *ja*
- Parameterfenster [Schaltaktor X](#) \ Parameterfenster [Sicherheit](#)
 - Parameter [Parametereinstellung](#) \ Option *individuell*
 - Parameter [Zwangsführung \(1 Bit / 2 Bit\) \[Schaltaktor\]](#) \ Optionen *aktiviert 1 Bit – 0 aktiv / aktiviert 1 Bit – 1 aktiv*
- Der Parameter befindet sich im Parameterfenster [Schaltaktor X](#) \ Parameterfenster [Sicherheit](#).

7.4.105 Schwellwerte bei Download überschreiben

Mit diesem Parameter wird festgelegt, ob die Schwellwerte bei einem Download der Applikation auf das Gerät überschrieben werden.

Option	
<i>nein</i>	Die im Gerät vorhandenen Werte werden nicht überschrieben.
<i>ja</i>	Die im Gerät vorhandenen Werte werden mit den in der ETS festgelegten Werten überschrieben.

Voraussetzungen für die Sichtbarkeit

- Parameterfenster [Konfiguration](#) \ Parameter [Logik/Schwellwert x-y freigeben](#) \ Option *ja*
- Parameterfenster [Logik/Schwellwert](#) \ Parameterfenster [Logik/Schwellwert x](#)
 - Parameter [Funktion des Logikgatters](#) \ Option *Schwellwert*
 - Parameter [Schwellwerte über Kommunikationsobjekte ändern](#) \ Option *ja* oder
 - Parameter [Schwellwerte über i-bus® Tool ändern](#) \ Option *ja*
- Der Parameter befindet sich im Parameterfenster [Logik/Schwellwert](#) \ Parameterfenster [Logik/Schwellwert x](#).

7.4.106 Schwellwerte über i-bus® Tool ändern

Mit diesem Parameter wird festgelegt, ob in der ETS eingestellten Schwellwerte über das i-bus® Tool geändert werden können.

Hinweis

Die Schnittstelle zum i-bus® Tool steht ab folgenden Software-Versionen zur Verfügung:

- Applikation ab V1.2
- Firmware ab V0.2.0

Option

Voraussetzungen für die Sichtbarkeit

- Parameterfenster *Konfiguration* \ Parameter *Logik/Schwellwert x-y freigeben* \ Option *ja*
- Parameterfenster *Logik/Schwellwert* \ Parameterfenster *Logik/Schwellwert x* \ Parameter *Funktion des Logikgatters* \ Option *Schwellwert*
- Der Parameter befindet sich im Parameterfenster *Logik/Schwellwert* \ Parameterfenster *Logik/Schwellwert x*.

7.4.107 Schwellwerte über Kommunikationsobjekte ändern

Mit diesem Parameter wird festgelegt, ob die in der ETS eingestellten Schwellwerte über die entsprechenden Kommunikationsobjekte geändert werden können.

Option

nein

Die Werte können nicht über Kommunikationsobjekte geändert werden.

ja

Die Werte können über Kommunikationsobjekte geändert werden.

Abhängig von der Einstellung im Parameter *Datenpunkttyp Kommunikationsobjekt "Schwellwerteingang"* werden folgende Kommunikationsobjekte eingeblendet:

- *oberen Schwellwert ändern* (DPT 13.010)
- *unteren Schwellwert ändern* (DPT 13.010)
- *oberen Schwellwert ändern* (DPT 13.013)
- *unteren Schwellwert ändern* (DPT 13.013)
- *oberen Schwellwert ändern* (DPT 14.019)
- *unteren Schwellwert ändern* (DPT 14.019)
- *oberen Schwellwert ändern* (DPT 14.056)
- *oberen Schwellwert ändern* (DPT 14.056)
- *oberen Schwellwert ändern* (DPT 5.001)
- *unteren Schwellwert ändern* (DPT 5.001)
- *oberen Schwellwert ändern* (DPT 5.010)
- *unteren Schwellwert ändern* (DPT 5.010)
- *oberen Schwellwert ändern* (DPT 7.001)
- *unteren Schwellwert ändern* (DPT 7.001)
- *oberen Schwellwert ändern* (DPT 9.001)
- *unteren Schwellwert ändern* (DPT 9.001)
- *oberen Schwellwert ändern* (DPT 9.004)
- *unteren Schwellwert ändern* (DPT 9.004)
- *oberen Schwellwert ändern* (DPT 9.021)
- *unteren Schwellwert ändern* (DPT 9.021)
- *oberen Schwellwert ändern* (DPT 9.024)
- *unteren Schwellwert ändern* (DPT 9.024)

Folgende abhängige Parameter werden eingeblendet:

- *Schwellwerte bei Download überschreiben*
-

Voraussetzungen für die Sichtbarkeit

- Parameterfenster *Konfiguration* \ Parameter *Logik/Schwellwert x-y freigeben* \ Option *ja*
- Parameterfenster *Logik/Schwellwert* \ Parameterfenster *Logik/Schwellwert x* \ Parameter *Funktion des Logikgatters* \ Option *Schwellwert*
- Der Parameter befindet sich im Parameterfenster *Logik/Schwellwert* \ Parameterfenster *Logik/Schwellwert x*.

7.4.108 Sende- und Schaltverzögerung nach Busspannungswiederkehr

Mit diesem Parameter wird die Sende- und Schaltverzögerung nach Busspannungswiederkehr festgelegt.

Weitere Informationen → [Sende- und Schaltverzögerung, Seite 290](#).

i Hinweis

Das Gerät bezieht die Energie für das Schalten der Ausgänge über den Bus (ABB i-bus® KNX). Nach Anlegen der Busspannung und Busspannungswiederkehr steht erst nach 10 ... 30 Sekunden ausreichend Energie zur Verfügung, um alle Relais gleichzeitig zu schalten.

Das erste Relais wird erst geschaltet, wenn im Gerät ausreichend Energie gespeichert ist, um bei Busspannungsausfall alle Ausgänge in einen definierten Schaltzustand zu versetzen.

i Hinweis

Nach Busspannungswiederkehr wird zunächst die Sendeverzögerungszeit abgewartet, bevor Telegramme auf den Bus gesendet werden.

Option

00:00:02 ... 00:04:15 hh:mm:ss

Voraussetzungen für die Sichtbarkeit

- Der Parameter befindet sich im Parameterfenster [Geräteeinstellungen](#).

7.4.109 Sendezyklus

Mit diesem Parameter wird der Zyklus festgelegt, in dem das Kommunikationsobjekt *in Betrieb* ein Telegramm sendet.

Option

00:00:01 ... 00:10:00 ... 18:12:15 hh:mm:ss

Voraussetzungen für die Sichtbarkeit

- Parameterfenster [Geräteeinstellungen](#) \ Parameter [Kommunikationsobjekt "in Betrieb" freigeben](#) \ Optionen *ja, zyklisch Wert 0 senden / ja, zyklisch Wert 1 senden*
- Der Parameter befindet sich im Parameterfenster [Geräteeinstellungen](#).

7.4.110 Sicherheitskommunikationsobjekte nach Busspannungswiederkehr und Download lesen

Mit diesem Parameter wird festgelegt, ob die folgenden Sicherheitskommunikationsobjekte nach Busspannungswiederkehr oder Download gelesen werden:

- [Sicherheitspriorität x](#)
- [Windalarm x](#)
- [Regenalarm](#)
- [Frostalarm](#)

Hinweis

Um die Kommunikationsobjekte nach Busspannungswiederkehr und Download zu aktualisieren, müssen die Leseflags bei den entsprechenden Kommunikationsobjekten des sendenden Geräts gesetzt sein.

Option	
<i>nein</i>	Die Sicherheits-Kommunikationsobjekte werden nach Busspannungswiederkehr und Download nicht gelesen.
<i>ja</i>	Die Sicherheits-Kommunikationsobjekte senden nach Busspannungswiederkehr und Download einen Value Read an die sendenden Kommunikationsobjekte. Wenn Alarme anliegen, werden die parametrisierten Ereignisse ausgeführt. → Value Read, Seite 291

Voraussetzungen für die Sichtbarkeit

- Der Parameter befindet sich im Parameterfenster [Sicherheit/Wetteralarme](#).

7.4.111 Sonnenschutz-Automatik bei Rücknahme von Wetteralarm, Sperren und Zwangsführung deaktivieren

Mit diesem Parameter wird festgelegt, ob die Funktion *Sonnenschutz-Automatik* nach Rücknahme von Wetteralarmen oder den Funktionen *Sperren* und *Zwangsführung* deaktiviert wird.

Option	
<i>nein</i>	
<i>ja</i>	

Voraussetzungen für die Sichtbarkeit

- Parameterfenster [Konfiguration](#)
 - Parameter [Ausgang X + Y freigeben](#) \ Option *ja*
 - Parameter [Applikation](#) \ Option *Jalousieaktor*
- Parameterfenster [Jalousieaktor X+Y](#) \ Parameterfenster [Funktionen Jalousieaktor](#)
 - Parameter [Funktion Sicherheit/Wetteralarme freigeben](#) \ Option *ja*
 - Parameter [Funktion Sonnenschutz-Automatik freigeben](#) \ Option *ja*
- Parameterfenster [Jalousieaktor X+Y](#) \ Parameterfenster [Sicherheit/Wetteralarme](#) \ Parameter [Parametereinstellung](#) \ Option *individuell*
- Der Parameter befindet sich im Parameterfenster [Jalousieaktor X+Y](#) \ Parameterfenster [Sicherheit/Wetteralarme](#).

7.4.112 Sonnenschutz-Automatik-Kommunikationsobjekte nach Busspannungswiederkehr und Download lesen

Mit diesem Parameter wird festgelegt, ob die Werte der Sonnenschutz-Automatik-Kommunikationsobjekte nach Busspannungswiederkehr oder ETS-Download ausgelesen und aktualisiert werden.

Weitere Informationen → [Funktion Sonnenschutz-Automatik, Seite 93](#).

Hinweis

Zum Lesen der Kommunikationsobjekte müssen die Leseflags bei den entsprechenden Kommunikationsobjekten des sendenden Geräts gesetzt sein.

Option

nein

ja

Voraussetzungen für die Sichtbarkeit

- Parameterfenster *Konfiguration*
 - Parameter *Ausgang X + Y freigeben* \ Option *ja*
 - Parameter *Applikation* \ Option *Jalousieaktor*
- Parameterfenster *Jalousieaktor X+Y* \ Parameterfenster *Funktionen Jalousieaktor* \ Parameter *Funktion Sonnenschutz-Automatik freigeben* \ Option *ja*
- Parameterfenster *Jalousieaktor X+Y* \ Parameterfenster *Sonnenschutz-Automatik* \ Parameter *Parametereinstellung* \ Option *individuell*
- Der Parameter befindet sich im Parameterfenster *Jalousieaktor X+Y* \ Parameterfenster *Sonnenschutz-Automatik*.

7.4.113 Step-Befehle auf Anzahl der Lamellenverstellungen begrenzen

Mit diesem Parameter wird festgelegt, ob die Ausführung der Step-Befehle auf die im Parameter *Anzahl Lamellenverstellungen/Steps (von 0 % offen bis 100 % geschlossen)* eingestellte Anzahl von Lamellenverstellungen begrenzt werden.

Option

nein

ja

Voraussetzungen für die Sichtbarkeit

- Parameterfenster *Konfiguration* \ Parameter *Ausgang X + Y freigeben* \ Option *ja*
- Parameterfenster *Jalousieaktor X+Y* \ Parameterfenster *Funktionen Jalousieaktor*
 - Parameter *Applikation* \ Option *Jalousieaktor*
 - Parameter *Betriebsart* \ Option *Behangsteuerung mit Lamellenverstellung*
- Parameterfenster *Jalousieaktor X+Y* \ Parameterfenster *Behang* \ Parameter *Parametereinstellung* \ Option *individuell*
- Der Parameter befindet sich im Parameterfenster *Jalousieaktor X+Y* \ Parameterfenster *Behang*.

7.4.114 Straffung des Behangs/Schlitzstellung

Mit diesem Parameter wird festgelegt, ob eine Straffung des Behangs oder eine Schlitzstellung ausgeführt wird.

Weitere Informationen → [Straffung des Behangs/Schlitzstellung, Seite 287](#).

Option	
<i>nein</i>	Es wird keine Straffung/Schlitzstellung ausgeführt.
<i>nach jeder Ab-Fahrt</i>	Die Straffung/Schlitzstellung wird nach jeder Ab-Fahrt ausgeführt. Folgende abhängige Parameter werden eingeblendet: • Dauer für Straffung
<i>nach Erreichen der unteren Endlage</i>	Die Straffung/Schlitzstellung wird nach Erreichen der unteren Endlage ausgeführt. Folgende abhängige Parameter werden eingeblendet: • Dauer für Straffung

Voraussetzungen für die Sichtbarkeit

- Parameterfenster [Konfiguration](#)
 - Parameter [Ausgang X + Y freigeben](#) \ Option *ja*
 - Parameter [Applikation](#) \ Option *Jalousieaktor*
- Parameterfenster [Jalousieaktor X+Y](#) \ Parameterfenster [Funktionen Jalousieaktor](#) \ Parameter [Betriebsart](#) \ Option *Behangsteuerung ohne Lamellenverstellung*
- Parameterfenster [Jalousieaktor X+Y](#) \ Parameterfenster [Behang](#) \ Parameter [Parametereinstellung](#) \ Option *individuell*
- Der Parameter befindet sich im Parameterfenster [Jalousieaktor X+Y](#) \ Parameterfenster [Behang](#).

7.4.115 Szenen bei Download überschreiben

Mit diesem Parameter wird festgelegt, ob die im Gerät gespeicherten Szenen bei einem Download überschrieben werden.

Option	
<i>nein</i>	
<i>ja</i>	

Voraussetzungen für die Sichtbarkeit

Konfiguration als Jalousieaktor

- Parameterfenster [Konfiguration](#)
 - Parameter [Ausgang X + Y freigeben](#) \ Option *ja*
 - Parameter [Applikation](#) \ Option *Jalousieaktor*
- Parameterfenster [Jalousieaktor X+Y](#) \ Parameterfenster [Funktionen Jalousieaktor](#) \ Parameter [Funktion Szenen freigeben \[Jalousieaktor\]](#) \ Option *ja*
- Parameterfenster [Jalousieaktor X+Y](#) \ Parameterfenster [Szenenzuordnungen \[Jalousieaktor\]](#) \ Parameter [Parametereinstellung](#) \ Option *individuell*
- Der Parameter befindet sich im Parameterfenster [Jalousieaktor X+Y](#) \ Parameterfenster [Szenenzuordnungen \[Jalousieaktor\]](#).

oder

Konfiguration als Schaltaktor

- Parameterfenster [Konfiguration](#)
 - Parameter [Ausgang X + Y freigeben](#) \ Option *ja*
 - Parameter [Applikation](#) \ Option *Schaltaktor*
- Parameterfenster [Schaltaktor X](#) \ Parameterfenster [Funktionen Schaltaktor](#) \ Parameter [Funktion Szenen freigeben \[Schaltaktor\]](#) \ Option *ja*
- Parameterfenster [Schaltaktor X](#) \ Parameterfenster [Szenenzuordnungen \[Schaltaktor\]](#) \ Parameter [Parametereinstellung](#) \ Option *individuell*
- Der Parameter befindet sich im Parameterfenster [Schaltaktor X](#) \ Parameterfenster [Szenenzuordnungen \[Schaltaktor\]](#).

7.4.116 Szenennummer

Mit diesem Parameter wird die Szenennummer (1 ... 64) festgelegt.

Option

1... 64

Voraussetzungen für die Sichtbarkeit

Konfiguration als Jalousieaktor

- Parameterfenster *Konfiguration*
 - Parameter *Ausgang X + Y freigeben* \ Option *ja*
 - Parameter *Applikation* \ Option *Jalousieaktor*
- Parameterfenster *Jalousieaktor X+Y* \ Parameterfenster *Funktionen Jalousieaktor* \ Parameter *Funktion Szenen freigeben [Jalousieaktor]* \ Option *ja*
- Parameterfenster *Jalousieaktor X+Y* \ Parameterfenster *Szenenzuordnungen [Jalousieaktor]*
 - Parameter *Parametereinstellung* \ Option *individuell*
 - Parameter *Szenenzuordnung x freigeben [Jalousieaktor]* \ Option *ja*
- Der Parameter befindet sich im Parameterfenster *Jalousieaktor X+Y* \ Parameterfenster *Szenenzuordnungen [Jalousieaktor]*.

oder

Konfiguration als Schaltaktor

- Parameterfenster *Konfiguration*
 - Parameter *Ausgang X + Y freigeben* \ Option *ja*
 - Parameter *Applikation* \ Option *Schaltaktor*
- Parameterfenster *Schaltaktor X* \ Parameterfenster *Funktionen Schaltaktor* \ Parameter *Funktion Szenen freigeben [Schaltaktor]* \ Option *ja*
- Parameterfenster *Schaltaktor X* \ Parameterfenster *Szenenzuordnungen [Schaltaktor]*
 - Parameter *Parametereinstellung* \ Option *individuell*
 - Parameter *Szenenzuordnung x freigeben [Schaltaktor]* \ Option *ja*
- Der Parameter befindet sich im Parameterfenster *Schaltaktor X* \ Parameterfenster *Szenenzuordnungen [Schaltaktor]*.

7.4.117 Szenenzuordnung

Mit diesem Parameter wird festgelegt, welche Szenenzuordnung aufgerufen wird.

Hinweis

Die Szenenzuordnung muss vor Verwendung parametrisiert werden.

Option

1... 16

Voraussetzungen für die Sichtbarkeit

- Der Parameter befindet sich an verschiedenen Stellen der Applikation. Die Sichtbarkeit ist abhängig vom Anwendungsfall und vom übergeordneten Parameter.

7.4.118 Szenenzuordnung x freigeben [Jalousieaktor]

Mit diesem Parameter wird die Szenenzuordnung x (x = 1 ... 16) erstellt, freigegeben und dem Ausgang zugeordnet.

Option	
<i>nein</i>	Die Szenenzuordnung x wird nicht verwendet.
<i>ja</i>	Folgende abhängige Parameter werden eingeblendet: <ul style="list-style-type: none"> • Aufruf Szene x zusätzlich über 1-Bit-Kommunikationsobjekt • Szenennummer • Verzögerung • Position Höhe (0 % = oben; 100 % = unten) • Position Lamelle (0 % = offen; 100 % = geschlossen)

Voraussetzungen für die Sichtbarkeit

- Parameterfenster [Konfiguration](#)
 - Parameter [Ausgang X + Y freigeben](#) \ Option *ja*
 - Parameter [Applikation](#) \ Option [Jalousieaktor](#)
- Parameterfenster [Jalousieaktor X+Y](#) \ Parameterfenster [Funktionen Jalousieaktor](#) \ Parameter [Funktion Szenen freigeben \[Jalousieaktor\]](#) \ Option *ja*
- Parameterfenster [Jalousieaktor X+Y](#) \ Parameterfenster [Szenenzuordnungen \[Jalousieaktor\]](#) \ Parameter [Parametereinstellung](#) \ Option *individuell*
- Der Parameter befindet sich im Parameterfenster [Jalousieaktor X+Y](#) \ Parameterfenster [Szenenzuordnungen \[Jalousieaktor\]](#).

7.4.119 Szenenzuordnung x freigeben [Schaltaktor]

Mit diesem Parameter wird die Szenenzuordnung x (x = 1 ... 16) erstellt, freigegeben und dem Ausgang zugeordnet.

Option	
<i>nein</i>	Die Szenenzuordnung x wird nicht verwendet.
<i>ja</i>	Folgende abhängige Parameter werden eingeblendet: <ul style="list-style-type: none"> • Aufruf Szene x zusätzlich über 1-Bit-Kommunikationsobjekt • Szenennummer • Verzögerung • Verhalten bei Szenenaufruf

Voraussetzungen für die Sichtbarkeit

- Parameterfenster [Konfiguration](#)
 - Parameter [Ausgang X + Y freigeben](#) \ Option *ja*
 - Parameter [Applikation](#) \ Option [Schaltaktor](#)
- Parameterfenster [Schaltaktor X](#) \ Parameterfenster [Funktionen Schaltaktor](#) \ Parameter [Funktion Szenen freigeben \[Schaltaktor\]](#) \ Option *ja*
- Parameterfenster [Schaltaktor X](#) \ Parameterfenster [Szenenzuordnungen \[Schaltaktor\]](#) \ Parameter [Parametereinstellung](#) \ Option *individuell*
- Der Parameter befindet sich im Parameterfenster [Schaltaktor X](#) \ Parameterfenster [Szenenzuordnungen \[Schaltaktor\]](#).

7.4.120 TOR sperrt, wenn Kommunikationsobjekt "Verknüpfung A" gleich

Mit diesem Parameter wird festgelegt, bei welchem Telegrammwert auf dem Kommunikationsobjekt *Verknüpfung A* das TOR gesperrt wird. Wenn das TOR gesperrt ist, werden die auf dem Kommunikationsobjekt *Verknüpfung B* empfangenen Telegramme ignoriert.

Option

1

0

Voraussetzungen für die Sichtbarkeit

- Parameterfenster *Konfiguration* \ Parameter *Logik/Schwellwert x-y freigeben* \ Option *ja*
- Parameterfenster *Logik/Schwellwert* \ Parameterfenster *Logik/Schwellwert x* \ Parameter *Funktion des Logikgatters* \ Option *TOR*
- Der Parameter befindet sich im Parameterfenster *Logik/Schwellwert* \ Parameterfenster *Logik/Schwellwert x*.

7.4.121 Totzeit Behängöffnung aus unterer Endlage (= 100 %)

Mit diesem Parameter wird die Kompensation der Totzeit für die Behängöffnung eingestellt. Die Totzeit "Behängöffnung" beschreibt die Zeit zwischen Empfang des Auf-Befehls und Beginn der Behängöffnung.

Weitere Informationen → [Totzeiten, Seite 286](#).

Beispiel

1. Der Behang befindet sich in der unteren Endlage (= 100 %).
2. Der Telegrammwert 50 % wird empfangen.
 - ⇒ Die Motorwelle beginnt zu drehen. Der Behang bleibt unverändert in der unteren Endlage.
3. Die sichtbare Auf-Fahrt des Behangs beginnt nach Ablauf der Totzeit.
 - ⇒ Der Behang erreicht die gewünschte Position 50 % nicht.
 - ⇒ Durch die eingestellte Kompensation dreht die Motorwelle länger und der Behang verfährt in die gewünschte Position 50 %.

Option

0... 5000 ms

Voraussetzungen für die Sichtbarkeit

- Parameterfenster *Konfiguration*
 - Parameter *Ausgang X + Y freigeben* \ Option *ja*
 - Parameter *Applikation* \ Option *Jalousieaktor*
- Parameterfenster *Jalousieaktor X+Y* \ Parameterfenster *Behang*
 - Parameter *Parametereinstellung* \ Option *individuell*
 - Parameter *Totzeiten einstellen* \ Option *benutzerdefiniert*
- Der Parameter befindet sich im Parameterfenster *Jalousieaktor X+Y* \ Parameterfenster *Behang*.

7.4.122 Totzeit Behangverstellung bei Richtungsänderung

Mit diesem Parameter wird die Kompensation der Totzeit für die Behangverstellung nach einer Richtungsänderung eingestellt. Die Totzeit "Behangverstellung" beschreibt die Zeit zwischen Empfang eines richtungsändernden Fahrbefehls und der Ausführung des Fahrbefehls.

Weitere Informationen → [Totzeiten, Seite 286](#).

Beispiel

1. Der Behang ist offen (= 50 %).
 2. Das Telegramm "Behang ab" wird empfangen.
 - ⇒ Der Behang schließt auf 60 %.
 3. Das Telegramm "Behang auf" wird empfangen (Richtungsänderung).
 - ⇒ Der Behang öffnet auf 55 %.
- ⇒ Durch die eingestellte Kompensation dreht die Motorwelle länger und der Behang verfährt in die gewünschte Position (= 50 %).

Option

0... 5000 ms

Voraussetzungen für die Sichtbarkeit

- Parameterfenster *Konfiguration*
 - Parameter *Ausgang X + Y freigeben* \ Option *ja*
 - Parameter *Applikation* \ Option *Jalousieaktor*
- Parameterfenster *Jalousieaktor X+Y* \ Parameterfenster *Funktionen Jalousieaktor* \ Parameter *Betriebsart* \ Option *Behangsteuerung ohne Lamellenverstellung*
- Parameterfenster *Jalousieaktor X+Y* \ Parameterfenster *Behang*
 - Parameter *Parametereinstellung* \ Option *individuell*
 - Parameter *Totzeiten einstellen* \ Option *benutzerdefiniert*
- Der Parameter befindet sich im Parameterfenster *Jalousieaktor X+Y* \ Parameterfenster *Behang*.

7.4.123**Totzeit Lamellenöffnung (von 100 % geschlossen)**

Mit diesem Parameter wird die Kompensation der Totzeit für die Lamellenöffnung aus der Position geschlossen (=100 %) eingestellt. Die Totzeit "Lamellenöffnung" beschreibt die Zeit zwischen Empfang des Öffnen-Befehls und Beginn der Lamellenöffnung.

Weitere Informationen → [Totzeiten, Seite 286](#).

Beispiel

Die Lamellen sind komplett geschlossen (= 100 %). Das Telegramm Lamellenverstellung Auf wird empfangen. Die Motorwelle beginnt zu drehen. Die Lamellen bleiben jedoch unverändert geschlossen und beginnen mit der Verstellung erst nach Ablauf der Totzeit.

1. Die Lamellen sind geschlossen (= 100 %).
 2. Das Telegramm "Lamelle öffnen" wird empfangen.
 - ⇒ Die Motorwelle beginnt zu drehen. Die Lamellen bleiben unverändert geschlossen.
 3. Die sichtbare Lamellenöffnung beginnt nach Ablauf der Totzeit.
 - ⇒ Die Lamelle erreicht die gewünschte Position nicht.
- ⇒ Durch die eingestellte Kompensation dreht die Motorwelle länger und die Lamelle verfährt in die gewünschte Position.

Option

0... 5000 ms

Voraussetzungen für die Sichtbarkeit

- Parameterfenster *Konfiguration*
 - Parameter *Ausgang X + Y freigeben* \ Option *ja*
 - Parameter *Applikation* \ Option *Jalousieaktor*
- Parameterfenster *Jalousieaktor X+Y* \ Parameterfenster *Funktionen Jalousieaktor* \ Parameter *Betriebsart* \ Option *Behangsteuerung mit Lamellenverstellung*
- Parameterfenster *Jalousieaktor X+Y* \ Parameterfenster *Behang*
 - Parameter *Parametereinstellung* \ Option *individuell*
 - Parameter *Totzeiten einstellen* \ Option *benutzerdefiniert*
- Der Parameter befindet sich im Parameterfenster *Jalousieaktor X+Y* \ Parameterfenster *Behang*.

7.4.124 Totzeit Lamellenverstellung bei Richtungsänderung

Mit diesem Parameter wird die Kompensation der Totzeit für die Lamellenverstellung nach einer Richtungsänderung eingestellt. Die Totzeit "Lamellenverstellung" beschreibt die Zeit zwischen Empfang eines richtungsändernden Fahrbefehls und der Ausführung des Fahrbefehls.

Weitere Informationen → [Totzeiten, Seite 286](#).

Beispiel

1. Die Lamellen befinden sich in der Position 50 %.
2. Das Telegramm 60 % wird empfangen.
 - ⇒ Die Lamellen schließen.
3. Die Lamellen befinden sich in der Position 60 %.
4. Das Telegramm 50 % wird empfangen (Richtungsänderung).
 - ⇒ Die Lamellen öffnen.
5. Die Lamellen befinden sich in der Position 55 %.
- ⇒ Durch die eingestellte Kompensation dreht die Motorwelle länger und die Lamellen verfahren in die gewünschte Position (= 50 %).

Option

0... 5000 ms

Voraussetzungen für die Sichtbarkeit

- Parameterfenster *Konfiguration*
 - Parameter *Ausgang X + Y freigeben* \ Option *ja*
 - Parameter *Applikation* \ Option *Jalousieaktor*
- Parameterfenster *Jalousieaktor X+Y* \ Parameterfenster *Funktionen Jalousieaktor* \ Parameter *Betriebsart* \ Option *Behangsteuerung mit Lamellenverstellung*
- Parameterfenster *Jalousieaktor X+Y* \ Parameterfenster *Behang*
 - Parameter *Parametereinstellung* \ Option *individuell*
 - Parameter *Totzeiten einstellen* \ Option *benutzerdefiniert*
- Der Parameter befindet sich im Parameterfenster *Jalousieaktor X+Y* \ Parameterfenster *Behang*.

7.4.125 Totzeiten einstellen

Mit diesem Parameter wird festgelegt, ob für die Ansteuerung des angeschlossenen Antriebs die Standard-Totzeiten oder benutzerdefinierten Totzeiten verwendet werden.

Weitere Informationen → [Totzeiten, Seite 286](#).



ACHTUNG – Funktionsstörungen

Falsche Einstellungen in den Parametern können zu Funktionsstörungen führen.

- ▶ Technische Daten des angeschlossenen Antriebs beachten.

Option

Standard

Folgende Werte werden verwendet:

- Totzeit Behang: 0 ms
- Totzeit Lamelle: 0 ms
- Behangwendespiel bei Richtungswechsel: 0 ms

benutzerdefiniert

Die Werte können individuell eingestellt werden.

Folgende abhängige Parameter werden eingeblendet:

- [Totzeit Behangöffnung aus unterer Endlage \(= 100 %\)](#)
- [Totzeit Lamellenöffnung \(von 100 % geschlossen\)](#)
- [Totzeit Behangverstellung bei Richtungsänderung](#)
- [Totzeit Lamellenverstellung bei Richtungsänderung](#)

Voraussetzungen für die Sichtbarkeit

- Parameterfenster [Konfiguration](#)
 - Parameter [Ausgang X + Y freigeben](#) \ Option [ja](#)
 - Parameter [Applikation](#) \ Option [Jalousieaktor](#)
- Parameterfenster [Jalousieaktor X+Y](#) \ Parameterfenster [Behang](#) \ Parameter [Parametereinstellung](#) \ Option [individuell](#)
- Der Parameter befindet sich im Parameterfenster [Jalousieaktor X+Y](#) \ Parameterfenster [Behang](#).

7.4.126

Treppenlicht nach Busspannungswiederkehr sperren

Mit diesem Parameter wird festgelegt, ob die Funktion *Treppenlicht* nach Busspannungswiederkehr gesperrt ist.

Option

nein

ja

Voraussetzungen für die Sichtbarkeit

- Parameterfenster [Konfiguration](#)
 - Parameter [Ausgang X + Y freigeben](#) \ Option [ja](#)
 - Parameter [Applikation](#) \ Option [Schaltaktor](#)
- Parameterfenster [Schaltaktor X](#) \ Parameterfenster [Funktionen Schaltaktor](#) \ Parameter [Funktion Zeit freigeben](#) \ Option [Treppenlicht](#)
- Parameterfenster [Schaltaktor X](#) \ Parameterfenster [Treppenlicht](#)
 - Parameter [Parametereinstellung](#) \ Option [individuell](#)
 - Parameter [Treppenlicht über Kommunikationsobjekt sperren](#) \ Option [ja](#)
- Der Parameter befindet sich im Parameterfenster [Schaltaktor X](#) \ Parameterfenster [Treppenlicht](#).

7.4.127 Treppenlicht Schaltverhalten bei Telegrammwert 0/1

Mit diesem Parameter wird festgelegt, mit welchem Telegrammwert der Ausgang eingeschaltet und vorzeitig ausgeschaltet wird.

Hinweis

Wenn die Funktion *Dauer-Ein* aktiv ist, kann die Funktion *Treppenlicht* nicht vorzeitig ausgeschaltet werden

Option	
<i>ein mit "1" und aus mit "0"</i>	Der Ausgang wird mit dem Telegrammwert 1 eingeschaltet und mit dem Telegrammwert 0 ausgeschaltet.
<i>ein mit "1" und keine Wirkung bei "0"</i>	Der Ausgang wird mit dem Telegrammwert 1 eingeschaltet. Ein vorzeitiges Ausschalten ist nicht möglich.
<i>ein mit "1" oder mit "0", keine Abschaltung</i>	Der Ausgang wird unabhängig vom Telegrammwert eingeschaltet. Ein vorzeitiges Ausschalten ist nicht möglich.

Voraussetzungen für die Sichtbarkeit

- Parameterfenster *Konfiguration*
 - Parameter *Ausgang X + Y freigeben* \ Option *ja*
 - Parameter *Applikation* \ Option *Schaltaktor*
- Parameterfenster *Schaltaktor X* \ Parameterfenster *Funktionen Schaltaktor* \ Parameter *Funktion Zeit freigeben* \ Option *Treppenlicht*
- Parameterfenster *Schaltaktor X* \ Parameterfenster *Treppenlicht* \ Parameter *Parametereinstellung* \ Option *individuell*
- Der Parameter befindet sich im Parameterfenster *Schaltaktor X* \ Parameterfenster *Treppenlicht*.

7.4.128 Treppenlicht über Kommunikationsobjekt sperren

Mit diesem Parameter wird festgelegt, ob die Funktion *Treppenlicht* über ein Kommunikationsobjekt gesperrt werden kann. Wenn die Funktion *Treppenlicht* gesperrt ist, wird der Einschalt-Befehl ohne Zeitfunktion in der Funktionskette weitergegeben. Der Ausgang verhält sich entsprechend seiner Parametrierung.

Option	
<i>nein</i>	Die Funktion <i>Treppenlicht</i> kann nicht über ein Kommunikationsobjekt gesperrt werden.
<i>ja</i>	Folgende abhängige Parameter werden eingeblendet: <ul style="list-style-type: none"> • <i>Treppenlicht nach Busspannungswiederkehr sperren</i> Folgende abhängige Kommunikationsobjekte werden eingeblendet: <ul style="list-style-type: none"> • <i>Treppenlicht sperren</i>

Voraussetzungen für die Sichtbarkeit

- Parameterfenster *Konfiguration*
 - Parameter *Ausgang X + Y freigeben* \ Option *ja*
 - Parameter *Applikation* \ Option *Schaltaktor*
- Parameterfenster *Schaltaktor X* \ Parameterfenster *Funktionen Schaltaktor* \ Parameter *Funktion Zeit freigeben* \ Option *Treppenlicht*
- Parameterfenster *Schaltaktor X* \ Parameterfenster *Treppenlicht* \ Parameter *Parametereinstellung* \ Option *individuell*
- Der Parameter befindet sich im Parameterfenster *Schaltaktor X* \ Parameterfenster *Treppenlicht*.

7.4.129 Treppenlichtzeit

Mit diesem Parameter wird festgelegt, wie lange der Ausgang nach einem Ein-Telegramm eingeschaltet bleibt.

Option

00:00:00 ... 00:05:00 ... 18:12:15 hh:mm:ss

Voraussetzungen für die Sichtbarkeit

- Parameterfenster *Konfiguration*
 - Parameter *Ausgang X + Y freigeben* \ Option *ja*
 - Parameter *Applikation* \ Option *Schaltaktor*
- Parameterfenster *Schaltaktor X* \ Parameterfenster *Funktionen Schaltaktor* \ Parameter *Funktion Zeit freigeben* \ Option *Treppenlicht*
- Parameterfenster *Schaltaktor X* \ Parameterfenster *Treppenlicht* \ Parameter *Parametereinstellung* \ Option *individuell*
- Der Parameter befindet sich im Parameterfenster *Schaltaktor X* \ Parameterfenster *Treppenlicht*.

7.4.130 Treppenlichtzeit bei Download überschreiben

Mit diesem Parameter wird festgelegt, ob die Treppenlichtzeit bei einem Download der Applikation auf das Gerät überschrieben wird.

Option

nein

Die im Gerät vorhandenen Werte werden nicht überschrieben.

ja

Die im Gerät vorhandenen Werte werden mit den in der ETS festgelegten Werten überschrieben.

Voraussetzungen für die Sichtbarkeit

- Parameterfenster *Konfiguration*
 - Parameter *Ausgang X + Y freigeben* \ Option *ja*
 - Parameter *Applikation* \ Option *Schaltaktor*
- Parameterfenster *Schaltaktor X* \ Parameterfenster *Funktionen Schaltaktor* \ Parameter *Funktion Zeit freigeben* \ Option *Treppenlicht*
- Parameterfenster *Schaltaktor X* \ Parameterfenster *Treppenlicht*
 - Parameter *Parametereinstellung* \ Option *individuell*
 - Parameter *Treppenlichtzeit über Kommunikationsobjekt ändern* \ Option *ja* oder
 - Parameter *Treppenlichtzeit über i-bus® Tool ändern* \ Option *ja*
- Der Parameter befindet sich im Parameterfenster *Schaltaktor X* \ Parameterfenster *Treppenlicht*.

7.4.131 Treppenlichtzeit nach Dauer-Ein neu starten

Mit diesem Parameter wird festgelegt, ob die Treppenlichtzeit nach Beenden der Funktion *Dauer Ein* neu gestartet wird.

Option	
<i>nein</i>	Nach Beenden der Funktion <i>Dauer-Ein</i> wird der Ausgang ausgeschaltet.
<i>ja</i>	Nach Beenden der Funktion <i>Dauer-Ein</i> wird die Treppenlichtzeit neu gestartet und der Ausgang bleibt eingeschaltet.

Voraussetzungen für die Sichtbarkeit

- Parameterfenster *Konfiguration*
 - Parameter *Ausgang X + Y freigeben* \ Option *ja*
 - Parameter *Applikation* \ Option *Schaltaktor*
- Parameterfenster *Schaltaktor X* \ Parameterfenster *Funktionen Schaltaktor* \ Parameter *Funktion Zeit freigeben* \ Option *Treppenlicht*
- Parameterfenster *Schaltaktor X* \ Parameterfenster *Treppenlicht* \ Parameter *Parametereinstellung* \ Option *individuell*
- Der Parameter befindet sich im Parameterfenster *Schaltaktor X* \ Parameterfenster *Treppenlicht*.

7.4.132 Treppenlichtzeit neu startbar

Mit diesem Parameter wird festgelegt, ob die Treppenlichtzeit durch weitere Ein-Telegramme verlängert wird.

Option	
<i>nein</i>	Weitere Ein-Telegramme werden ignoriert. Die Treppenlichtzeit wird nicht verlängert.
<i>ja</i>	Die Treppenlichtzeit wird durch weitere Ein-Telegramme verlängert. Die Anzahl der Verlängerungen kann im Parameter <i>Treppenlichtzeit verlängerbar (Pumpen)</i> eingestellt werden. Weitere Informationen → Funktion Treppenlicht, Seite 97 . Folgende abhängige Parameter werden eingeblendet: <ul style="list-style-type: none"> • <i>Treppenlichtzeit verlängerbar (Pumpen)</i>

Voraussetzungen für die Sichtbarkeit

- Parameterfenster *Konfiguration*
 - Parameter *Ausgang X + Y freigeben* \ Option *ja*
 - Parameter *Applikation* \ Option *Schaltaktor*
- Parameterfenster *Schaltaktor X* \ Parameterfenster *Funktionen Schaltaktor* \ Parameter *Funktion Zeit freigeben* \ Option *Treppenlicht*
- Parameterfenster *Schaltaktor X* \ Parameterfenster *Treppenlicht* \ Parameter *Parametereinstellung* \ Option *individuell*
- Der Parameter befindet sich im Parameterfenster *Schaltaktor X* \ Parameterfenster *Treppenlicht*.

7.4.133 Treppenlichtzeit über i-bus® Tool ändern

Mit diesem Parameter wird festgelegt, ob die in der ETS eingestellte Treppenlichtzeit über das i-bus® Tool geändert werden kann.

Hinweis

Die Schnittstelle zum i-bus® Tool steht ab folgenden Software-Versionen zur Verfügung:

- Applikation ab V1.2
- Firmware ab V0.2.0

Option

<i>nein</i>	Die Treppenlichtzeit kann nur in der ETS festgelegt werden.
<i>ja</i>	Folgende abhängige Parameter werden eingeblendet: <ul style="list-style-type: none"> • Treppenlichtzeit bei Download überschreiben

Voraussetzungen für die Sichtbarkeit

- Parameterfenster [Konfiguration](#)
 - Parameter [Ausgang X + Y freigeben](#) \ Option *ja*
 - Parameter [Applikation](#) \ Option *Schaltaktor*
- Parameterfenster [Schaltaktor X](#) \ Parameterfenster [Funktionen Schaltaktor](#) \ Parameter [Funktion Zeit freigeben](#) \ Option *Treppenlicht*
- Parameterfenster [Schaltaktor X](#) \ Parameterfenster [Treppenlicht](#) \ Parameter [Parametereinstellung](#) \ Option *individuell*
- Der Parameter befindet sich im Parameterfenster [Schaltaktor X](#) \ Parameterfenster [Treppenlicht](#).

7.4.134 Treppenlichtzeit über Kommunikationsobjekt ändern

Mit diesem Parameter wird festgelegt, ob die in der ETS eingestellte Treppenlichtzeit über das Kommunikationsobjekt [Treppenlichtzeit](#) geändert werden kann.

Hinweis

Die geänderte Treppenlichtzeit wird erst beim nächsten Aufruf der Funktion [Treppenlicht](#) verwendet.

Option

<i>nein</i>	Die Treppenlichtzeit kann nur in der ETS festgelegt werden.
<i>ja</i>	Folgende abhängige Parameter werden eingeblendet: <ul style="list-style-type: none"> • Treppenlichtzeit bei Download überschreiben Folgende abhängige Kommunikationsobjekte werden eingeblendet: <ul style="list-style-type: none"> • Treppenlichtzeit

Voraussetzungen für die Sichtbarkeit

- Parameterfenster [Konfiguration](#)
 - Parameter [Ausgang X + Y freigeben](#) \ Option *ja*
 - Parameter [Applikation](#) \ Option *Schaltaktor*
- Parameterfenster [Schaltaktor X](#) \ Parameterfenster [Funktionen Schaltaktor](#) \ Parameter [Funktion Zeit freigeben](#) \ Option *Treppenlicht*
- Parameterfenster [Schaltaktor X](#) \ Parameterfenster [Treppenlicht](#) \ Parameter [Parametereinstellung](#) \ Option *individuell*
- Der Parameter befindet sich im Parameterfenster [Schaltaktor X](#) \ Parameterfenster [Treppenlicht](#).

7.4.135 Treppenlichtzeit verlängerbar (Pumpen)

Mit diesem Parameter wird festgelegt, wie oft die Treppenlichtzeit verlängert werden kann.

Option	
<i>nein, nur neu startbar</i>	Die Treppenlichtzeit kann durch weitere Ein-Telegramme beliebig oft neu gestartet werden.
<i>bis max. 2x Treppenlichtzeit</i>	Die Treppenlichtzeit kann auf die maximal 2-fache Dauer verlängert werden. Die Verlängerung erfolgt, wenn nach dem Einschalten weitere Ein-Telegramme empfangen werden.
<i>bis max. 3x Treppenlichtzeit</i>	Die Treppenlichtzeit kann auf die maximal 3-fache Dauer verlängert werden. Die Verlängerung erfolgt, wenn nach dem Einschalten weitere Ein-Telegramme empfangen werden.
<i>bis max. 4x Treppenlichtzeit</i>	Die Treppenlichtzeit kann auf die maximal 4-fache Dauer verlängert werden. Die Verlängerung erfolgt, wenn nach dem Einschalten weitere Ein-Telegramme empfangen werden.
<i>bis max. 5x Treppenlichtzeit</i>	Die Treppenlichtzeit kann auf die maximal 5-fache Dauer verlängert werden. Die Verlängerung erfolgt, wenn nach dem Einschalten weitere Ein-Telegramme empfangen werden.

Voraussetzungen für die Sichtbarkeit

- Parameterfenster *Konfiguration* \
 - Parameter *Ausgang X + Y freigegeben* \ Option *ja*
 - Parameter *Applikation* \ Option *Schaltaktor*
- Parameterfenster *Schaltaktor X* \ Parameterfenster *Funktionen Schaltaktor* \ Parameter *Funktion Zeit freigegeben* \ Option *Treppenlicht*
- Parameterfenster *Schaltaktor X* \ Parameterfenster *Treppenlicht*
 - Parameter *Parametereinstellung* \ Option *individuell*
 - Parameter *Treppenlichtzeit neu startbar* \ Option *ja*
- Der Parameter befindet sich im Parameterfenster *Schaltaktor X* \ Parameterfenster *Treppenlicht*.

7.4.136

Umkehrpause



ACHTUNG

Eine zu kurz eingestellte Umkehrpause kann zur Beschädigung des angeschlossenen Antriebs führen.

- ▶ Technische Daten des angeschlossenen Antriebs beachten.

Mit diesem Parameter wird die Dauer der Umkehrpause festgelegt.

i Hinweis

Unter Umkehrpause versteht man den Zeitraum, der zwischen einem Fahrtrichtungswechsel des Behangs abgewartet werden muss. In diesem Zeitraum muss der Antrieb spannungsfrei geschaltet sein.

i Hinweis

Bei Busspannungsausfall wird immer eine Umkehrpause von 1 Sekunde verwendet. Im Betrieb bei anliegender Busspannung gilt der parametrisierte Wert.

Option	
<i>50 ... 500 ... 5000 ms</i>	

Voraussetzungen für die Sichtbarkeit

- Parameterfenster *Konfiguration*
 - Parameter *Ausgang X + Y freigegeben* \ Option *ja*
 - Parameter *Applikation* \ Option *Jalousieaktor*
- Parameterfenster *Jalousieaktor X+Y* \ Parameterfenster *Antrieb* \ Parameter *Parametereinstellung* \ Option *individuell*
- Der Parameter befindet sich im Parameterfenster *Jalousieaktor X+Y* \ Parameterfenster *Antrieb*.

7.4.137 untere Grenze (0 % = oben; 100 % = unten)

Mit diesem Parameter wird die untere Grenze der Fahrbereichsbegrenzung festgelegt.

Weitere Informationen → [Fahrbereichsbegrenzung, Seite 286](#).

Option

0 ... 100 %

Voraussetzungen für die Sichtbarkeit

- Parameterfenster [Konfiguration](#) \
 - Parameter [Ausgang X + Y freigeben](#) \ Option *ja*
 - Parameter [Applikation](#) \ Option *Jalousieaktor*
- Parameterfenster [Jalousieaktor X+Y](#) \ Parameterfenster [Behang](#)
 - Parameter [Parametereinstellung](#) \ Option *individuell*
 - Parameter [Fahrbereich über Kommunikationsobjekt begrenzen](#) \ Optionen *Behang auf/ab begrenzt fahren / Begrenzung aktivieren*
- Der Parameter befindet sich im Parameterfenster [Jalousieaktor X+Y](#) \ Parameterfenster [Behang](#).

7.4.138 untere Grenze gilt für direkte Befehle

Mit diesem Parameter wird festgelegt, ob die obere Grenze der Fahrbereichsbegrenzung für direkte Befehle gilt.

Weitere Informationen → [Direkt-Betrieb, Seite 95](#), → [Fahrbereichsbegrenzung, Seite 286](#).

Option

nein

ja

Voraussetzungen für die Sichtbarkeit

- Parameterfenster [Konfiguration](#) \
 - Parameter [Ausgang X + Y freigeben](#) \ Option *ja*
 - Parameter [Applikation](#) \ Option *Jalousieaktor*
- Parameterfenster [Jalousieaktor X+Y](#) \ Parameterfenster [Behang](#)
 - Parameter [Parametereinstellung](#) \ Option *individuell*
 - Parameter [Fahrbereich über Kommunikationsobjekt begrenzen](#) \ Option *Begrenzung aktivieren*
- Der Parameter befindet sich im Parameterfenster [Jalousieaktor X+Y](#) \ Parameterfenster [Behang](#).

7.4.139 untere Grenze gilt für Sonnenschutz-Automatik-Befehle

Mit diesem Parameter wird festgelegt, ob die untere Grenze der Fahrbereichsbegrenzung für Sonnenschutz-Automatik-Befehle gilt.

Weitere Informationen → [Funktion Sonnenschutz-Automatik, Seite 93](#), → [Fahrbereichsbegrenzung, Seite 286](#).

Option
<u>nein</u>
ja

Voraussetzungen für die Sichtbarkeit

- Parameterfenster [Konfiguration](#) \
 - Parameter [Ausgang X + Y freigeben](#) \ Option *ja*
 - Parameter [Applikation](#) \ Option *Jalousieaktor*
- Parameterfenster [Jalousieaktor X+Y](#) \ Parameterfenster [Behang](#)
 - Parameter [Parametereinstellung](#) \ Option *individuell*
 - Parameter [Fahrbereich über Kommunikationsobjekt begrenzen](#) \ Option *Begrenzung aktivieren*
- Der Parameter befindet sich im Parameterfenster [Jalousieaktor X+Y](#) \ Parameterfenster [Behang](#).

7.4.140 unterer Schwellwert

Mit diesem Parameter wird der untere Schwellwert festgelegt. Standardwerte und Einheiten sind abhängig von der im Parameter [Datenpunktyp Kommunikationsobjekt "Schwellwerteingang"](#) gewählten Option.

Option	
0 ... <u>20</u> ... 100 %	Unterer Schwellwert bei Auswahl DPT 5.001.
0 ... <u>100</u> ... 255	Unterer Schwellwert bei Auswahl DPT 5.010.
0 ... <u>10000</u> ... 65535	Unterer Schwellwert bei Auswahl DPT 7.001.
-100 ... <u>18</u> ... 250 °C	Unterer Schwellwert bei Auswahl DPT 9.001.
0 ... <u>100</u> ... 100000 Lux	Unterer Schwellwert bei Auswahl DPT 9.004.
0 ... <u>1000</u> ... 240000 mA	Unterer Schwellwert bei Auswahl DPT 9.021.
0 ... <u>1</u> ... 24 A	Unterer Schwellwert bei Auswahl DPT 14.019.
0 ... <u>40</u> ... 10000 W	Unterer Schwellwert bei Auswahl DPT 14.056.
0 ... <u>1</u> ... 10 kW	Unterer Schwellwert bei Auswahl DPT 9.024.
0 ... <u>1000</u> ... 2147483647 Wh	Unterer Schwellwert bei Auswahl DPT 13.010.
0 ... <u>25</u> ... 2147483647 kWh	Unterer Schwellwert bei Auswahl DPT 13.013.

Voraussetzungen für die Sichtbarkeit

- Parameterfenster [Konfiguration](#) \ Parameter [Logik/Schwellwert x-y freigeben](#) \ Option *ja*
- Parameterfenster [Logik/Schwellwert](#) \ Parameterfenster [Logik/Schwellwert x](#) \ Parameter [Funktion des Logikgatters](#) \ Option *Schwellwert*
- Der Parameter befindet sich im Parameterfenster [Logik/Schwellwert](#) \ Parameterfenster [Logik/Schwellwert x](#).

7.4.141 Verhalten bei Ergebnis "0" [Jalousieaktor]

Mit diesem Parameter wird das Verhalten des Behangs festgelegt, wenn das Ergebnis der Logik- oder Schwellwert-Funktion 0 ist.

Das Ergebnis führt nicht zwangsweise zu einer Fahraktion des Behangs.

Hinweis

Ob eine Fahraktion stattfindet, ist abhängig von folgenden Faktoren:

- Parametrierung des Ausgangs → [Funktions Schaltbild Jalousieaktor, Seite 78](#)
- Prioritäten → [Prioritäten, Seite 279](#)

Option

<i>keine Reaktion</i>	Wenn der Behang eine Fahraktion durchführt, wird diese bis zur Zielposition ausgeführt. Wenn der Behang in Ruhe ist, bleibt die Position unverändert.
<i>auf</i>	Wirkt wie ein Auf-Telegramm auf das Kommunikationsobjekt Behang auf/ab fahren .
<i>ab</i>	Wirkt wie ein Ab-Telegramm auf das Kommunikationsobjekt Behang auf/ab fahren .
<i>Stopp</i>	Wirkt wie ein Stopp-Telegramm auf eins der folgenden Kommunikationsobjekte: <ul style="list-style-type: none"> • Stopp auf/ab • Lamellenverstellung / Stopp auf/ab
<i>Szenenzuordnung</i>	Das in der Szenenzuordnung x festgelegte Verhalten wird ausgeführt. Folgende abhängige Parameter werden eingeblendet: <ul style="list-style-type: none"> • Szenenzuordnung
<i>Position frei definiert</i>	Die anzusteuende Position des Behangs und der Lamellen (je nach Betriebsart) wird in separaten Parametern festgelegt. Folgende abhängige Parameter werden eingeblendet: <ul style="list-style-type: none"> • Position Höhe (0 % = oben; 100 % = unten) • Position Lamelle (0 % = offen; 100 % = geschlossen)

Voraussetzungen für die Sichtbarkeit

- Parameterfenster [Konfiguration](#)
 - Parameter [Ausgang X + Y freigeben](#) \ Option [ja](#)
 - Parameter [Applikation](#) \ Option [Jalousieaktor](#)
- Parameterfenster [Jalousieaktor X+Y](#) \ Parameterfenster [Funktionen Jalousieaktor](#) \ Parameter [Ausgang reagiert auf](#) \ Option [Logik/Schwellwert x](#)
- Der Parameter befindet sich im Parameterfenster [Jalousieaktor X+Y](#) \ Parameterfenster [Funktionen Jalousieaktor](#).

7.4.142 Verhalten bei Ergebnis "0" [Schaltaktor]

Mit diesem Parameter wird das Verhalten des Ausgangs festgelegt, wenn das Ergebnis der Logik- oder Schwellwert-Funktion 0 ist.

Das Ergebnis führt nicht zwangsweise zur Änderung der Position des Relaiskontakts.

Hinweis

Ob der Relaiskontakt geöffnet oder geschlossen wird, ist abhängig von folgenden Faktoren:

- Parametrierung des Ausgangs → [Funktionsschaltbild Schaltaktor, Seite 79](#)
- Prioritäten → [Prioritäten, Seite 279](#)
- Einstellung im Parameter [Verhalten des Ausgangs](#)

Option

<i>keine Reaktion</i>	Die Position des Relaiskontakts bleibt unverändert.
<i>ein</i>	Wirkt wie ein Ein-Telegramm auf das Kommunikationsobjekt Schalten .
<i>aus</i>	Wirkt wie ein Aus-Telegramm auf das Kommunikationsobjekt Schalten .

Voraussetzungen für die Sichtbarkeit

- Parameterfenster [Konfiguration](#)
 - Parameter [Ausgang X + Y freigeben](#) \ Option *ja*
 - Parameter [Applikation](#) \ Option *Schaltaktor*
- Parameterfenster [Schaltaktor X](#) \ Parameterfenster [Funktionen Schaltaktor](#) \ Parameter [Ausgang reagiert auf](#) \ Option *Logik/Schwellwert x*
- Der Parameter befindet sich im Parameterfenster [Schaltaktor X](#) \ Parameterfenster [Funktionen Schaltaktor](#).

7.4.143 Verhalten bei Ergebnis "1" [Jalousieaktor]

Mit diesem Parameter wird das Verhalten des Behangs festgelegt, wenn das Ergebnis der Logik- oder Schwellwert-Funktion 1 ist.

Das Ergebnis führt nicht zwangsweise zu einer Fahraktion des Behangs.

Hinweis

Ob eine Fahraktion stattfindet, ist abhängig von folgenden Faktoren:

- Parametrierung des Ausgangs → [Funktionsschaltbild Jalousieaktor, Seite 78](#)
- Prioritäten → [Prioritäten, Seite 279](#)

Option	
<u>keine Reaktion</u>	Wenn der Behang eine Fahraktion durchführt, wird diese bis zur Zielposition ausgeführt. Wenn der Behang in Ruhe ist, bleibt die Position unverändert.
<u>auf</u>	Wirkt wie ein Auf-Telegramm auf das Kommunikationsobjekt Behang auf/ab fahren .
<u>ab</u>	Wirkt wie ein Ab-Telegramm auf das Kommunikationsobjekt Behang auf/ab fahren .
<u>Stopp</u>	Wirkt wie ein Stopp-Telegramm auf eins der folgenden Kommunikationsobjekte: <ul style="list-style-type: none"> • Stopp auf/ab • Lamellenverstellung / Stopp auf/ab
<u>Szenenzuordnung</u>	Das in der Szenenzuordnung x festgelegte Verhalten wird ausgeführt. Folgende abhängige Parameter werden eingeblendet: <ul style="list-style-type: none"> • Szenenzuordnung
<u>Position frei definiert</u>	Die anzusteuende Position des Behangs und der Lamellen (je nach Betriebsart) wird in separaten Parametern festgelegt. Folgende abhängige Parameter werden eingeblendet: <ul style="list-style-type: none"> • Position Höhe (0 % = oben; 100 % = unten) • Position Lamelle (0 % = offen; 100 % = geschlossen)

Voraussetzungen für die Sichtbarkeit

- Parameterfenster [Konfiguration](#)
 - Parameter [Ausgang X + Y freigeben](#) \ Option [ja](#)
 - Parameter [Applikation](#) \ Option [Jalousieaktor](#)
- Parameterfenster [Jalousieaktor X+Y](#) \ Parameterfenster [Funktionen Jalousieaktor](#) \ Parameter [Ausgang reagiert auf](#) \ Option [Logik/Schwellwert x](#)
- Der Parameter befindet sich im Parameterfenster [Jalousieaktor X+Y](#) \ Parameterfenster [Funktionen Jalousieaktor](#).

7.4.144

Verhalten bei Ergebnis "1" [Schaltaktor]

Mit diesem Parameter wird das Verhalten des Ausgangs festgelegt, wenn das Ergebnis der Logik- oder Schwellwert-Funktion 1 ist.

Das Ergebnis führt nicht zwangsweise zur Änderung der Position des Relaiskontakts.

Hinweis

Ob der Relaiskontakt geöffnet oder geschlossen wird, ist abhängig von folgenden Faktoren:

- Parametrierung des Ausgangs → [Funktionsschaltbild Schaltaktor, Seite 79](#)
- Prioritäten → [Prioritäten, Seite 279](#)
- Einstellung im Parameter [Verhalten des Ausgangs](#)

Option	
<u>keine Reaktion</u>	Die Position des Relaiskontakts bleibt unverändert.
<u>ein</u>	Wirkt wie ein Ein-Telegramm auf das Kommunikationsobjekt Schalten .
<u>aus</u>	Wirkt wie ein Aus-Telegramm auf das Kommunikationsobjekt Schalten .

Voraussetzungen für die Sichtbarkeit

- Parameterfenster [Konfiguration](#)
 - Parameter [Ausgang X + Y freigeben](#) \ Option [ja](#)
 - Parameter [Applikation](#) \ Option [Schaltaktor](#)
- Parameterfenster [Schaltaktor X](#) \ Parameterfenster [Funktionen Schaltaktor](#) \ Parameter [Ausgang reagiert auf](#) \ Option [Logik/Schwellwert x](#)
- Der Parameter befindet sich im Parameterfenster [Schaltaktor X](#) \ Parameterfenster [Funktionen Schaltaktor](#).

7.4.145 Verhalten bei Sonne = 0 (keine Sonne vorhanden)

Mit diesem Parameter wird festgelegt, wie sich der Behang bei Wegfall der Sonneneinstrahlung verhält, wenn die Funktion *Sonnenschutz-Automatik* aktiviert ist.

Die Änderung der Sonneneinstrahlung führt nicht zwangsweise zu einer Fahraktion des Behangs.

i Hinweis

Ob eine Fahraktion stattfindet, ist abhängig von folgenden Faktoren:

- Parametrierung des Ausgangs → [Funktionsschaltbild Jalousieaktor, Seite 78](#)
- Prioritäten → [Prioritäten, Seite 279](#)

Option

<i>keine Reaktion</i>	Wenn der Behang eine Fahraktion durchführt, wird diese bis zur Zielposition ausgeführt. Wenn der Behang in Ruhe ist, bleibt die Position unverändert.
<i>auf</i>	Wirkt wie ein Auf-Telegramm auf das Kommunikationsobjekt Behang auf/ab fahren .
<i>ab</i>	Wirkt wie ein Ab-Telegramm auf das Kommunikationsobjekt Behang auf/ab fahren .
<i>Stopp</i>	Wirkt wie ein Stopp-Telegramm auf eins der folgenden Kommunikationsobjekte: <ul style="list-style-type: none"> • Stopp auf/ab • Lamellenverstellung / Stopp auf/ab
<i>Szenenzuordnung</i>	Das in der Szenenzuordnung x festgelegte Verhalten wird ausgeführt. Folgende abhängige Parameter werden eingeblendet: <ul style="list-style-type: none"> • Szenenzuordnung
<i>Position frei definiert</i>	Die anzusteuende Position des Behangs und der Lamellen (je nach Betriebsart) wird in separaten Parametern festgelegt. Folgende abhängige Parameter werden eingeblendet: <ul style="list-style-type: none"> • Position Höhe (0 % = oben; 100 % = unten) • Position Lamelle (0 % = offen; 100 % = geschlossen)
<i>Höhe und Lamelle über Kommunikationsobjekte empfangen</i>	Die anzusteuende Position des Behangs und der Lamellen wird über die Kommunikationsobjekte Sonne: Höhe anfahren und Sonne: Lamelle anfahren empfangen. Folgende abhängige Kommunikationsobjekte werden eingeblendet: <ul style="list-style-type: none"> • Sonne: Höhe anfahren • Sonne: Lamelle anfahren
<i>nur Lamelle über Kommunikationsobjekt empfangen</i>	Die anzusteuende Position der Lamellen wird über das Kommunikationsobjekt Sonne: Lamelle anfahren empfangen. Folgende abhängige Kommunikationsobjekte werden eingeblendet: <ul style="list-style-type: none"> • Sonne: Lamelle anfahren

Voraussetzungen für die Sichtbarkeit

- Parameterfenster [Konfiguration](#)
 - Parameter [Ausgang X + Y freigegeben](#) \ Option *ja*
 - Parameter [Applikation](#) \ Option *Jalousieaktor*
- Parameterfenster [Jalousieaktor X+Y](#) \ Parameterfenster [Funktionen Jalousieaktor](#) \ Parameter [Funktion Sonnenschutz-Automatik freigegeben](#) \ Option *ja*
- Parameterfenster [Jalousieaktor X+Y](#) \ Parameterfenster [Sonnenschutz-Automatik](#) \ Parameter [Parametereinstellung](#) \ Option *individuell*
- Der Parameter befindet sich im Parameterfenster [Jalousieaktor X+Y](#) \ Parameterfenster [Sonnenschutz-Automatik](#).

7.4.146 Verhalten bei Sonne = 1 (Sonne vorhanden)

Mit diesem Parameter wird festgelegt, wie sich der Behang bei Sonneneinstrahlung verhält, wenn die Funktion *Sonnenschutz-Automatik* aktiviert ist.

Die Änderung der Sonneneinstrahlung führt nicht zwangsweise zu einer Fahraktion des Behangs.

i Hinweis

Ob eine Fahraktion stattfindet, ist abhängig von folgenden Faktoren:

- Parametrierung des Ausgangs → [Funktionsschaltbild Jalousieaktor, Seite 78](#)
- Prioritäten → [Prioritäten, Seite 279](#)

Option

<i>keine Reaktion</i>	Wenn der Behang eine Fahraktion durchführt, wird diese bis zur Zielposition ausgeführt. Wenn der Behang in Ruhe ist, bleibt die Position unverändert.
<i>auf</i>	Wirkt wie ein Auf-Telegramm auf das Kommunikationsobjekt Behang auf/ab fahren .
<i>ab</i>	Wirkt wie ein Ab-Telegramm auf das Kommunikationsobjekt Behang auf/ab fahren .
<i>Stopp</i>	Wirkt wie ein Stopp-Telegramm auf eins der folgenden Kommunikationsobjekte: <ul style="list-style-type: none"> • Stopp auf/ab • Lamellenverstellung / Stopp auf/ab
<i>Szenenzuordnung</i>	Das in der Szenenzuordnung x festgelegte Verhalten wird ausgeführt. Folgende abhängige Parameter werden eingeblendet: <ul style="list-style-type: none"> • Szenenzuordnung
<i>Position frei definiert</i>	Die anzusteuende Position des Behangs und der Lamellen (je nach Betriebsart) wird in separaten Parametern festgelegt. Folgende abhängige Parameter werden eingeblendet: <ul style="list-style-type: none"> • Position Höhe (0 % = oben; 100 % = unten) • Position Lamelle (0 % = offen; 100 % = geschlossen)
<i>Höhe und Lamelle über Kommunikationsobjekte empfangen</i>	Die anzusteuende Position des Behangs und der Lamellen wird über die Kommunikationsobjekte Sonne: Höhe anfahren und Sonne: Lamelle anfahren empfangen. Folgende abhängige Kommunikationsobjekte werden eingeblendet: <ul style="list-style-type: none"> • Sonne: Höhe anfahren • Sonne: Lamelle anfahren
<i>nur Lamelle über Kommunikationsobjekt empfangen</i>	Die anzusteuende Position der Lamellen wird über das Kommunikationsobjekt Sonne: Lamelle anfahren empfangen. Folgende abhängige Kommunikationsobjekte werden eingeblendet: <ul style="list-style-type: none"> • Sonne: Lamelle anfahren

Voraussetzungen für die Sichtbarkeit

- Parameterfenster [Konfiguration](#)
 - Parameter [Ausgang X + Y freigegeben](#) \ Option *ja*
 - Parameter [Applikation](#) \ Option *Jalousieaktor*
- Parameterfenster [Jalousieaktor X+Y](#) \ Parameterfenster [Funktionen Jalousieaktor](#) \ Parameter [Funktion Sonnenschutz-Automatik freigegeben](#) \ Option *ja*
- Parameterfenster [Jalousieaktor X+Y](#) \ Parameterfenster [Sonnenschutz-Automatik](#) \ Parameter [Parametereinstellung](#) \ Option *individuell*
- Der Parameter befindet sich im Parameterfenster [Jalousieaktor X+Y](#) \ Parameterfenster [Sonnenschutz-Automatik](#).

7.4.147 Verhalten bei Szenenaufruf

Mit diesem Parameter wird das Verhalten des Ausgangs bei Szenenaufruf festgelegt.

Der Szenenaufruf führt nicht zwangsweise zur Änderung der Position des Relaiskontakts.

i Hinweis

Ob der Relaiskontakt geöffnet oder geschlossen wird, ist abhängig von folgenden Faktoren:

- Parametrierung des Ausgangs → [Funktionsschaltbild Schaltaktor, Seite 79](#)
- Prioritäten → [Prioritäten, Seite 279](#)
- Einstellung im Parameter [Verhalten des Ausgangs](#)

Option

<i>ein</i>	Wirkt wie ein Ein-Telegramm auf das Kommunikationsobjekt Schalten .
<i>aus</i>	Wirkt wie ein Aus-Telegramm auf das Kommunikationsobjekt Schalten .

Voraussetzungen für die Sichtbarkeit

- Parameterfenster [Konfiguration](#)
 - Parameter [Ausgang X + Y freigeben](#) \ Option *ja*
 - Parameter [Applikation](#) \ Option [Schaltaktor](#)
- Parameterfenster [Schaltaktor X](#) \ Parameterfenster [Funktionen Schaltaktor](#) \ Parameter [Funktion Szenen freigeben \[Schaltaktor\]](#) \ Option *ja*
- Parameterfenster [Schaltaktor X](#) \ Parameterfenster [Szenenzuordnungen \[Schaltaktor\]](#)
 - Parameter [Parametereinstellung](#) \ Option *individuell*
 - Parameter [Szenenzuordnung x freigeben \[Schaltaktor\]](#) \ Option *ja*
- Der Parameter befindet sich im Parameterfenster [Schaltaktor X](#) \ Parameterfenster [Szenenzuordnungen \[Schaltaktor\]](#).

7.4.148 Verhalten des Ausgangs

Mit diesem Parameter wird festgelegt, wie sich der Ausgang bei Empfang eines Schalt-Telegramms auf dem Kommunikationsobjekt [Schalten](#) verhält.

Option

<i>Öffner</i>	Der Relaiskontakt wird mit einem Ein-Telegramm (1) geöffnet und mit einem Aus-Telegramm (0) geschlossen.
<i>Schließer</i>	Der Relaiskontakt wird mit einem Ein-Telegramm (1) geschlossen und mit einem Aus-Telegramm (0) geöffnet.

Voraussetzungen für die Sichtbarkeit

- Parameterfenster [Konfiguration](#)
 - Parameter [Ausgang X + Y freigeben](#) \ Option *ja*
 - Parameter [Applikation](#) \ Option [Schaltaktor](#)
- Parameterfenster [Schaltaktor X](#) \ Parameterfenster [Grundeinstellungen \[Schaltaktor\]](#) \ Parameter [Parametereinstellung](#) \ Option *individuell*
- Der Parameter befindet sich im Parameterfenster [Schaltaktor X](#) \ [Grundeinstellungen \[Schaltaktor\]](#).

7.4.149 Verhalten nach Blinken

Mit diesem Parameter wird die Position des Relaiskontakts nach Beenden der Funktion *Blinken* festgelegt.

Das Beenden der Funktion führt nicht zwangsweise zur Änderung der Position des Relaiskontakts.

i Hinweis

Ob der Relaiskontakt geöffnet oder geschlossen wird, ist abhängig von folgenden Faktoren:

- Parametrierung des Ausgangs → [Funktionsschaltbild Schaltaktor, Seite 79](#)
- Prioritäten → [Prioritäten, Seite 279](#)
- Einstellung im Parameter [Verhalten des Ausgangs](#)

Option

<i>aus</i>	Wirkt wie ein Aus-Telegramm auf das Kommunikationsobjekt Schalten .
<i>ein</i>	Wirkt wie ein Ein-Telegramm auf das Kommunikationsobjekt Schalten .
<i>nachgeführter KNX-Zustand</i>	Der nachgeführte KNX-Zustand wird verwendet. → Nachgeführter KNX-Zustand, Seite 289

Voraussetzungen für die Sichtbarkeit

- Parameterfenster [Konfiguration](#)
 - Parameter [Ausgang X + Y freigeben](#) \ Option *ja*
 - Parameter [Applikation](#) \ Option *Schaltaktor*
- Parameterfenster [Schaltaktor X](#) \ Parameterfenster [Funktionen Schaltaktor](#) \ Parameter [Funktion Zeit freigeben](#) \ Option *Blinken*
- Parameterfenster [Schaltaktor X](#) \ Parameterfenster [Blinken](#) \ Parameter [Parametereinstellung](#) \ Option *individuell*
- Der Parameter befindet sich im Parameterfenster [Schaltaktor X](#) \ Parameterfenster [Blinken](#).

7.4.150 Verhalten nach Busspannungswiederkehr [Jalousieaktor]

Mit diesem Parameter wird das Verhalten des Behangs nach Busspannungswiederkehr festgelegt.

**ACHTUNG**

Wenn die Funktion *Logik* oder die Funktion *Schwellwert* mit dem Ausgang verknüpft ist, kann es nach Busspannungswiederkehr und nach ETS-Download zu einem unerwarteten Richtungswechsel des Behangs kommen.

- ▶ Option *Stopp* wählen.

Option

<i>Stopp</i>	Wirkt wie ein Stopp-Telegramm auf eins der folgenden Kommunikationsobjekte: <ul style="list-style-type: none"> • <i>Stopp auf/ab</i> • <i>Lamellenverstellung / Stopp auf/ab</i>
<i>auf</i>	Wirkt wie ein Auf-Telegramm auf das Kommunikationsobjekt <i>Behang auf/ab fahren</i> .
<i>ab</i>	Wirkt wie ein Ab-Telegramm auf das Kommunikationsobjekt <i>Behang auf/ab fahren</i> .
<i>Position frei definiert</i>	Die anzusteuende Position des Behangs und der Lamellen (je nach Betriebsart) wird in separaten Parametern festgelegt. Folgende abhängige Parameter werden eingeblendet: <ul style="list-style-type: none"> • <i>Position Höhe (0 % = oben; 100 % = unten)</i> • <i>Position Lamelle (0 % = offen; 100 % = geschlossen)</i>
<i>Aktivierung Sonnenschutz-Automatik</i>	Die Funktion <i>Sonnenschutz-Automatik</i> wird aktiviert.

Voraussetzungen für die Sichtbarkeit

- Parameterfenster *Konfiguration*
 - Parameter *Ausgang X + Y freigegeben* \ Option *ja*
 - Parameter *Applikation* \ Option *Jalousieaktor*
- Parameterfenster *Jalousieaktor X+Y* \ Parameterfenster *Grundeinstellungen [Jalousieaktor]* \ Parameter *Parametereinstellung* \ Option *individuell*
- Der Parameter befindet sich im Parameterfenster *Jalousieaktor X+Y* \ Parameterfenster *Grundeinstellungen [Jalousieaktor]*.

7.4.151**Verhalten nach Busspannungswiederkehr [Schaltaktor]**

Mit diesem Parameter wird das Verhalten nach Busspannungswiederkehr festgelegt.



ACHTUNG

Wenn die Funktion *Logik* oder die Funktion *Schwellwert* mit dem Ausgang verknüpft ist, kann es nach Busspannungswiederkehr und nach ETS-Download zu einem doppelten Schaltverhalten kommen.

- ▶ Option *Kontaktposition berechnen* wählen.

i Hinweis

Das Beschreiben des Kommunikationsobjekts *Schalten* führt aufgrund der Prioritäten und der Parametrierung des Ausgangs nicht zwangsweise zur Änderung der Position des Relaiskontakts.

Der Wert des Kommunikationsobjekts *Schalten* kann erst korrekt ausgelesen werden, nachdem ein neuer Wert über den Bus (ABB i-bus® KNX) empfangen wurde.

i Hinweis

Dem Gerät muss die Position des Relaiskontakts bekannt sein, um folgende Funktionalitäten zu gewährleisten:

- Senden des Status über das Kommunikationsobjekt *Status Schalten*

Dem Gerät ist die Position des Relaiskontakts bekannt, wenn nach Busspannungswiederkehr oder ETS-Download eine der folgenden Bedingungen erfüllt wird:

- Empfang eines Schalt-Telegramms über den Bus (ABB i-bus® KNX)
- Vorgabe des Werts auf dem Kommunikationsobjekt *Schalten* durch entsprechende Parametrierung
- Vorgabe der Kontaktposition durch eine der Sicherheitsfunktionen oder durch die Funktion *Lastabschaltung*

Option	
<i>Kommunikationsobjekt "Schalten" mit 0 beschreiben</i>	Das Kommunikationsobjekt wird mit dem Wert 0 beschrieben.
<i>Kommunikationsobjekt "Schalten" mit 1 beschreiben</i>	Das Kommunikationsobjekt wird mit dem Wert 1 beschrieben.
<i>Kontaktposition berechnen</i>	<p>Die Position des Relaiskontakts wird in folgenden Fällen berechnet:</p> <ul style="list-style-type: none"> • Wenn die Funktion <i>Treppenlicht</i> vor Busspannungsausfall oder Download aktiv war, wird die Funktion aktiviert, der Relaiskontakt in die entsprechende Position geschaltet und die Treppenlichtzeit neu gestartet. • Wenn eine Sicherheitsfunktion aktiv ist, wird der Relaiskontakt in die Position geschaltet, die in der Sicherheitsfunktion mit der höchsten Priorität festgelegt wurde → Sicherheitsfunktionen Schaltaktor, Seite 83. • Wenn eine Lastabschaltstufe aktiv ist, wird der Relaiskontakt in die festgelegte Position geschaltet → Parameter <i>Schaltverhalten bei Aktivierung der Lastabschaltstufe</i>. • Wenn die Position des Relaiskontakts über mechanische Einwirkung verändert wurde, wird die letzte, dem Gerät bekannte, Kontaktposition eingestellt. <p>In allen anderen Fällen bleibt die aktuelle Kontaktposition unverändert und dem Gerät ist die Kontaktposition nicht bekannt.</p>
<i>nur schalten, wenn Sicherheitsfunktion aktiv</i>	<p>Wenn eine Sicherheitsfunktion aktiv ist, wird der Relaiskontakt in die Position geschaltet, die in der Sicherheitsfunktion mit der höchsten Priorität festgelegt wurde → Sicherheitsfunktionen Schaltaktor, Seite 83.</p> <p>Wenn keine Sicherheitsfunktion aktiv ist, bleibt die aktuelle Kontaktposition unverändert und dem Gerät ist die Position des Relaiskontakts nicht bekannt.</p>

Voraussetzungen für die Sichtbarkeit

- Parameterfenster *Konfiguration*
 - Parameter *Ausgang X + Y freigeben* \ Option *ja*
 - Parameter *Applikation* \ Option *Schaltaktor*
- Parameterfenster *Schaltaktor X* \ Parameterfenster *Grundeinstellungen [Schaltaktor]* \ Parameter *Parametereinstellung* \ Option *individuell*
- Der Parameter befindet sich im Parameterfenster *Schaltaktor X* \ *Grundeinstellungen [Schaltaktor]*.

7.4.152

Verhalten nach ETS-Download [Jalousieaktor]

Mit diesem Parameter wird das Verhalten des Behangs nach einem ETS-Download festlegt.

**ACHTUNG**

Wenn die Funktion *Logik* oder die Funktion *Schwellwert* mit dem Ausgang verknüpft ist, kann es nach Busspannungswiederkehr und nach ETS-Download zu einem unerwarteten Richtungswechsel des Behangs kommen.

- ▶ Option *Stopp* wählen.

Option

<i>auf</i>	Wirkt wie ein Auf-Telegramm auf das Kommunikationsobjekt Behang auf/ab fahren .
<i>ab</i>	Wirkt wie ein Ab-Telegramm auf das Kommunikationsobjekt Behang auf/ab fahren .
<i>Stopp</i>	Wirkt wie ein Stopp-Telegramm auf eins der folgenden Kommunikationsobjekte: <ul style="list-style-type: none"> • Stopp auf/ab • Lamellenverstellung / Stopp auf/ab
<i>Position frei definiert</i>	Die anzusteuernde Position des Behangs und der Lamellen (je nach Betriebsart) wird in separaten Parametern festgelegt. <p>Folgende abhängige Parameter werden eingeblendet:</p> <ul style="list-style-type: none"> • Position Höhe (0 % = oben; 100 % = unten) • Position Lamelle (0 % = offen; 100 % = geschlossen)
<i>Aktivierung Sonnenschutz-Automatik</i>	Die Funktion <i>Sonnenschutz-Automatik</i> wird aktiviert.

Voraussetzungen für die Sichtbarkeit

- Parameterfenster [Konfiguration](#)
 - Parameter [Ausgang X + Y freigeben](#) \ Option *ja*
 - Parameter [Applikation](#) \ Option *Jalousieaktor*
- Parameterfenster [Jalousieaktor X+Y](#) \ Parameterfenster [Grundeinstellungen \[Jalousieaktor\]](#) \ Parameter [Parametereinstellung](#) \ Option *individuell*
- Der Parameter befindet sich im Parameterfenster [Jalousieaktor X+Y](#) \ Parameterfenster [Grundeinstellungen \[Jalousieaktor\]](#).

7.4.153**Verhalten nach ETS-Download [Schaltaktor]**

Mit diesem Parameter wird das Verhalten nach ETS-Download festgelegt.



ACHTUNG

Wenn die Funktion *Logik* oder die Funktion *Schwellwert* mit dem Ausgang verknüpft ist, kann es nach Busspannungswiederkehr und nach ETS-Download zu einem doppelten Schaltverhalten kommen.

- ▶ Option *Kontaktposition berechnen* wählen.

i Hinweis

Das Beschreiben des Kommunikationsobjekts *Schalten* führt aufgrund der Prioritäten und der Parametrierung des Ausgangs nicht zwangsweise zur Änderung der Position des Relaiskontakts.

Der Wert des Kommunikationsobjekts *Schalten* kann erst korrekt ausgelesen werden, nachdem ein neuer Wert über den Bus (ABB i-bus® KNX) empfangen wurde.

i Hinweis

Dem Gerät muss die Position des Relaiskontakts bekannt sein, um folgende Funktionalitäten zu gewährleisten:

- Senden des Status über das Kommunikationsobjekt *Status Schalten*

Dem Gerät ist die Position des Relaiskontakts bekannt, wenn nach Busspannungswiederkehr oder ETS-Download eine der folgenden Bedingungen erfüllt wird:

- Empfang eines Schalt-Telegramms über den Bus (ABB i-bus® KNX)
- Vorgabe des Werts auf dem Kommunikationsobjekt *Schalten* durch entsprechende Parametrierung
- Vorgabe der Kontaktposition durch eine der Sicherheitsfunktionen oder durch die Funktion *Lastabschaltung*

Option

<i>Kommunikationsobjekt "Schalten" mit 0 beschreiben</i>	Das Kommunikationsobjekt wird mit dem Wert 0 beschrieben.
<i>Kommunikationsobjekt "Schalten" mit 1 beschreiben</i>	Das Kommunikationsobjekt wird mit dem Wert 1 beschrieben.
<i>Kontaktposition berechnen</i>	<p>Die Position des Relaiskontakts wird in folgenden Fällen berechnet:</p> <ul style="list-style-type: none"> • Wenn die Funktion <i>Treppenlicht</i> vor Busspannungsausfall oder Download aktiv war, wird die Funktion aktiviert, der Relaiskontakt in die entsprechende Position geschaltet und die Treppenlichtzeit neu gestartet. • Wenn eine Sicherheitsfunktion aktiv ist, wird der Relaiskontakt in die Position geschaltet, die in der Sicherheitsfunktion mit der höchsten Priorität festgelegt wurde → Sicherheitsfunktionen Schaltaktor, Seite 83. • Wenn eine Lastabschaltstufe aktiv ist, wird der Relaiskontakt in die festgelegte Position geschaltet → Parameter <i>Schaltverhalten bei Aktivierung der Lastabschaltstufe</i>. • Wenn die Position des Relaiskontakts über mechanische Einwirkung verändert wurde, wird die letzte, dem Gerät bekannte, Kontaktposition eingestellt. <p>In allen anderen Fällen bleibt die aktuelle Kontaktposition unverändert und dem Gerät ist die Kontaktposition nicht bekannt.</p>
<i>nur schalten, wenn Sicherheitsfunktion aktiv</i>	<p>Wenn eine Sicherheitsfunktion aktiv ist, wird der Relaiskontakt in die Position geschaltet, die in der Sicherheitsfunktion mit der höchsten Priorität festgelegt wurde → Sicherheitsfunktionen Schaltaktor, Seite 83.</p> <p>Wenn keine Sicherheitsfunktion aktiv ist, bleibt die aktuelle Kontaktposition unverändert und dem Gerät ist die Position des Relaiskontakts nicht bekannt.</p>

Voraussetzungen für die Sichtbarkeit

- Parameterfenster *Konfiguration*
 - Parameter *Ausgang X + Y freigeben* \ Option *ja*
 - Parameter *Applikation* \ Option *Schaltaktor*
- Parameterfenster *Schaltaktor X* \ Parameterfenster *Grundeinstellungen [Schaltaktor]* \ Parameter *Parametereinstellung* \ Option *individuell*
- Der Parameter befindet sich im Parameterfenster *Schaltaktor X* \ *Grundeinstellungen [Schaltaktor]*.

7.4.154 Verzögerung

Mit diesem Parameter wird festgelegt, mit welcher Verzögerung die Szene nach einem Szenenaufruf ausgeführt wird.

i Hinweis

Die Verzögerung kann mit dem Kommunikationsobjekt *Ein- und Ausschaltverzögerung sperren* gesperrt werden.

i Hinweis

Wenn beim Szenenaufruf eine Verzögerung verwendet wird (→ Parameter *Verzögerung*), reagiert der Ausgang nicht auf die Funktionen *Treppenlicht* und *Ein- und Ausschaltverzögerung*
→ [Funktionsschaltbild Schaltaktor](#), Seite 79.

Option

00:00:00... 12:00:00 hh:mm:ss

Voraussetzungen für die Sichtbarkeit

Konfiguration als Jalousieaktor

- Parameterfenster *Konfiguration*
 - Parameter *Ausgang X + Y freigeben* \ Option *ja*
 - Parameter *Applikation* \ Option *Jalousieaktor*
- Parameterfenster *Jalousieaktor X+Y* \ Parameterfenster *Funktionen Jalousieaktor* \ Parameter *Funktion Szenen freigeben [Jalousieaktor]* \ Option *ja*
- Parameterfenster *Jalousieaktor X+Y* \ Parameterfenster *Szenenzuordnungen [Jalousieaktor]*
 - Parameter *Parametereinstellung* \ Option *individuell*
 - Parameter *Szenenzuordnung x freigeben [Jalousieaktor]* \ Option *ja*
- Der Parameter befindet sich im Parameterfenster *Jalousieaktor X+Y* \ Parameterfenster *Szenenzuordnungen [Jalousieaktor]*.

oder

Konfiguration als Schaltaktor

- Parameterfenster *Konfiguration*
 - Parameter *Ausgang X + Y freigeben* \ Option *ja*
 - Parameter *Applikation* \ Option *Schaltaktor*
- Parameterfenster *Schaltaktor X* \ Parameterfenster *Funktionen Schaltaktor* \ Parameter *Funktion Szenen freigeben [Schaltaktor]* \ Option *ja*
- Parameterfenster *Schaltaktor X* \ Parameterfenster *Szenenzuordnungen [Schaltaktor]*
 - Parameter *Parametereinstellung* \ Option *individuell*
 - Parameter *Szenenzuordnung x freigeben [Schaltaktor]* \ Option *ja*
- Der Parameter befindet sich im Parameterfenster *Schaltaktor X* \ Parameterfenster *Szenenzuordnungen [Schaltaktor]*.

7.4.155 Verzögerung bei Sonne = 0

Mit diesem Parameter wird festgelegt, nach welcher Verzögerungszeit der Behang bei Wegfall der Sonneneinstrahlung in Position verfahren wird. Dadurch können unnötige Positionswechsel bei kurzzeitigem Schattenwurf durch Bewölkung vermieden werden.

Option

00:00:00... 01:40:00 hh:mm:ss

Voraussetzungen für die Sichtbarkeit

- Parameterfenster *Konfiguration*
 - Parameter *Ausgang X + Y freigeben* \ Option *ja*
 - Parameter *Applikation* \ Option *Jalousieaktor*
- Parameterfenster *Jalousieaktor X+Y* \ Parameterfenster *Funktionen Jalousieaktor* \ Parameter *Funktion Sonnenschutz-Automatik freigeben* \ Option *ja*
- Parameterfenster *Jalousieaktor X+Y* \ Parameterfenster *Sonnenschutz-Automatik* \ Parameter *Parametereinstellung* \ Option *individuell*
- Der Parameter befindet sich im Parameterfenster *Jalousieaktor X+Y* \ Parameterfenster *Sonnenschutz-Automatik*.

7.4.156 Verzögerung bei Sonne = 1

Mit diesem Parameter wird festgelegt, nach welcher Verzögerungszeit der Behang bei Sonneneinstrahlung in Position verfahren wird. Dadurch können unnötige Positionswechsel bei kurzer Sonneneinstrahlung an bewölkten Tagen vermieden werden.

Option

00:00:00... 01:40:00 hh:mm:ss

Voraussetzungen für die Sichtbarkeit

- Parameterfenster *Konfiguration*
 - Parameter *Ausgang X + Y freigeben* \ Option *ja*
 - Parameter *Applikation* \ Option *Jalousieaktor*
- Parameterfenster *Jalousieaktor X+Y* \ Parameterfenster *Funktionen Jalousieaktor* \ Parameter *Funktion Sonnenschutz-Automatik freigeben* \ Option *ja*
- Parameterfenster *Jalousieaktor X+Y* \ Parameterfenster *Sonnenschutz-Automatik* \ Parameter *Parametereinstellung* \ Option *individuell*
- Der Parameter befindet sich im Parameterfenster *Jalousieaktor X+Y* \ Parameterfenster *Sonnenschutz-Automatik*.

7.4.157 Verzögerungszeit des Antriebs

Mit diesem Parameter wird festgelegt, ob die Standard-Verzögerungszeiten oder benutzerdefinierte Verzögerungszeiten verwendet werden sollen.

Weitere Informationen → [An- und Auslaufverzögerung und Mindestlaufzeit, Seite 284](#).

Option	
<u>Standard</u>	Folgende Verzögerungszeiten werden verwendet: <ul style="list-style-type: none"> • Anlaufverzögerung: 0 ms • Auslaufverzögerung: 0 ms • Mindestlaufzeit für Antrieb: 50 ms
<u>benutzerdefiniert</u>	Die Verzögerungszeiten können individuell eingestellt werden. Die Standardeinstellungen müssen nur geändert werden, wenn eine sehr exakte Positionierung des Behangs gewünscht wird.

Voraussetzungen für die Sichtbarkeit

- Parameterfenster [Konfiguration](#)
 - Parameter [Ausgang X + Y freigeben](#) \ Option [ja](#)
 - Parameter [Applikation](#) \ Option [Jalousieaktor](#)
- Parameterfenster [Jalousieaktor X+Y](#) \ Parameterfenster [Antrieb](#) \ Parameter [Parametereinstellung](#) \ Option [individuell](#)
- Der Parameter befindet sich im Parameterfenster [Jalousieaktor X+Y](#) \ Parameterfenster [Antrieb](#).

7.4.158 Vollständige Wendung der Lamellen nach Ab-Fahrt

Mit diesem Parameter wird festgelegt, ob die Lamellen nach einer Ab-Fahrt des Behangs vollständig gewendet werden.

Diese Funktion wird überwiegend benötigt, um festgefahrene Lamellen im Scheibenzwischenraum eines Fensters zu lösen.

Option	
<u>nein</u>	Nach einer Ab-Fahrt werden die Lamellen nicht gewendet.
<u>ja</u>	Nach einer Ab-Fahrt werden die Lamellen einmal vollständig gewendet (geschlossen – offen – geschlossen). Wenn eine Ab-Fahrt durch einen Stopp-Befehl unterbrochen wird, werden die Lamellen nicht gewendet.

Voraussetzungen für die Sichtbarkeit

- Parameterfenster [Konfiguration](#) \ Parameter [Ausgang X + Y freigeben](#) \ Option [ja](#)
- Parameterfenster [Jalousieaktor X+Y](#) \ Parameterfenster [Funktionen Jalousieaktor](#)
 - Parameter [Applikation](#) \ Option [Jalousieaktor](#)
 - Parameter [Betriebsart](#) \ Option [Behangsteuerung mit Lamellenverstellung](#)
- Parameterfenster [Jalousieaktor X+Y](#) \ Parameterfenster [Behang](#) \ Parameter [Parametereinstellung](#) \ Option [individuell](#)
- Der Parameter befindet sich im Parameterfenster [Jalousieaktor X+Y](#) \ Parameterfenster [Behang](#).

7.4.159 Warnung vor Ausschalten des Treppenlichts

Mit diesem Parameter wird festgelegt, ob vor dem Ausschalten des Ausgangs eine Warnung erfolgt.

Weitere Informationen → [Funktion Treppenlicht, Seite 97](#).

Option	
<i>nein</i>	Der Ausgang wird nach Ablauf der Treppenlichtzeit ausgeschaltet.
<i>über Kommunikationsobjekt</i>	Nach Ablauf der Treppenlichtzeit erfolgt eine Warnung über ein Kommunikationsobjekt. Folgende abhängige Parameter werden eingeblendet: <ul style="list-style-type: none"> • Warnzeit Folgende abhängige Kommunikationsobjekte werden eingeblendet: <ul style="list-style-type: none"> • Treppenlicht vorwarnen
<i>kurzes Ausschalten</i>	Nach Ablauf der Treppenlichtzeit wird der Ausgang kurz ausgeschaltet. Folgende abhängige Parameter werden eingeblendet: <ul style="list-style-type: none"> • Anzahl aus/ein-Wechsel • Warnzeit
<i>über Kommunikationsobjekt & kurzes Ausschalten</i>	Nach Ablauf der Treppenlichtzeit erfolgt eine Warnung über ein Kommunikationsobjekt und kurzes Ausschalten des Ausgangs. Folgende abhängige Parameter werden eingeblendet: <ul style="list-style-type: none"> • Anzahl aus/ein-Wechsel • Warnzeit Folgende abhängige Kommunikationsobjekte werden eingeblendet: <ul style="list-style-type: none"> • Treppenlicht vorwarnen

Voraussetzungen für die Sichtbarkeit

- Parameterfenster [Konfiguration](#)
 - Parameter [Ausgang X + Y freigeben](#) \ Option *ja*
 - Parameter [Applikation](#) \ Option *Schaltaktor*
- Parameterfenster [Schaltaktor X](#) \ Parameterfenster [Funktionen Schaltaktor](#) \ Parameter [Funktion Zeit freigeben](#) \ Option *Treppenlicht*
- Parameterfenster [Schaltaktor X](#) \ Parameterfenster [Treppenlicht](#) \ Parameter [Parametereinstellung](#) \ Option *individuell*
- Der Parameter befindet sich im Parameterfenster [Schaltaktor X](#) \ Parameterfenster [Treppenlicht](#).

7.4.160 Warnzeit

Mit diesem Parameter wird die Dauer der Warnzeit festgelegt. Die Warnzeit beginnt nach Ablauf der Treppenlichtzeit.

Weitere Informationen → [Funktion Treppenlicht, Seite 97](#).

Option	
00:00:10 ... 00:00:45 ... 18:12:15 hh:mm:ss	

Voraussetzungen für die Sichtbarkeit

- Parameterfenster [Konfiguration](#)
 - Parameter [Ausgang X + Y freigeben](#) \ Option *ja*
 - Parameter [Applikation](#) \ Option *Schaltaktor*
- Parameterfenster [Schaltaktor X](#) \ Parameterfenster [Funktionen Schaltaktor](#) \ Parameter [Funktion Zeit freigeben](#) \ Option *Treppenlicht*
- Parameterfenster [Schaltaktor X](#) \ Parameterfenster [Treppenlicht](#)
 - Parameter [Parametereinstellung](#) \ Option *individuell*
 - Parameter [Warnung vor Ausschalten des Treppenlichts](#) \ alle Optionen außer *nein*
- Der Parameter befindet sich im Parameterfenster [Schaltaktor X](#) \ Parameterfenster [Treppenlicht](#).

7.4.161 Wert Kommunikationsobjekt "Status Bedienbarkeit" senden

Mit diesem Parameter wird festgelegt, wann der Wert des folgenden Kommunikationsobjekts auf den Bus (ABB i-bus® KNX) gesendet wird:

- [Status Bedienbarkeit](#)

i Hinweis

Wenn eine der folgenden Optionen gewählt ist, wird der Wert des Kommunikationsobjektes nach Sperren oder Freigeben des KNX-Betriebs gesendet:

- *bei Änderung*
- *bei Änderung oder auf Anforderung*

i Hinweis

Das Senden auf Anforderung kann durch den Empfang eines Telegramms mit dem Wert 0 oder 1 auf dem Kommunikationsobjekt [Statuswerte anfordern](#) ausgelöst werden.

Option

<i>nein, nur aktualisieren</i>	Der Wert wird aktualisiert, aber nicht gesendet.
<i>bei Änderung</i>	Der Wert wird bei Änderung gesendet.
<i>auf Anforderung</i>	Der Wert wird auf Anforderung gesendet.
<i>bei Änderung oder auf Anforderung</i>	Der Wert wird bei Änderung oder auf Anforderung gesendet.

Voraussetzungen für die Sichtbarkeit

- Parameterfenster [Konfiguration](#)
 - Parameter [Ausgang X + Y freigeben](#) \ Option *ja*
 - Parameter [Applikation](#) \ Option *Jalousieaktor*
- Parameterfenster [Jalousieaktor X+Y](#) \ Parameterfenster [Statusmeldungen](#)
 - Parameter [Parametereinstellung](#) \ Option *individuell*
 - Parameter [Kommunikationsobjekt "Status Bedienbarkeit" freigeben](#) \ Option *ja*
- Der Parameter befindet sich im Parameterfenster [Jalousieaktor X+Y](#) \ Parameterfenster [Statusmeldungen](#).

7.4.162 Wert Kommunikationsobjekt "Status Ergebnis" senden

Mit diesem Parameter wird festgelegt, wann der Wert des folgenden Kommunikationsobjekts auf den Bus (ABB i-bus® KNX) gesendet wird:

- [Status Ergebnis \[Logik\]](#)

i Hinweis

Das Senden auf Anforderung kann durch den Empfang eines Telegramms mit dem Wert 0 oder 1 auf dem Kommunikationsobjekt [Statuswerte anfordern](#) ausgelöst werden.

Option	
<i>nein, nur aktualisieren</i>	Der Wert wird aktualisiert, aber nicht gesendet.
<i>bei Änderung</i>	Der Wert wird bei Änderung gesendet.
<i>auf Anforderung</i>	Der Wert wird auf Anforderung gesendet.
<i>bei Änderung oder auf Anforderung</i>	Der Wert wird bei Änderung oder auf Anforderung gesendet.
<i>nach Empfang eines Eingangswerts</i>	Der Wert wird nach Empfang eines Telegramms auf den Eingangskommunikationsobjekten gesendet. Durch den Empfang eines Telegramms auf den Eingangskommunikationsobjekten wird das Ergebnis neu berechnet, der Ergebniswert muss sich nicht zwangsläufig ändern.
<i>nach Empfang eines Eingangswerts oder auf Anforderung</i>	Der Wert wird nach Empfang eines Telegramms auf den Eingangskommunikationsobjekten oder auf Anforderung gesendet. Durch den Empfang eines Telegramms auf den Eingangskommunikationsobjekten wird das Ergebnis neu berechnet, der Ergebniswert muss sich nicht zwangsläufig ändern.

Voraussetzungen für die Sichtbarkeit

- Parameterfenster *Konfiguration* \ Parameter *Logik/Schwellwert x-y freigeben* \ Option *ja*
- Parameterfenster *Logik/Schwellwert* \ Parameterfenster *Logik/Schwellwert x*
 - Parameter *Funktion des Logikgatters* \ Optionen *UND / ODER / exklusiv ODER / TOR / 1-Bit-Invertierer*
 - Parameter *Kommunikationsobjekt "Status Ergebnis" freigeben* \ Option *ja*
- Der Parameter befindet sich im Parameterfenster *Logik/Schwellwert* \ Parameterfenster *Logik/Schwellwert x*.

7.4.163 Wert Kommunikationsobjekt "Status Lastabschaltung" senden

Mit diesem Parameter wird festgelegt, wann der Wert des folgenden Kommunikationsobjekts auf den Bus (ABB i-bus® KNX) gesendet wird:

- *Status Lastabschaltung*

Hinweis

Das Senden auf Anforderung kann durch den Empfang eines Telegramms mit dem Wert 0 oder 1 auf dem Kommunikationsobjekt *Statuswerte anfordern* ausgelöst werden.

Option	
<i>nein, nur aktualisieren</i>	Der Wert wird aktualisiert, aber nicht gesendet.
<i>bei Änderung</i>	Der Wert wird bei Änderung gesendet.
<i>auf Anforderung</i>	Der Wert wird auf Anforderung gesendet.
<i>bei Änderung oder auf Anforderung</i>	Der Wert wird bei Änderung oder auf Anforderung gesendet.

Voraussetzungen für die Sichtbarkeit

- Parameterfenster *Konfiguration* \
 - Parameter *Ausgang X + Y freigeben* \ Option *ja*
 - Parameter *Applikation* \ Option *Schaltaktor*
- Parameterfenster *Geräteeinstellungen* \ Parameter *Zentrales Kommunikationsobjekt "Lastabschaltstufe empfangen" freigeben* \ Option *ja*
- Parameterfenster *Schaltaktor X* \ Parameterfenster *Funktionen Schaltaktor* \ Parameter *Funktion Lastabschaltung freigeben* \ Option *ja*
- Parameterfenster *Schaltaktor X* \ Parameterfenster *Lastabschaltung*
 - Parameter *Parametereinstellung* \ Option *individuell*
 - Parameter *Kommunikationsobjekt "Status Lastabschaltung" freigeben* \ Option *ja*
- Der Parameter befindet sich im Parameterfenster *Schaltaktor X* \ Parameterfenster *Lastabschaltung*.

7.4.164 Wert Kommunikationsobjekt "Status Schalten"

Mit diesem Parameter wird festgelegt, welchen Wert das Kommunikationsobjekt *Status Schalten* in Abhängigkeit der Position des Relaiskontakts annimmt.

Option	
<i>1: geschlossen, 0: offen</i>	Wenn der Relaiskontakt geschlossen ist, hat das Kommunikationsobjekt den Wert 1. Wenn der Relaiskontakt offen ist, hat das Kommunikationsobjekt den Wert 0.
<i>0: geschlossen, 1: offen</i>	Wenn der Relaiskontakt geschlossen ist, hat das Kommunikationsobjekt den Wert 0. Wenn der Relaiskontakt offen ist, hat das Kommunikationsobjekt den Wert 1.

Voraussetzungen für die Sichtbarkeit

- Parameterfenster *Konfiguration*
 - Parameter *Ausgang X + Y freigeben* \ Option *ja*
 - Parameter *Applikation* \ Option *Schaltaktor*
- Parameterfenster *Schaltaktor X* \ Parameterfenster *Grundeinstellungen [Schaltaktor]*
 - Parameter *Parametereinstellung* \ Option *individuell*
 - Parameter *Rückmeldung der Kontaktposition über Kommunikationsobjekt "Status Schalten"* \ Option *ja*
- Der Parameter befindet sich im Parameterfenster *Schaltaktor X* \ *Grundeinstellungen [Schaltaktor]*.

7.4.165 Wert Kommunikationsobjekt "Status Schalten" senden

Mit diesem Parameter wird festgelegt, wann der Wert des folgenden Kommunikationsobjekts auf den Bus (ABB i-bus® KNX) gesendet wird:

- *Status Schalten*

Hinweis

Wenn eine der folgenden Optionen gewählt ist, wird der Wert des Kommunikationsobjekts bei jedem Schaltvorgang gesendet:

- *bei Änderung*
- *bei Änderung oder auf Anforderung*

Hinweis

Das Senden auf Anforderung kann durch den Empfang eines Telegramms mit dem Wert 0 oder 1 auf dem Kommunikationsobjekt *Statuswerte anfordern* ausgelöst werden.

Option	
<i>nein, nur aktualisieren</i>	Der Wert wird aktualisiert, aber nicht gesendet.
<i>bei Änderung</i>	Der Wert wird bei Änderung gesendet.
<i>auf Anforderung</i>	Der Wert wird auf Anforderung gesendet.
<i>bei Änderung oder auf Anforderung</i>	Der Wert wird bei Änderung oder auf Anforderung gesendet.

Voraussetzungen für die Sichtbarkeit

- Parameterfenster *Konfiguration*
 - Parameter *Ausgang X + Y freigeben* \ Option *ja*
 - Parameter *Applikation* \ Option *Schaltaktor*
- Parameterfenster *Schaltaktor X* \ Parameterfenster *Grundeinstellungen [Schaltaktor]*
 - Parameter *Parametereinstellung* \ Option *individuell*
 - Parameter *Rückmeldung der Kontaktposition über Kommunikationsobjekt "Status Schalten"* \ Option *ja*
- Der Parameter befindet sich im Parameterfenster *Schaltaktor X* \ *Grundeinstellungen [Schaltaktor]*.

7.4.166 Wert Kommunikationsobjekt "Status Sonnenschutz-Automatik" senden

Mit diesem Parameter wird festgelegt, wann der Wert des folgenden Kommunikationsobjekts auf den Bus (ABB i-bus® KNX) gesendet wird:

- [Status Sonnenschutz-Automatik](#)

i Hinweis

Wenn eine der folgenden Optionen gewählt ist, wird der Wert des Kommunikationsobjektes nach Aktivieren oder Deaktivieren der Sonnenschutz-Automatik gesendet:

- *bei Änderung*
- *bei Änderung oder auf Anforderung*

i Hinweis

Das Senden auf Anforderung kann durch den Empfang eines Telegramms mit dem Wert 0 oder 1 auf dem Kommunikationsobjekt [Statuswerte anfordern](#) ausgelöst werden.

Option	
<i>nein, nur aktualisieren</i>	Der Wert wird aktualisiert, aber nicht gesendet.
<i>bei Änderung</i>	Der Wert wird bei Änderung gesendet.
<i>auf Anforderung</i>	Der Wert wird auf Anforderung gesendet.
<i>bei Änderung oder auf Anforderung</i>	Der Wert wird bei Änderung oder auf Anforderung gesendet.

Voraussetzungen für die Sichtbarkeit

- Parameterfenster [Konfiguration](#)
 - Parameter [Ausgang X + Y freigeben](#) \ Option *ja*
 - Parameter [Applikation](#) \ Option *Jalousieaktor*
- Parameterfenster [Jalousieaktor X+Y](#) \ Parameterfenster [Funktionen Jalousieaktor](#) \ Parameter [Funktion Sonnenschutz-Automatik freigeben](#) \ Option *ja*
- Parameterfenster [Jalousieaktor X+Y](#) \ Parameterfenster [Statusmeldungen](#)
 - Parameter [Parametereinstellung](#) \ Option *individuell*
 - Parameter [Kommunikationsobjekt "Status Sonnenschutz-Automatik" freigeben](#) \ Option *ja*
- Der Parameter befindet sich im Parameterfenster [Jalousieaktor X+Y](#) \ Parameterfenster [Statusmeldungen](#).

7.4.167 Wert Kommunikationsobjekt "Verknüpfung A" nach Busspannungswiederkehr

Mit diesem Parameter wird festgelegt, mit welchem Wert das Kommunikationsobjekt [Verknüpfung A](#) nach Busspannungswiederkehr beschrieben wird.

Option	
<i>1</i>	Das Kommunikationsobjekt wird mit dem Wert 1 beschrieben. Das Ergebnis der Funktion <i>Logik</i> wird durch das Beschreiben des Kommunikationsobjekts nicht beeinflusst.
<i>0</i>	Das Kommunikationsobjekt wird mit dem Wert 0 beschrieben. Das Ergebnis der Funktion <i>Logik</i> wird durch das Beschreiben des Kommunikationsobjekts nicht beeinflusst.

Voraussetzungen für die Sichtbarkeit

- Parameterfenster [Konfiguration](#) \ Parameter [Logik/Schwellwert x-y freigeben](#) \ Option *ja*
- Parameterfenster [Logik/Schwellwert](#) \ Parameterfenster [Logik/Schwellwert x](#) \ Parameter [Funktion des Logikgatters](#) \ Optionen *UND / ODER / exklusiv ODER / TOR / 1-Bit-Invertierer*
- Der Parameter befindet sich im Parameterfenster [Logik/Schwellwert](#) \ Parameterfenster [Logik/Schwellwert x](#).

7.4.168 Wert Kommunikationsobjekt "Verknüpfung B" nach Busspannungswiederkehr

Mit diesem Parameter wird festgelegt, mit welchem Wert das Kommunikationsobjekt *Verknüpfung B* nach Busspannungswiederkehr beschrieben wird.

Option	
1	Das Kommunikationsobjekt wird mit dem Wert 1 beschrieben. Das Ergebnis der Funktion <i>Logik</i> wird durch das Beschreiben des Kommunikationsobjekts nicht beeinflusst.
0	Das Kommunikationsobjekt wird mit dem Wert 0 beschrieben. Das Ergebnis der Funktion <i>Logik</i> wird durch das Beschreiben des Kommunikationsobjekts nicht beeinflusst.

Voraussetzungen für die Sichtbarkeit

- Parameterfenster *Konfiguration* \ Parameter *Logik/Schwellwert x-y freigeben* \ Option *ja*
- Parameterfenster *Logik/Schwellwert* \ Parameterfenster *Logik/Schwellwert x* \ Parameter *Funktion des Logikgatters* \ Optionen *UND / ODER / exklusiv ODER / TOR*
- Der Parameter befindet sich im Parameterfenster *Logik/Schwellwert* \ Parameterfenster *Logik/Schwellwert x*.

7.4.169 Wert Kommunikationsobjekte "Status Endlage oben/unten" senden

Mit diesem Parameter wird festgelegt, wann die Werte der folgenden Kommunikationsobjekte auf den Bus (ABB i-bus® KNX) gesendet werden:

- *Status Endlage oben*
- *Status Endlage unten*

Hinweis

Wenn eine der folgenden Optionen gewählt ist, wird der Wert der Kommunikationsobjekte nach Erreichen oder Verlassen der oberen/unteren Endlage gesendet:

- *bei Änderung*
- *bei Änderung oder auf Anforderung*

Hinweis

Das Senden auf Anforderung kann durch den Empfang eines Telegramms mit dem Wert 0 oder 1 auf dem Kommunikationsobjekt *Statuswerte anfordern* ausgelöst werden.

Option	
<i>nein, nur aktualisieren</i>	Der Wert wird aktualisiert, aber nicht gesendet.
<i>bei Änderung</i>	Der Wert wird bei Änderung gesendet.
<i>auf Anforderung</i>	Der Wert wird auf Anforderung gesendet.
<i>bei Änderung oder auf Anforderung</i>	Der Wert wird bei Änderung oder auf Anforderung gesendet.

Voraussetzungen für die Sichtbarkeit

- Parameterfenster *Konfiguration*
 - Parameter *Ausgang X + Y freigeben* \ Option *ja*
 - Parameter *Applikation* \ Option *Jalousieaktor*
- Parameterfenster *Jalousieaktor X+Y* \ Parameterfenster *Statusmeldungen*
 - Parameter *Parametereinstellung* \ Option *individuell*
 - Parameter *Kommunikationsobjekte "Status Endlage oben/unten" freigeben* \ Option *ja*
- Der Parameter befindet sich im Parameterfenster *Jalousieaktor X+Y* \ Parameterfenster *Statusmeldungen*.

7.4.170 Wert Kommunikationsobjekte "Status Höhe/Lamelle" senden

Mit diesem Parameter wird festgelegt, wann die Werte der folgenden Kommunikationsobjekte auf den Bus (ABB i-bus® KNX) gesendet werden:

- [Status Höhe](#)
- [Status Lamelle](#)

Hinweis

Das Kommunikationsobjekt [Status Lamelle](#) ist nur in der Betriebsart *Behangsteuerung mit Lamellenverstellung* verfügbar.

Hinweis

Wenn eine der folgenden Optionen gewählt ist, wird der Wert der Kommunikationsobjekte nach Abschluß einer Fahraktion gesendet:

- *bei Änderung*
- *bei Änderung oder auf Anforderung*

Hinweis

Das Senden auf Anforderung kann durch den Empfang eines Telegramms mit dem Wert 0 oder 1 auf dem Kommunikationsobjekt [Statuswerte anfordern](#) ausgelöst werden.

Option

<i>nein, nur aktualisieren</i>	Der Wert wird aktualisiert, aber nicht gesendet.
<i>bei Änderung</i>	Der Wert wird bei Änderung gesendet.
<i>auf Anforderung</i>	Der Wert wird auf Anforderung gesendet.
<i>bei Änderung oder auf Anforderung</i>	Der Wert wird bei Änderung oder auf Anforderung gesendet.

Voraussetzungen für die Sichtbarkeit

- Parameterfenster [Konfiguration](#)
 - Parameter [Ausgang X + Y freigeben](#) \ Option *ja*
 - Parameter [Applikation](#) \ Option *Jalousieaktor*
- Parameterfenster [Jalousieaktor X+Y](#) \ Parameterfenster [Statusmeldungen](#)
 - Parameter [Parametereinstellung](#) \ Option *individuell*
 - Parameter [Kommunikationsobjekte "Status Höhe/Lamelle" freigeben](#) \ Option *ja*
- Der Parameter befindet sich im Parameterfenster [Jalousieaktor X+Y](#) \ Parameterfenster [Statusmeldungen](#).

7.4.171 Wert Kommunikationsobjekte "Statusbyte" senden [Jalousieaktor]

Mit diesem Parameter wird festgelegt, wann die Werte der folgenden Kommunikationsobjekte auf den Bus (ABB i-bus® KNX) gesendet werden:

- *Statusbyte alle aktiven Prioritäten*
- *Statusbyte höchste aktive Priorität*

i Hinweis

Wenn eine der folgenden Optionen gewählt ist, wird der Wert des Kommunikationsobjekts bei jeder Änderung eines Werts gesendet:

- *bei Änderung*
- *bei Änderung oder auf Anforderung*

i Hinweis

Das Senden auf Anforderung kann durch den Empfang eines Telegramms mit dem Wert 0 oder 1 auf dem Kommunikationsobjekt *Statuswerte anfordern* ausgelöst werden.

Option	
<i>nein, nur aktualisieren</i>	Der Wert wird aktualisiert, aber nicht gesendet.
<i>bei Änderung</i>	Der Wert wird bei Änderung gesendet.
<i>auf Anforderung</i>	Der Wert wird auf Anforderung gesendet.
<i>bei Änderung oder auf Anforderung</i>	Der Wert wird bei Änderung oder auf Anforderung gesendet.

Voraussetzungen für die Sichtbarkeit

- Parameterfenster *Konfiguration*
 - Parameter *Ausgang X + Y freigeben* \ Option *ja*
 - Parameter *Applikation* \ Option *Jalousieaktor*
- Parameterfenster *Jalousieaktor X+Y* \ Parameterfenster *Statusmeldungen*
 - Parameter *Parametereinstellung* \ Option *individuell*
 - Parameter *Kommunikationsobjekte "Statusbyte" freigeben [Jalousieaktor]* \ Optionen *ja, alle aktiven Prioritäten / ja, höchste aktive Priorität*
- Der Parameter befindet sich im Parameterfenster *Jalousieaktor X+Y* \ Parameterfenster *Statusmeldungen*.

7.4.172 Wert Kommunikationsobjekte "Statusbyte" senden [Schaltaktor]

Mit diesem Parameter wird festgelegt, wann die Werte der folgenden Kommunikationsobjekte auf den Bus (ABB i-bus® KNX) gesendet werden:

- [Statusbyte alle aktiven Prioritäten](#)
- [Statusbyte höchste aktive Priorität](#)

i Hinweis

Wenn eine der folgenden Optionen gewählt ist, wird der Wert des Kommunikationsobjekts bei jeder Änderung eines Werts gesendet:

- *bei Änderung*
- *bei Änderung oder auf Anforderung*

i Hinweis

Das Senden auf Anforderung kann durch den Empfang eines Telegramms mit dem Wert 0 oder 1 auf dem Kommunikationsobjekt [Statuswerte anfordern](#) ausgelöst werden.

Option	
<i>nein, nur aktualisieren</i>	Der Wert wird aktualisiert, aber nicht gesendet.
<i>bei Änderung</i>	Der Wert wird bei Änderung gesendet.
<i>auf Anforderung</i>	Der Wert wird auf Anforderung gesendet.
<i>bei Änderung oder auf Anforderung</i>	Der Wert wird bei Änderung oder auf Anforderung gesendet.

Voraussetzungen für die Sichtbarkeit

- Parameterfenster [Konfiguration](#)
 - Parameter [Ausgang X + Y freigeben](#) \ Option *ja*
 - Parameter [Applikation](#) \ Option *Schaltaktor*
- Parameterfenster [Schaltaktor X](#) \ Parameterfenster [Grundeinstellungen \[Schaltaktor\]](#)
 - Parameter [Parametereinstellung](#) \ Option *individuell*
 - Parameter [Kommunikationsobjekte "Statusbyte" freigeben \[Schaltaktor\]](#) \ Optionen *ja, alle aktiven Prioritäten / ja, höchste aktive Priorität*
- Der Parameter befindet sich im Parameterfenster [Schaltaktor X](#) \ [Grundeinstellungen \[Schaltaktor\]](#).

7.4.173 Wert nach Ablauf der Sende- und Schaltverzögerung

Mit diesem Parameter wird festgelegt, welche Werte nach Ablauf der Sende- und Schaltverzögerung an den Ein- und Ausgängen gelten.

Option	
<i>letzter empfangener Wert</i>	Die Ein- und Ausgänge reagieren auf den letzten empfangenen Wert.
<i>eingegangene Werte ignorieren</i>	Der Zustand der Ein- und Ausgänge bleibt unverändert, bis nach Ablauf der Sende- und Schaltverzögerung ein neuer Wert empfangen wird.

Voraussetzungen für die Sichtbarkeit

- Der Parameter befindet sich im Parameterfenster [Geräteeinstellungen](#).

7.4.174

Werte Kommunikationsobjekte "Status Ergebnis" und "Status Eingangswert zwischen den Schwellwerten" senden

Mit diesem Parameter wird festgelegt, wann die Werte der folgenden Kommunikationsobjekte auf den Bus (ABB i-bus® KNX) gesendet werden:

- [Status Ergebnis \[Schwellwert\]](#)
- [Status Eingangswert zwischen den Schwellwerten](#)

Hinweis

Das Senden auf Anforderung kann durch den Empfang eines Telegramms mit dem Wert 0 oder 1 auf dem Kommunikationsobjekt [Statuswerte anfordern](#) ausgelöst werden.

Option	
<i>nein, nur aktualisieren</i>	Der Wert wird aktualisiert, aber nicht gesendet.
<i>bei Änderung</i>	Der Wert wird bei Änderung gesendet.
<i>auf Anforderung</i>	Der Wert wird auf Anforderung gesendet.
<i>bei Änderung oder auf Anforderung</i>	Der Wert wird bei Änderung oder auf Anforderung gesendet.
<i>nach Empfang eines Eingangswerts</i>	Der Wert wird nach Empfang eines Telegramms auf den Eingangskommunikationsobjekten gesendet. Durch den Empfang eines Telegramms auf den Eingangskommunikationsobjekten wird das Ergebnis neu berechnet, der Ergebniswert muss sich nicht zwangsläufig ändern.
<i>nach Empfang eines Eingangswerts oder auf Anforderung</i>	Der Wert wird nach Empfang eines Telegramms auf den Eingangskommunikationsobjekten oder auf Anforderung gesendet. Durch den Empfang eines Telegramms auf den Eingangskommunikationsobjekten wird das Ergebnis neu berechnet, der Ergebniswert muss sich nicht zwangsläufig ändern.

Voraussetzungen für die Sichtbarkeit

- Parameterfenster [Konfiguration](#) \ Parameter [Logik/Schwellwert x-y freigeben](#) \ Option *ja*
- Parameterfenster [Logik/Schwellwert](#) \ Parameterfenster [Logik/Schwellwert x](#)
 - Parameter [Funktion des Logikgatters](#) \ Option *Schwellwert*
 - Parameter [Kommunikationsobjekte "Status Ergebnis" und "Status Eingangswert zwischen den Schwellwerten" freigeben](#) \ Option *ja*
- Der Parameter befindet sich im Parameterfenster [Logik/Schwellwert](#) \ [Logik/Schwellwert x](#).

7.4.175

Zeit für Aus

Mit diesem Parameter wird festgelegt, wie lange der Ausgang während eines Blink-Zyklus ausgeschaltet ist.

Option
<i>00:00:01 ... 00:00:05 ... 18:12:15 hh:mm:ss</i>

Voraussetzungen für die Sichtbarkeit

- Parameterfenster [Konfiguration](#)
 - Parameter [Ausgang X + Y freigeben](#) \ Option *ja*
 - Parameter [Applikation](#) \ Option *Schaltaktor*
- Parameterfenster [Schaltaktor X](#) \ Parameterfenster [Funktionen Schaltaktor](#) \ Parameter [Funktion Zeit freigeben](#) \ Option *Blinken*
- Parameterfenster [Schaltaktor X](#) \ Parameterfenster [Blinken](#) \ Parameter [Parametereinstellung](#) \ Option *individuell*
- Der Parameter befindet sich im Parameterfenster [Schaltaktor X](#) \ Parameterfenster [Blinken](#).

7.4.176 Zeit für automatische Reaktivierung der Sonnenschutz-Automatik

Mit diesem Parameter wird die Zeit festgelegt, nach der die Funktion *Sonnenschutz-Automatik* automatisch reaktiviert wird.

Hinweis

Dieser Parameter wirkt nur, wenn die Funktion *Sonnenschutz-Automatik* durch Erhalt eines Direkt-Befehls deaktiviert wurde.

Option

00:10:00 ... 05:00:00 ... 99:59:59 hh:mm:ss

Voraussetzungen für die Sichtbarkeit

- Parameterfenster *Konfiguration* \ Parameter *Ausgang X + Y freigeben* \ Option *ja*
- Parameterfenster *Jalousieaktor X+Y* \ Parameterfenster *Funktionen Jalousieaktor*
 - Parameter *Applikation* \ Option *Jalousieaktor*
 - Parameter *Funktion Sonnenschutz-Automatik freigeben* \ Option *ja*
- Parameterfenster *Jalousieaktor X+Y* \ Parameterfenster *Sonnenschutz-Automatik*
 - Parameter *Parametereinstellung* \ Option *individuell*
 - Parameter *Deaktivierung der Sonnenschutz-Automatik* \ Option *über Kommunikationsobjekt oder Direkt-Befehl*
 - Parameter *automatische Reaktivierung der Sonnenschutz-Automatik* \ Option *ja*
- Der Parameter befindet sich im Parameterfenster *Jalousieaktor X+Y* \ Parameterfenster *Sonnenschutz-Automatik*.

7.4.177 Zeit für Ein

Mit diesem Parameter wird festgelegt, wie lange der Ausgang während eines Blink-Zyklus eingeschaltet ist.

Option

00:00:01 ... 00:00:05 ... 18:12:15 hh:mm:ss

Voraussetzungen für die Sichtbarkeit

- Parameterfenster *Konfiguration*
 - Parameter *Ausgang X + Y freigeben* \ Option *ja*
 - Parameter *Applikation* \ Option *Schaltaktor*
- Parameterfenster *Schaltaktor X* \ Parameterfenster *Funktionen Schaltaktor* \ Parameter *Funktion Zeit freigeben* \ Option *Blinken*
- Parameterfenster *Schaltaktor X* \ Parameterfenster *Blinken* \ Parameter *Parametereinstellung* \ Option *individuell*
- Der Parameter befindet sich im Parameterfenster *Schaltaktor X* \ Parameterfenster *Blinken*.

7.4.178 Zentrale Kommunikationsobjekte "Jalousie" freigeben

Mit diesem Parameter werden die folgenden zentralen Jalousie-Kommunikationsobjekte freigegeben:

- [Behang auf/ab fahren](#)
- [Lamellenverstellung / Stopp auf/ab](#)
- [Position Höhe anfahren](#)
- [Position Lamelle anfahren](#)

Mit den zentralen Kommunikationsobjekten können alle zugeordneten Ausgänge gemeinsam angesteuert werden.

Hinweis

Bei Verwendung von zentralen Kommunikationsobjekten, maximale Schaltzyklen pro Minute beachten
→ Technische Daten.

Option

nein	Die Kommunikationsobjekte werden nicht freigegeben.
ja	Folgende abhängige Kommunikationsobjekte werden eingeblendet: <ul style="list-style-type: none"> • Behang auf/ab fahren • Lamellenverstellung / Stopp auf/ab • Position Höhe anfahren • Position Lamelle anfahren

Voraussetzungen für die Sichtbarkeit

- Der Parameter befindet sich im Parameterfenster [Geräteeinstellungen](#).

7.4.179 Zentrales Kommunikationsobjekt "Lastabschaltstufe empfangen" freigeben

Mit diesem Parameter wird das zentrale Kommunikationsobjekt [Lastabschaltstufe empfangen](#) freigegeben. Über dieses Kommunikationsobjekt kann das Gerät Lastabschaltstufen von einem Master empfangen.

Mit dem zentralen Kommunikationsobjekt können alle zugeordneten Ausgänge gemeinsam angesteuert werden.

Hinweis

Bei Verwendung von zentralen Kommunikationsobjekten, maximale Schaltzyklen pro Minute beachten
→ Technische Daten.

Option

nein	Das Kommunikationsobjekt wird nicht freigegeben.
ja	Folgende abhängige Parameter werden eingeblendet: <ul style="list-style-type: none"> • Funktion Lastabschaltung freigeben Folgende abhängige Kommunikationsobjekte werden eingeblendet: <ul style="list-style-type: none"> • Lastabschaltstufe empfangen

Voraussetzungen für die Sichtbarkeit

- Der Parameter befindet sich im Parameterfenster [Geräteeinstellungen](#).

7.4.180 Zentrales Kommunikationsobjekt "Schalten" freigeben

Mit diesem Parameter wird das zentrale Kommunikationsobjekt *Schalten* freigegeben.

Mit dem zentralen Kommunikationsobjekt können alle zugeordneten Ausgänge gemeinsam angesteuert werden.

i Hinweis

Bei Verwendung von zentralen Kommunikationsobjekten, maximale Schaltzyklen pro Minute beachten
→ Technische Daten.

Option

<i>nein</i>	Das Kommunikationsobjekt wird nicht freigegeben.
<i>ja</i>	Folgende abhängige Parameter werden eingeblendet: <ul style="list-style-type: none"> • <i>Schaltausgang reagiert auf zentrales Schalt-Kommunikationsobjekt</i> Folgende abhängige Kommunikationsobjekte werden eingeblendet: <ul style="list-style-type: none"> • <i>Schalten</i>

Voraussetzungen für die Sichtbarkeit

- Der Parameter befindet sich im Parameterfenster *Geräteeinstellungen*.

7.4.181 Zentrales Kommunikationsobjekt "Szene 1 ... 64" freigeben

Mit diesem Parameter wird das zentrale Kommunikationsobjekt *Szene 1 ... 64* freigegeben.

Mit dem zentralen Kommunikationsobjekt können alle der Szene zugeordneten Ausgänge gemeinsam angesteuert werden.

i Hinweis

Bei Verwendung von zentralen Kommunikationsobjekten, maximale Schaltzyklen pro Minute beachten
→ Technische Daten.

Option

<i>nein</i>	Das Kommunikationsobjekt wird nicht freigegeben.
<i>ja</i>	Folgende abhängige Kommunikationsobjekte werden eingeblendet: <ul style="list-style-type: none"> • <i>Szene 1 ... 64</i>

Voraussetzungen für die Sichtbarkeit

- Der Parameter befindet sich im Parameterfenster *Geräteeinstellungen*.

7.4.182 Zugriff i-bus® Tool

Mit diesem Parameter wird festgelegt, ob über das i-bus® Tool auf das Gerät zugegriffen werden kann.

Weitere Informationen → [Einbindung in das i-bus® Tool, Seite 101](#).

Option

<i>deaktiviert</i>	Der Zugriff des i-bus® Tools ist deaktiviert.
<i>nur Wertanzeige</i>	Über das i-bus® Tool können Werte angezeigt werden.
<i>voller Zugriff</i>	Über das i-bus® Tool können Werte angezeigt und verändert werden.

Voraussetzungen für die Sichtbarkeit

- Der Parameter befindet sich im Parameterfenster *Konfiguration*.

7.4.183 Zustand nach Beenden der manuellen Bedienung

Mit diesem Parameter wird festgelegt, welchen Zustand die Ein- und Ausgänge nach Beenden der manuellen Bedienung annehmen.

Option	
<i>manuell eingestellter Zustand bleibt erhalten</i>	Der manuell eingestellte Zustand bleibt aktiv.
<i>nachgeführter KNX-Zustand</i>	Der manuell eingestellte Zustand wird überschrieben. Der nachgeführte KNX-Zustand wird verwendet. → Nachgeführter KNX-Zustand, Seite 289

Voraussetzungen für die Sichtbarkeit

- Parameterfenster [Manuelle Bedienung](#) \ Parameter [Manuelle Bedienung freigeben](#) \ Option *ja*
- Der Parameter befindet sich im Parameterfenster [Manuelle Bedienung](#).

7.4.184 Zwangsführung (1 Bit / 2 Bit) [Jalousieaktor]

Mit diesem Parameter wird die 1-Bit- oder 2-Bit-Zwangsführung aktiviert/deaktiviert.

Weitere Informationen → [Zwangsführung, Seite 82](#).

Option	
<i>deaktiviert</i>	Die Zwangsführung ist deaktiviert.
<i>aktiviert 1 Bit – 0 aktiv</i>	Die Zwangsführung wird durch den Empfang eines Telegramms mit dem Wert 0 aktiviert. Folgende abhängige Parameter werden eingeblendet: <ul style="list-style-type: none"> • Position Höhe (0 % = oben; 100 % = unten) • Position Lamelle (0 % = offen; 100 % = geschlossen) Folgende abhängige Kommunikationsobjekte werden eingeblendet: <ul style="list-style-type: none"> • Zwangsführung 1 Bit
<i>aktiviert 1 Bit – 1 aktiv</i>	Die Zwangsführung wird durch den Empfang eines Telegramms mit dem Wert 1 aktiviert. Folgende abhängige Parameter werden eingeblendet: <ul style="list-style-type: none"> • Position Höhe (0 % = oben; 100 % = unten) • Position Lamelle (0 % = offen; 100 % = geschlossen) Folgende abhängige Kommunikationsobjekte werden eingeblendet: <ul style="list-style-type: none"> • Zwangsführung 1 Bit
<i>aktiviert 2 Bit</i>	Die 2-Bit-Zwangsführung wird verwendet. Folgende abhängige Parameter werden eingeblendet: <ul style="list-style-type: none"> • Zwangsführung Aktiv Ein: Position Höhe (0 % = oben; 100 % = unten) • Zwangsführung Aktiv Ein: Position Lamelle (0 % = offen; 100 % = geschlossen) • Zwangsführung Aktiv Aus: Position Höhe (0 % = oben; 100 % = unten) • Zwangsführung Aktiv Aus: Position Lamelle (0 % = offen; 100 % = geschlossen) Folgende abhängige Kommunikationsobjekte werden eingeblendet: <ul style="list-style-type: none"> • Zwangsführung 2 Bit

Voraussetzungen für die Sichtbarkeit

- Parameterfenster [Konfiguration](#)
 - Parameter [Ausgang X + Y freigeben](#) \ Option *ja*
 - Parameter [Applikation](#) \ Option *Jalousieaktor*
- Parameterfenster [Jalousieaktor X+Y](#) \ Parameterfenster [Funktionen Jalousieaktor](#) \ Parameter [Funktion Sicherheit/Wetteralarmlarm freigeben](#) \ Option *ja*
- Parameterfenster [Jalousieaktor X+Y](#) \ Parameterfenster [Sicherheit/Wetteralarmlarm](#) \ Parameter [Parametereinstellung](#) \ Option *individuell*
- Der Parameter befindet sich im Parameterfenster [Jalousieaktor X+Y](#) \ Parameterfenster [Sicherheit/Wetteralarmlarm](#).

7.4.185 Zwangsführung (1 Bit / 2 Bit) [Schaltaktor]

Mit diesem Parameter wird die 1-Bit- oder 2-Bit-Zwangsführung aktiviert/deaktiviert.

Weitere Informationen → [Zwangsführung, Seite 85](#).

Option	
<i>deaktiviert</i>	Die Zwangsführung ist deaktiviert.
<i>aktiviert 1 Bit – 0 aktiv</i>	Die Zwangsführung wird durch den Empfang eines Telegramms mit dem Wert 0 aktiviert. Folgende abhängige Parameter werden eingeblendet: <ul style="list-style-type: none"> • Schaltverhalten bei Zwangsführung Folgende abhängige Kommunikationsobjekte werden eingeblendet: <ul style="list-style-type: none"> • Zwangsführung 1 Bit
<i>aktiviert 1 Bit – 1 aktiv</i>	Die Zwangsführung wird durch den Empfang eines Telegramms mit dem Wert 0 aktiviert. Folgende abhängige Parameter werden eingeblendet: <ul style="list-style-type: none"> • Schaltverhalten bei Zwangsführung Folgende abhängige Kommunikationsobjekte werden eingeblendet: <ul style="list-style-type: none"> • Zwangsführung 1 Bit
<i>aktiviert 2 Bit</i>	Die 2-Bit-Zwangsführung wird verwendet. Folgende abhängige Kommunikationsobjekte werden eingeblendet: <ul style="list-style-type: none"> • Zwangsführung 2 Bit

Voraussetzungen für die Sichtbarkeit

- Parameterfenster [Konfiguration](#)
 - Parameter [Ausgang X + Y freigeben](#) \ Option *ja*
 - Parameter [Applikation](#) \ Option *Schaltaktor*
- Parameterfenster [Schaltaktor X](#) \ Parameterfenster [Funktionen Schaltaktor](#) \ Parameter [Funktion Sicherheit freigeben](#) \ Option *ja*
- Parameterfenster [Schaltaktor X](#) \ Parameterfenster [Sicherheit](#) \ Parameter [Parametereinstellung](#) \ Option *individuell*
- Der Parameter befindet sich im Parameterfenster [Schaltaktor X](#) \ Parameterfenster [Sicherheit](#).

7.4.186 zyklische Überwachung

Mit diesem Parameter wird die zyklische Überwachung aktiviert und der Überwachungszyklus für die Sicherheits-Kommunikationsobjekte festgelegt. Wenn der Überwachungszyklus mit dem Wert 00:00:00 festgelegt wird, ist die zyklische Überwachung deaktiviert.

Weitere Informationen → [zyklische Überwachung, Seite 291](#).

Hinweis

Der Überwachungszyklus im Gerät sollte mindestens viermal so groß sein wie die zyklische Sendezeit des sendenden Geräts. Dadurch werden beim Ausbleiben eines Signals, z. B. durch hohe Buslast, nicht sofort die eingestellten Reaktionen ausgelöst.

Option

00:00:00 ... 12:00:00 hh:mm:ss

Voraussetzungen für die Sichtbarkeit

- Der Parameter befindet sich an verschiedenen Stellen der Applikation. Die Sichtbarkeit ist abhängig vom Anwendungsfall und vom übergeordneten Parameter.

8 Kommunikationsobjekte

8.1 Übersicht Kommunikationsobjekte

Funktion	Kommunikationsobjektname	Datenpunkttyp	Länge	Flags
Begrenzung aktivieren/deaktivieren	Kanal X: Jalousie	DPT 1.0003	1 Bit	K S
Behang auf/ab begrenzt fahren	Kanal X: Jalousie	DPT 1.008	1 Bit	K S
Behang auf/ab fahren	Kanal X: Jalousie	DPT 1.008	1 Bit	K S
Behang auf/ab fahren	Zentral: Jalousie	DPT 1.008	1 Bit	K S
Blinken	Kanal X: Schalten	DPT 1.001	1 Bit	K S
Datum setzen	Zentral: Datum/Uhrzeit	DPT 11.001	3 Bytes	K S
Datum/Uhrzeit anfordern	Zentral: Datum/Uhrzeit	DPT 1.017	1 Bit	K Ü
Datum/Uhrzeit setzen	Zentral: Datum/Uhrzeit	DPT 19.001	8 Bytes	K S
Direkt-Betrieb sperren	Kanal X: Jalousie	DPT 1.003	1 Bit	K S
Ein- und Ausschaltverzögerung sperren	Kanal X: Schalten	DPT 1.003	1 Bit	K S
Frostalarm	Sicherheit: Jalousie	DPT 1.005	1 Bit	K S Ü A
in Betrieb	Zentral: Allgemein	DPT 1.002	1 Bit	K L Ü
Lamellenverstellung / Stopp auf/ab	Kanal X: Jalousie	DPT 1.007	1 Bit	K S
Lamellenverstellung / Stopp auf/ab	Zentral: Jalousie	DPT 1.007	1 Bit	K S
Lastabschaltstufe empfangen	Zentral: Lastabschaltung	DPT 236.001	1 Byte	K S
Lastabschaltstufe setzen	Kanal X: Lastabschaltung	DPT 236.001	1 Byte	K S
Manuelle Bedienung beenden	Manuelle Bedienung: Manuelle Bedienung	DPT 1.003	1 Bit	K S
Manuelle Bedienung freigeben/sperren	Manuelle Bedienung: Manuelle Bedienung	DPT 1.003	1 Bit	K S
oberen Schwellwert ändern	Logik/Schwellwert X: Schwellwert	DPT 13.010	4 Bytes	K S
oberen Schwellwert ändern	Logik/Schwellwert X: Schwellwert	DPT 13.013	4 Bytes	K S
oberen Schwellwert ändern	Logik/Schwellwert X: Schwellwert	DPT 14.019	4 Bytes	K S
oberen Schwellwert ändern	Logik/Schwellwert X: Schwellwert	DPT 14.056	4 Bytes	K S
oberen Schwellwert ändern	Logik/Schwellwert X: Schwellwert	DPT 5.001	1 Byte	K S
oberen Schwellwert ändern	Logik/Schwellwert X: Schwellwert	DPT 5.010	1 Byte	K S
oberen Schwellwert ändern	Logik/Schwellwert X: Schwellwert	DPT 7.001	2 Bytes	K S
oberen Schwellwert ändern	Logik/Schwellwert X: Schwellwert	DPT 9.001	2 Bytes	K S
oberen Schwellwert ändern	Logik/Schwellwert X: Schwellwert	DPT 9.004	2 Bytes	K S
oberen Schwellwert ändern	Logik/Schwellwert X: Schwellwert	DPT 9.021	2 Bytes	K S
oberen Schwellwert ändern	Logik/Schwellwert X: Schwellwert	DPT 9.024	2 Bytes	K S
Position Höhe anfahren	Kanal X: Jalousie	DPT 5.001	1 Byte	K S
Position Höhe anfahren	Zentral: Jalousie	DPT 5.001	1 Byte	K S
Position Lamelle anfahren	Kanal X: Jalousie	DPT 5.001	1 Byte	K S
Position Lamelle anfahren	Zentral: Jalousie	DPT 5.001	1 Byte	K S
Referenzfahrt auslösen	Kanal X: Jalousie	DPT 1.008	1 Bit	K S
Regenalarm	Sicherheit: Jalousie	DPT 1.005	1 Bit	K S Ü A
Schalten	Kanal X: Schalten	DPT 1.001	1 Bit	K S
Schalten	Zentral: Schalten	DPT 1.001	1 Bit	K S
Schwellwerteingang	Logik/Schwellwert X: Schwellwert	DPT 13.010	4 Bytes	K S Ü A
Schwellwerteingang	Logik/Schwellwert X: Schwellwert	DPT 13.013	4 Bytes	K S Ü A
Schwellwerteingang	Logik/Schwellwert X: Schwellwert	DPT 14.019	4 Bytes	K S Ü A
Schwellwerteingang	Logik/Schwellwert X: Schwellwert	DPT 14.056	4 Bytes	K S Ü A
Schwellwerteingang	Logik/Schwellwert X: Schwellwert	DPT 5.001	1 Byte	K S Ü A
Schwellwerteingang	Logik/Schwellwert X: Schwellwert	DPT 5.010	1 Byte	K S Ü A
Schwellwerteingang	Logik/Schwellwert X: Schwellwert	DPT 7.001	2 Bytes	K S Ü A
Schwellwerteingang	Logik/Schwellwert X: Schwellwert	DPT 9.001	2 Bytes	K S Ü A
Schwellwerteingang	Logik/Schwellwert X: Schwellwert	DPT 9.004	2 Bytes	K S Ü A
Schwellwerteingang	Logik/Schwellwert X: Schwellwert	DPT 9.021	2 Bytes	K S Ü A
Schwellwerteingang	Logik/Schwellwert X: Schwellwert	DPT 9.024	2 Bytes	K S Ü A
Sicherheitspriorität x	Sicherheit: Schalten	DPT 1.005	1 Bit	K S Ü A
Sonne	Kanal X: Jalousie	DPT 1.002	1 Bit	K S Ü A
Sonne: Höhe anfahren	Kanal X: Jalousie	DPT 5.001	1 Byte	K S Ü A
Sonne: Lamelle anfahren	Kanal X: Jalousie	DPT 5.001	1 Byte	K S Ü A
Sonnenschutz-Automatik aktivieren/ deaktivieren	Kanal X: Jalousie	DPT 1.003	1 Bit	K S Ü A
Sonnenschutz-Automatik sperren	Kanal X: Jalousie	DPT 1.003	1 Bit	K S Ü A
Sperren	Kanal X: Jalousie	DPT 1.003	1 Bit	K S
Sperren	Kanal X: Schalten	DPT 1.003	1 Bit	K S
Status Bedienbarkeit	Kanal X: Jalousie	DPT 1.011	1 Bit	K L Ü
Status Eingangswert zwischen den Schwellwerten	Logik/Schwellwert X: Schwellwert	DPT 1.002	1 Bit	K L Ü
Status Endlage oben	Kanal X: Jalousie	DPT 1.011	1 Bit	K L Ü
Status Endlage unten	Kanal X: Jalousie	DPT 1.011	1 Bit	K L Ü
Status Ergebnis [Logik]	Logik/Schwellwert X: Logik	DPT 1.002	1 Bit	K L Ü

Funktion	Kommunikationsobjektname	Datenpunkttyp	Länge	Flags
Status Ergebnis [Schwellwert]	Logik/Schwellwert X: Schwellwert	DPT 1.002	1 Bit	K L Ü
Status Höhe	Kanal X: Jalousie	DPT 5.001	1 Byte	K L Ü
Status Lamelle	Kanal X: Jalousie	DPT 5.001	1 Byte	K L Ü
Status Lastabschaltung	Kanal X: Lastabschaltung	DPT 1.011	1 Bit	K L Ü
Status Manuelle Bedienung	Manuelle Bedienung: Manuelle Bedienung	DPT 1.011	1 Bit	K L Ü
Status Schalten	Kanal X: Schalten	DPT 1.011	1 Bit	K L Ü
Status Sonnenschutz-Automatik	Kanal X: Jalousie	DPT 1.011	1 Bit	K L Ü
Statusbyte alle aktiven Prioritäten	Kanal X: Jalousie	nonDPT	1 Byte	K L Ü
Statusbyte alle aktiven Prioritäten	Kanal X: Schalten	nonDPT	1 Byte	K L Ü
Statusbyte höchste aktive Priorität	Kanal X: Jalousie	nonDPT	1 Byte	K L Ü
Statusbyte höchste aktive Priorität	Kanal X: Schalten	nonDPT	1 Byte	K L Ü
Statuswerte anfordern	Zentral: Allgemein	DPT 1.017	1 Bit	K S
Stopp auf/ab	Kanal X: Jalousie	DPT 1.007	1 Bit	K S
Szene 1 ... 64	Kanal X: Jalousie	DPT 18.001	1 Byte	K S
Szene 1 ... 64	Kanal X: Schalten	DPT 18.001	1 Byte	K S
Szene 1 ... 64	Zentral: Szene	DPT 18.001	1 Byte	K S
Szenenzuordnung x aufrufen	Kanal X: Jalousie	DPT 1.017	1 Bit	K S
Szenenzuordnung x aufrufen	Kanal X: Schalten	DPT 1.017	1 Bit	K S
Treppenlicht Dauer-Ein	Kanal X: Schalten	DPT 1.001	1 Bit	K S
Treppenlicht sperren	Kanal X: Schalten	DPT 1.003	1 Bit	K S
Treppenlicht vorwarnen	Kanal X: Schalten	DPT 1.001	1 Bit	K L Ü
Treppenlichtzeit	Kanal X: Schalten	DPT 7.005	2 Bytes	K S
Uhrzeit setzen	Zentral: Datum/Uhrzeit	DPT 10.001	3 Bytes	K S
unteren Schwellwert ändern	Logik/Schwellwert X: Schwellwert	DPT 13.010	4 Bytes	K S
unteren Schwellwert ändern	Logik/Schwellwert X: Schwellwert	DPT 13.013	4 Bytes	K S
unteren Schwellwert ändern	Logik/Schwellwert X: Schwellwert	DPT 14.019	4 Bytes	K S
unteren Schwellwert ändern	Logik/Schwellwert X: Schwellwert	DPT 14.056	4 Bytes	K S
unteren Schwellwert ändern	Logik/Schwellwert X: Schwellwert	DPT 5.001	1 Byte	K S
unteren Schwellwert ändern	Logik/Schwellwert X: Schwellwert	DPT 5.010	1 Byte	K S
unteren Schwellwert ändern	Logik/Schwellwert X: Schwellwert	DPT 7.001	2 Bytes	K S
unteren Schwellwert ändern	Logik/Schwellwert X: Schwellwert	DPT 9.001	2 Bytes	K S
unteren Schwellwert ändern	Logik/Schwellwert X: Schwellwert	DPT 9.004	2 Bytes	K S
unteren Schwellwert ändern	Logik/Schwellwert X: Schwellwert	DPT 9.021	2 Bytes	K S
unteren Schwellwert ändern	Logik/Schwellwert X: Schwellwert	DPT 9.024	2 Bytes	K S
Verknüpfung A	Logik/Schwellwert X: Logik	DPT 1.002	1 Bit	K S
Verknüpfung B	Logik/Schwellwert X: Logik	DPT 1.002	1 Bit	K S
Windalarm x	Sicherheit: Jalousie	DPT 1.005	1 Bit	K S Ü A
Zwangsführung 1 Bit	Kanal X: Jalousie	DPT 1.003	1 Bit	K S
Zwangsführung 1 Bit	Kanal X: Schalten	DPT 1.003	1 Bit	K S
Zwangsführung 2 Bit	Kanal X: Jalousie	DPT 2.001	2 Bit	K S
Zwangsführung 2 Bit	Kanal X: Schalten	DPT 2.001	2 Bit	K S

8.2 Kommunikationsobjekte Zentral

Funktion	Kommunikationsobjektname	Datenpunkttyp	Länge	Flags
Behang auf/ab fahren	Zentral: Jalousie	DPT 1.008	1 Bit	K S

Dieses Kommunikationsobjekt kann verwendet werden, um mehrere Ausgänge des Geräts zentral anzusteuern. Für jeden Ausgang kann im Parameter [Ausgang reagiert auf zentrale Jalousie-Kommunikationsobjekte](#) individuell festgelegt werden, ob der Ausgang auf dieses Kommunikationsobjekt reagiert.

Mit diesem Kommunikationsobjekt wird der Befehl zum Verfahren des Behangs über den Bus (ABB i-bus® KNX) empfangen. Wenn keine anderen Fahrbefehle empfangen werden, wird der Behang bis in die obere/untere Endlage verfahren.

Telegrammwert:

- 1 = ab
- 0 = auf

Hinweis

Durch die Funktionen *Wetteralarmlarmer*, *Sperren*, *Zwangsführung* oder *Sonnenschutz-Automatik* führt ein Telegramm nicht zwangsweise zur Änderung der Behangposition.

Jedes Relais kann nur eine begrenzte Anzahl Schaltvorgänge pro Minute durchführen. Bei häufigerem Schalten kann es zu einer Verzögerung des Schaltens kommen. Weitere Informationen → Technische Daten.

Voraussetzungen für die Sichtbarkeit

- Parameterfenster [Geräteinstellungen](#) \ Parameter [Zentrale Kommunikationsobjekte "Jalousie" freigeben](#) \ Option *ja*

Funktion	Kommunikationsobjektname	Datenpunkttyp	Länge	Flags
Szene 1 ... 64	Zentral: Szene	DPT 18.001	1 Byte	K S

Dieses Kommunikationsobjekt kann verwendet werden, um mehrere Ausgänge des Geräts zentral anzusteuern. Mit diesem Kommunikationsobjekt wird ein Szenen-Telegramm über den Bus (ABB i-bus® KNX) empfangen. Das Szenen-Telegramm enthält die Szenennummer und Informationen, ob die Szene aufgerufen oder gespeichert wird. Beim Schaltaktor wird die Position des Relaiskontakts gespeichert. Beim Jalousieaktor wird die Position des Behangs und der Lamellen gespeichert. Die Zuordnung zu einer Szenennummer erfolgt im Parameterfenster [Szenenzuordnungen \[Jalousieaktor\]](#) oder [Szenenzuordnungen \[Schaltaktor\]](#). Wenn für einen Ausgang die entsprechende Szenennummer parametrisiert ist, wird die Szene, je nach Telegrammwert, aufgerufen oder gespeichert.

Telegrammwert:

- 0 ... 63 = Szene x aufrufen (x = 1 ... 64)
- 128 ... 191 = Szene x speichern (x = 1 ... 64)

Weitere Informationen:

- [Funktion Szenen, Seite 96](#)
- [Funktionsschaltbild Jalousieaktor, Seite 78](#)
- [Funktionsschaltbild Schaltaktor, Seite 79](#)
- [Wertetabelle Kommunikationsobjekt "Szene 1 ... 64", Seite 297](#)

i Hinweis

Aufgrund der Prioritäten führt ein Telegramm nicht zwangsweise zur Änderung der Behangposition oder der Position des Relaiskontakts.

Voraussetzungen für die Sichtbarkeit

- Parameterfenster [Geräteeinstellungen](#) \ Parameter [Zentrales Kommunikationsobjekt "Szene 1 ... 64" freigeben](#) \ Option [ja](#)

Funktion	Kommunikationsobjektname	Datenpunkttyp	Länge	Flags
Uhrzeit setzen	Zentral: Datum/Uhrzeit	DPT 10.001	3 Bytes	K S

Mit diesem Kommunikationsobjekt werden Wochentag und Uhrzeit über den Bus (ABB i-bus® KNX) empfangen.

Telegrammwert:

- TT:hh:mm:ss

i Hinweis

Wenn dieses Kommunikationsobjekt ausgelesen wird, zeigt es den zuletzt empfangenen Wert an. Der Wert kann von der aktuellen Gerätezeit abweichen.

Voraussetzungen für die Sichtbarkeit

- Parameterfenster [Geräteeinstellungen](#) \ Parameter [Kommunikationsobjekte zum Setzen der Gerätezeit freigeben](#) \ Option [Datum \(DPT 10.001\)/Uhrzeit \(10.001\)](#)

8.3 Kommunikationsobjekte Gerät

Funktion	Kommunikationsobjektname	Datenpunkttyp	Länge	Flags
Manuelle Bedienung beenden	Manuelle Bedienung: Manuelle Bedienung	DPT 1.003	1 Bit	K S

Mit diesem Kommunikationsobjekt wird der Befehl zum Beenden der manuellen Bedienung über den Bus (ABB i-bus® KNX) empfangen.

Telegrammwert:

- 1 = manuelle Bedienung beenden
- 0 = manuelle Bedienung beenden

Voraussetzungen für die Sichtbarkeit

- Parameterfenster [Manuelle Bedienung](#) \ Parameter [Manuelle Bedienung freigeben](#) \ Option [ja](#)

Funktion	Kommunikationsobjektname	Datenpunkttyp	Länge	Flags
Status Manuelle Bedienung	Manuelle Bedienung: Manuelle Bedienung	DPT 1.011	1 Bit	K L Ü

Dieses Kommunikationsobjekt sendet den Status der Betriebsart *Manuelle Bedienung* auf den Bus (ABB i-bus® KNX).

Telegrammwert:

- 1 = Manuelle Bedienung aktiv
- 0 = Manuelle Bedienung inaktiv

Voraussetzungen für die Sichtbarkeit

- Parameterfenster [Manuelle Bedienung](#) \ Parameter [Manuelle Bedienung freigeben](#) \ Option [ja](#)

Funktion	Kommunikationsobjektname	Datenpunkttyp	Länge	Flags
Manuelle Bedienung freigeben/sperren	Manuelle Bedienung: Manuelle Bedienung	DPT 1.003	1 Bit	K S

Mit diesem Kommunikationsobjekt wird die Betriebsart *Manuelle Bedienung* freigegeben/gesperrt.

Wenn die Betriebsart *Manuelle Bedienung* aktiv ist, wird sie mit dem Telegrammwert 0 beendet und gesperrt.

Telegrammwert:

- 1 = Manuelle Bedienung freigeben
- 0 = Manuelle Bedienung beenden und sperren

Voraussetzungen für die Sichtbarkeit

- Parameterfenster [Manuelle Bedienung](#) \ Parameter [Manuelle Bedienung freigeben](#) \ Option [ja](#)

8.4 Kommunikationsobjekte Sicherheit

Funktion	Kommunikationsobjektname	Datenpunkttyp	Länge	Flags
Sicherheitspriorität x	Sicherheit: Schalten	DPT 1.005	1 Bit	K S Ü A
<p>Mit diesen Kommunikationsobjekten wird eine Sicherheitspriorität über den Bus (ABB i-bus® KNX) empfangen. Eine aktive Sicherheitspriorität übersteuert den Betrieb des Geräts → Sicherheitsfunktionen Schaltaktor, Seite 83. Telegrammwert:</p> <ul style="list-style-type: none"> • 1 = Alarm • 0 = kein Alarm 				
<p>Hinweis Zur automatischen Aktualisierung der Kommunikationsobjekte muss im Parameter Sicherheitskommunikationsobjekte nach Busspannungswiederkehr und Download lesen die Option <i>ja</i> gewählt sein.</p>				
<p>Hinweis Um die Sicherheitskommunikationsobjekte nach Busspannungswiederkehr oder Download zu aktualisieren, müssen die Leseflags bei den entsprechenden Kommunikationsobjekten des sendenden Geräts gesetzt sein.</p>				
<p>Voraussetzungen für die Sichtbarkeit</p> <ul style="list-style-type: none"> • Parameterfenster Sicherheit/Wetteralarne \ Parameter Kommunikationsobjekt "Sicherheitspriorität x" freigeben \ Option <i>ja</i> 				
Windalarm x	Sicherheit: Jalousie	DPT 1.005	1 Bit	K S Ü A
<p>Mit diesen Kommunikationsobjekten wird ein Windalarm über den Bus (ABB i-bus® KNX) empfangen. Ein aktiver Wetteralarm übersteuert den Betrieb des Geräts → Sicherheitsfunktionen Jalousieaktor, Seite 80. Telegrammwert:</p> <ul style="list-style-type: none"> • 1 = Alarm • 0 = kein Alarm 				
<p>Hinweis Zur automatischen Aktualisierung des Kommunikationsobjekts muss im Parameter Sicherheitskommunikationsobjekte nach Busspannungswiederkehr und Download lesen die Option <i>ja</i> gewählt sein.</p>				
<p>Hinweis Um die Sicherheitskommunikationsobjekte nach Busspannungswiederkehr oder Download zu aktualisieren, müssen die Leseflags bei den entsprechenden Kommunikationsobjekten des sendenden Geräts gesetzt sein.</p>				
<p>Voraussetzungen für die Sichtbarkeit</p> <ul style="list-style-type: none"> • Parameterfenster Sicherheit/Wetteralarne \ Parameter Kommunikationsobjekt "Windalarm x" freigeben \ Option <i>ja</i> 				
Regenalarm	Sicherheit: Jalousie	DPT 1.005	1 Bit	K S Ü A
<p>Mit diesem Kommunikationsobjekt wird ein Regenalarm über den Bus (ABB i-bus® KNX) empfangen. Ein aktiver Wetteralarm übersteuert den Betrieb des Geräts → Sicherheitsfunktionen Jalousieaktor, Seite 80. Telegrammwert:</p> <ul style="list-style-type: none"> • 1 = Alarm • 0 = kein Alarm 				
<p>Hinweis Zur automatischen Aktualisierung des Kommunikationsobjekts muss im Parameter Sicherheitskommunikationsobjekte nach Busspannungswiederkehr und Download lesen die Option <i>ja</i> gewählt sein.</p>				
<p>Hinweis Um die Sicherheitskommunikationsobjekte nach Busspannungswiederkehr oder Download zu aktualisieren, müssen die Leseflags bei den entsprechenden Kommunikationsobjekten des sendenden Geräts gesetzt sein.</p>				
<p>Voraussetzungen für die Sichtbarkeit</p> <ul style="list-style-type: none"> • Parameterfenster Sicherheit/Wetteralarne \ Parameter Kommunikationsobjekt "Regenalarm" freigeben \ Option <i>ja</i> 				
Frostalarm	Sicherheit: Jalousie	DPT 1.005	1 Bit	K S Ü A
<p>Mit diesem Kommunikationsobjekt wird ein Frostalarm über den Bus (ABB i-bus® KNX) empfangen. Ein aktiver Wetteralarm übersteuert den Betrieb des Geräts → Sicherheitsfunktionen Jalousieaktor, Seite 80. Telegrammwert:</p> <ul style="list-style-type: none"> • 1 = Alarm • 0 = kein Alarm 				
<p>Hinweis Zur automatischen Aktualisierung des Kommunikationsobjekts muss im Parameter Sicherheitskommunikationsobjekte nach Busspannungswiederkehr und Download lesen die Option <i>ja</i> gewählt sein.</p>				
<p>Hinweis Um die Sicherheitskommunikationsobjekte nach Busspannungswiederkehr oder Download zu aktualisieren, müssen die Leseflags bei den entsprechenden Kommunikationsobjekten des sendenden Geräts gesetzt sein.</p>				
<p>Voraussetzungen für die Sichtbarkeit</p> <ul style="list-style-type: none"> • Parameterfenster Sicherheit/Wetteralarne \ Parameter Kommunikationsobjekt "Frostalarm" freigeben \ Option <i>ja</i> 				

8.5 Kommunikationsobjekte Logik/Schwellwert X

Funktion	Kommunikationsobjektname	Datenpunkttyp	Länge	Flags
oberen Schwellwert ändern	Logik/Schwellwert X: Schwellwert	DPT 13.010	4 Bytes	K S

Mit diesem Kommunikationsobjekt wird ein neuer Wert für den oberen Schwellwert über den Bus (ABB i-bus® KNX) empfangen.

Der Datenpunkttyp des Kommunikationsobjekts ist abhängig von der im Parameter *Datenpunkttyp Kommunikationsobjekt "Schwellwerteingang"* gewählten Option. Telegrammwert:

- 0 ... 2147483647 Wh

Voraussetzungen für die Sichtbarkeit

- Parameterfenster *Konfiguration* \ Parameter *Logik/Schwellwert x-y freigeben* \ Option *ja*
- Parameterfenster *Logik/Schwellwert* \ Parameterfenster *Logik/Schwellwert x*
 - Parameter *Funktion des Logikgatters* \ Option *Schwellwert*
 - Parameter *Datenpunkttyp Kommunikationsobjekt "Schwellwerteingang"* \ Option *Wh (DPT 13.010)*
 - Parameter *Schwellwerte über Kommunikationsobjekte ändern* \ Option *ja*

Funktion	Kommunikationsobjektname	Datenpunkttyp	Länge	Flags
oberen Schwellwert ändern	Logik/Schwellwert X: Schwellwert	DPT 13.013	4 Bytes	K S

Mit diesem Kommunikationsobjekt wird ein neuer Wert für den oberen Schwellwert über den Bus (ABB i-bus® KNX) empfangen.

Der Datenpunkttyp des Kommunikationsobjekts ist abhängig von der im Parameter *Datenpunkttyp Kommunikationsobjekt "Schwellwerteingang"* gewählten Option. Telegrammwert:

- 0 ... 2147483647 kWh

Voraussetzungen für die Sichtbarkeit

- Parameterfenster *Konfiguration* \ Parameter *Logik/Schwellwert x-y freigeben* \ Option *ja*
- Parameterfenster *Logik/Schwellwert* \ Parameterfenster *Logik/Schwellwert x*
 - Parameter *Funktion des Logikgatters* \ Option *Schwellwert*
 - Parameter *Datenpunkttyp Kommunikationsobjekt "Schwellwerteingang"* \ Option *kWh (DPT 13.013)*
 - Parameter *Schwellwerte über Kommunikationsobjekte ändern* \ Option *ja*

Funktion	Kommunikationsobjektname	Datenpunkttyp	Länge	Flags
oberen Schwellwert ändern	Logik/Schwellwert X: Schwellwert	DPT 14.019	4 Bytes	K S

Mit diesem Kommunikationsobjekt wird ein neuer Wert für den oberen Schwellwert über den Bus (ABB i-bus® KNX) empfangen.

Der Datenpunkttyp des Kommunikationsobjekts ist abhängig von der im Parameter *Datenpunkttyp Kommunikationsobjekt "Schwellwerteingang"* gewählten Option. Telegrammwert:

- 0 ... 24 A

Voraussetzungen für die Sichtbarkeit

- Parameterfenster *Konfiguration* \ Parameter *Logik/Schwellwert x-y freigeben* \ Option *ja*
- Parameterfenster *Logik/Schwellwert* \ Parameterfenster *Logik/Schwellwert x*
 - Parameter *Funktion des Logikgatters* \ Option *Schwellwert*
 - Parameter *Datenpunkttyp Kommunikationsobjekt "Schwellwerteingang"* \ Option *A (DPT 14.019)*
 - Parameter *Schwellwerte über Kommunikationsobjekte ändern* \ Option *ja*

Funktion	Kommunikationsobjektname	Datenpunkttyp	Länge	Flags
oberen Schwellwert ändern	Logik/Schwellwert X: Schwellwert	DPT 14.056	4 Bytes	K S

Mit diesem Kommunikationsobjekt wird ein neuer Wert für den oberen Schwellwert über den Bus (ABB i-bus® KNX) empfangen.

Der Datenpunkttyp des Kommunikationsobjekts ist abhängig von der im Parameter *Datenpunkttyp Kommunikationsobjekt "Schwellwerteingang"* gewählten Option. Telegrammwert:

- 0 ... 10000 W

Voraussetzungen für die Sichtbarkeit

- Parameterfenster *Konfiguration* \ Parameter *Logik/Schwellwert x-y freigeben* \ Option *ja*
- Parameterfenster *Logik/Schwellwert* \ Parameterfenster *Logik/Schwellwert x*
 - Parameter *Funktion des Logikgatters* \ Option *Schwellwert*
 - Parameter *Datenpunkttyp Kommunikationsobjekt "Schwellwerteingang"* \ Option *W (DPT 14.056)*
 - Parameter *Schwellwerte über Kommunikationsobjekte ändern* \ Option *ja*

Funktion	Kommunikationsobjektname	Datenpunkttyp	Länge	Flags
oberen Schwellwert ändern	Logik/Schwellwert X: Schwellwert	DPT 5.001	1 Byte	K S

Mit diesem Kommunikationsobjekt wird ein neuer Wert für den oberen Schwellwert über den Bus (ABB i-bus® KNX) empfangen.

Der Datenpunkttyp des Kommunikationsobjekts ist abhängig von der im Parameter *Datenpunkttyp Kommunikationsobjekt "Schwellwerteingang"* gewählten Option. Telegrammwert:

- 0 ... 100 %

Voraussetzungen für die Sichtbarkeit

- Parameterfenster *Konfiguration* \ Parameter *Logik/Schwellwert x-y freigeben* \ Option *ja*
- Parameterfenster *Logik/Schwellwert* \ Parameterfenster *Logik/Schwellwert x*
 - Parameter *Funktion des Logikgatters* \ Option *Schwellwert*
 - Parameter *Datenpunkttyp Kommunikationsobjekt "Schwellwerteingang"* \ Option *Prozent (DPT 5.001)*
 - Parameter *Schwellwerte über Kommunikationsobjekte ändern* \ Option *ja*

Funktion	Kommunikationsobjektname	Datenpunkttyp	Länge	Flags
oberen Schwellwert ändern	Logik/Schwellwert X: Schwellwert	DPT 5.010	1 Byte	K S

Mit diesem Kommunikationsobjekt wird ein neuer Wert für den oberen Schwellwert über den Bus (ABB i-bus® KNX) empfangen.

Der Datenpunkttyp des Kommunikationsobjekts ist abhängig von der im Parameter *Datenpunkttyp Kommunikationsobjekt "Schwellwerteingang"* gewählten Option. Telegrammwert:

- 0 ... 255

Voraussetzungen für die Sichtbarkeit

- Parameterfenster *Konfiguration* \ Parameter *Logik/Schwellwert x-y freigeben* \ Option *ja*
- Parameterfenster *Logik/Schwellwert* \ Parameterfenster *Logik/Schwellwert x*
 - Parameter *Funktion des Logikgatters* \ Option *Schwellwert*
 - Parameter *Datenpunkttyp Kommunikationsobjekt "Schwellwerteingang"* \ Option *Zählimpulse (DPT 5.010)*
 - Parameter *Schwellwerte über Kommunikationsobjekte ändern* \ Option *ja*

Funktion	Kommunikationsobjektname	Datenpunkttyp	Länge	Flags
oberen Schwellwert ändern	Logik/Schwellwert X: Schwellwert	DPT 7.001	2 Bytes	K S
<p>Mit diesem Kommunikationsobjekt wird ein neuer Wert für den oberen Schwellwert über den Bus (ABB i-bus® KNX) empfangen. Der Datenpunkttyp des Kommunikationsobjekts ist abhängig von der im Parameter <i>Datenpunkttyp Kommunikationsobjekt "Schwellwerteingang"</i> gewählten Option. Telegrammwert:</p> <ul style="list-style-type: none"> • 0 ... 65535 <p>Voraussetzungen für die Sichtbarkeit</p> <ul style="list-style-type: none"> • Parameterfenster <i>Konfiguration</i> \ Parameter <i>Logik/Schwellwert x-y freigeben</i> \ Option <i>ja</i> • Parameterfenster <i>Logik/Schwellwert</i> \ Parameterfenster <i>Logik/Schwellwert x</i> <ul style="list-style-type: none"> – Parameter <i>Funktion des Logikgatters</i> \ Option <i>Schwellwert</i> – Parameter <i>Datenpunkttyp Kommunikationsobjekt "Schwellwerteingang"</i> \ Option <i>Zählimpulse (DPT 7.001)</i> – Parameter <i>Schwellwerte über Kommunikationsobjekte ändern</i> \ Option <i>ja</i> 				
oberen Schwellwert ändern	Logik/Schwellwert X: Schwellwert	DPT 9.001	2 Bytes	K S
<p>Mit diesem Kommunikationsobjekt wird ein neuer Wert für den oberen Schwellwert über den Bus (ABB i-bus® KNX) empfangen. Der Datenpunkttyp des Kommunikationsobjekts ist abhängig von der im Parameter <i>Datenpunkttyp Kommunikationsobjekt "Schwellwerteingang"</i> gewählten Option. Telegrammwert:</p> <ul style="list-style-type: none"> • -273 ... 670760 °C <p>Voraussetzungen für die Sichtbarkeit</p> <ul style="list-style-type: none"> • Parameterfenster <i>Konfiguration</i> \ Parameter <i>Logik/Schwellwert x-y freigeben</i> \ Option <i>ja</i> • Parameterfenster <i>Logik/Schwellwert</i> \ Parameterfenster <i>Logik/Schwellwert x</i> <ul style="list-style-type: none"> – Parameter <i>Funktion des Logikgatters</i> \ Option <i>Schwellwert</i> – Parameter <i>Datenpunkttyp Kommunikationsobjekt "Schwellwerteingang"</i> \ Option <i>Temperatur (DPT 9.001)</i> – Parameter <i>Schwellwerte über Kommunikationsobjekte ändern</i> \ Option <i>ja</i> 				
oberen Schwellwert ändern	Logik/Schwellwert X: Schwellwert	DPT 9.004	2 Bytes	K S
<p>Mit diesem Kommunikationsobjekt wird ein neuer Wert für den oberen Schwellwert über den Bus (ABB i-bus® KNX) empfangen. Der Datenpunkttyp des Kommunikationsobjekts ist abhängig von der im Parameter <i>Datenpunkttyp Kommunikationsobjekt "Schwellwerteingang"</i> gewählten Option. Telegrammwert:</p> <ul style="list-style-type: none"> • 0 ... 670760 Lux <p>Voraussetzungen für die Sichtbarkeit</p> <ul style="list-style-type: none"> • Parameterfenster <i>Konfiguration</i> \ Parameter <i>Logik/Schwellwert x-y freigeben</i> \ Option <i>ja</i> • Parameterfenster <i>Logik/Schwellwert</i> \ Parameterfenster <i>Logik/Schwellwert x</i> <ul style="list-style-type: none"> – Parameter <i>Funktion des Logikgatters</i> \ Option <i>Schwellwert</i> – Parameter <i>Datenpunkttyp Kommunikationsobjekt "Schwellwerteingang"</i> \ Option <i>Lux (DPT 9.004)</i> – Parameter <i>Schwellwerte über Kommunikationsobjekte ändern</i> \ Option <i>ja</i> 				
oberen Schwellwert ändern	Logik/Schwellwert X: Schwellwert	DPT 9.021	2 Bytes	K S
<p>Mit diesem Kommunikationsobjekt wird ein neuer Wert für den oberen Schwellwert über den Bus (ABB i-bus® KNX) empfangen. Der Datenpunkttyp des Kommunikationsobjekts ist abhängig von der im Parameter <i>Datenpunkttyp Kommunikationsobjekt "Schwellwerteingang"</i> gewählten Option. Telegrammwert:</p> <ul style="list-style-type: none"> • 0 ... 240000 mA <p>Voraussetzungen für die Sichtbarkeit</p> <ul style="list-style-type: none"> • Parameterfenster <i>Konfiguration</i> \ Parameter <i>Logik/Schwellwert x-y freigeben</i> \ Option <i>ja</i> • Parameterfenster <i>Logik/Schwellwert</i> \ Parameterfenster <i>Logik/Schwellwert x</i> <ul style="list-style-type: none"> – Parameter <i>Funktion des Logikgatters</i> \ Option <i>Schwellwert</i> – Parameter <i>Datenpunkttyp Kommunikationsobjekt "Schwellwerteingang"</i> \ Option <i>mA (DPT 9.021)</i> – Parameter <i>Schwellwerte über Kommunikationsobjekte ändern</i> \ Option <i>ja</i> 				
oberen Schwellwert ändern	Logik/Schwellwert X: Schwellwert	DPT 9.024	2 Bytes	K S
<p>Mit diesem Kommunikationsobjekt wird ein neuer Wert für den oberen Schwellwert über den Bus (ABB i-bus® KNX) empfangen. Der Datenpunkttyp des Kommunikationsobjekts ist abhängig von der im Parameter <i>Datenpunkttyp Kommunikationsobjekt "Schwellwerteingang"</i> gewählten Option. Telegrammwert:</p> <ul style="list-style-type: none"> • 0 ... 10 kW <p>Voraussetzungen für die Sichtbarkeit</p> <ul style="list-style-type: none"> • Parameterfenster <i>Konfiguration</i> \ Parameter <i>Logik/Schwellwert x-y freigeben</i> \ Option <i>ja</i> • Parameterfenster <i>Logik/Schwellwert</i> \ Parameterfenster <i>Logik/Schwellwert x</i> <ul style="list-style-type: none"> – Parameter <i>Funktion des Logikgatters</i> \ Option <i>Schwellwert</i> – Parameter <i>Datenpunkttyp Kommunikationsobjekt "Schwellwerteingang"</i> \ Option <i>kW (DPT 9.024)</i> – Parameter <i>Schwellwerte über Kommunikationsobjekte ändern</i> \ Option <i>ja</i> 				
Schwellwerteingang	Logik/Schwellwert X: Schwellwert	DPT 13.010	4 Bytes	K S Ü A
<p>Mit diesem Kommunikationsobjekt wird der Eingangswert für die Funktion <i>Schwellwert</i> über den Bus (ABB i-bus® KNX) empfangen. Der Datenpunkttyp des Kommunikationsobjekts ist abhängig von der im Parameter <i>Datenpunkttyp Kommunikationsobjekt "Schwellwerteingang"</i> gewählten Option. Telegrammwert:</p> <ul style="list-style-type: none"> • 0 ... 2147483647 Wh 				
<p> Hinweis Zur automatischen Aktualisierung des Kommunikationsobjekts muss im Parameter <i>Eingangskommunikationsobjekte nach Busspannungswiederkehr und Download lesen</i> die Option <i>ja</i> gewählt sein.</p>				
<p> Hinweis Um die Eingangskommunikationsobjekte nach Busspannungswiederkehr oder Download zu aktualisieren, müssen die Leseflags bei den entsprechenden Kommunikationsobjekten des sendenden Geräts gesetzt sein.</p>				
<p>Voraussetzungen für die Sichtbarkeit</p> <ul style="list-style-type: none"> • Parameterfenster <i>Konfiguration</i> \ Parameter <i>Logik/Schwellwert x-y freigeben</i> \ Option <i>ja</i> • Parameterfenster <i>Logik/Schwellwert</i> \ Parameterfenster <i>Logik/Schwellwert x</i> <ul style="list-style-type: none"> – Parameter <i>Funktion des Logikgatters</i> \ Option <i>Schwellwert</i> – Parameter <i>Datenpunkttyp Kommunikationsobjekt "Schwellwerteingang"</i> \ Option <i>Wh (DPT 13.010)</i> 				

Funktion	Kommunikationsobjektname	Datenpunkttyp	Länge	Flags
Schwellwerteingang	Logik/Schwellwert X: Schwellwert	DPT 13.013	4 Bytes	K S Ü A
<p>Mit diesem Kommunikationsobjekt wird der Eingangswert für die Funktion <i>Schwellwert</i> über den Bus (ABB i-bus® KNX) empfangen. Der Datenpunkttyp des Kommunikationsobjekts ist abhängig von der im Parameter <i>Datenpunkttyp Kommunikationsobjekt "Schwellwerteingang"</i> gewählten Option. Telegrammwert:</p> <ul style="list-style-type: none"> 0 ... 2147483647 kWh 				
<p>Hinweis Zur automatischen Aktualisierung des Kommunikationsobjekts muss im Parameter <i>Eingangskommunikationsobjekte nach Busspannungswiederkehr und Download lesen</i> die Option <i>ja</i> gewählt sein.</p>				
<p>Hinweis Um die Eingangskommunikationsobjekte nach Busspannungswiederkehr oder Download zu aktualisieren, müssen die Leseflags bei den entsprechenden Kommunikationsobjekten des sendenden Geräts gesetzt sein.</p>				
<p>Voraussetzungen für die Sichtbarkeit</p> <ul style="list-style-type: none"> Parameterfenster <i>Konfiguration</i> \ Parameter <i>Logik/Schwellwert x-y freigeben</i> \ Option <i>ja</i> Parameterfenster <i>Logik/Schwellwert</i> \ Parameterfenster <i>Logik/Schwellwert x</i> <ul style="list-style-type: none"> Parameter <i>Funktion des Logikgatters</i> \ Option <i>Schwellwert</i> Parameter <i>Datenpunkttyp Kommunikationsobjekt "Schwellwerteingang"</i> \ Option <i>kWh (DPT 13.013)</i> 				
Schwellwerteingang	Logik/Schwellwert X: Schwellwert	DPT 14.019	4 Bytes	K S Ü A
<p>Mit diesem Kommunikationsobjekt wird der Eingangswert für die Funktion <i>Schwellwert</i> über den Bus (ABB i-bus® KNX) empfangen. Der Datenpunkttyp des Kommunikationsobjekts ist abhängig von der im Parameter <i>Datenpunkttyp Kommunikationsobjekt "Schwellwerteingang"</i> gewählten Option. Telegrammwert:</p> <ul style="list-style-type: none"> 0 ... 24 A 				
<p>Hinweis Zur automatischen Aktualisierung des Kommunikationsobjekts muss im Parameter <i>Eingangskommunikationsobjekte nach Busspannungswiederkehr und Download lesen</i> die Option <i>ja</i> gewählt sein.</p>				
<p>Hinweis Um die Eingangskommunikationsobjekte nach Busspannungswiederkehr oder Download zu aktualisieren, müssen die Leseflags bei den entsprechenden Kommunikationsobjekten des sendenden Geräts gesetzt sein.</p>				
<p>Voraussetzungen für die Sichtbarkeit</p> <ul style="list-style-type: none"> Parameterfenster <i>Konfiguration</i> \ Parameter <i>Logik/Schwellwert x-y freigeben</i> \ Option <i>ja</i> Parameterfenster <i>Logik/Schwellwert</i> \ Parameterfenster <i>Logik/Schwellwert x</i> <ul style="list-style-type: none"> Parameter <i>Funktion des Logikgatters</i> \ Option <i>Schwellwert</i> Parameter <i>Datenpunkttyp Kommunikationsobjekt "Schwellwerteingang"</i> \ Option <i>A (DPT 14.019)</i> 				
Schwellwerteingang	Logik/Schwellwert X: Schwellwert	DPT 14.056	4 Bytes	K S Ü A
<p>Mit diesem Kommunikationsobjekt wird der Eingangswert für die Funktion <i>Schwellwert</i> über den Bus (ABB i-bus® KNX) empfangen. Der Datenpunkttyp des Kommunikationsobjekts ist abhängig von der im Parameter <i>Datenpunkttyp Kommunikationsobjekt "Schwellwerteingang"</i> gewählten Option. Telegrammwert:</p> <ul style="list-style-type: none"> 0 ... 10000 W 				
<p>Hinweis Zur automatischen Aktualisierung des Kommunikationsobjekts muss im Parameter <i>Eingangskommunikationsobjekte nach Busspannungswiederkehr und Download lesen</i> die Option <i>ja</i> gewählt sein.</p>				
<p>Hinweis Um die Eingangskommunikationsobjekte nach Busspannungswiederkehr oder Download zu aktualisieren, müssen die Leseflags bei den entsprechenden Kommunikationsobjekten des sendenden Geräts gesetzt sein.</p>				
<p>Voraussetzungen für die Sichtbarkeit</p> <ul style="list-style-type: none"> Parameterfenster <i>Konfiguration</i> \ Parameter <i>Logik/Schwellwert x-y freigeben</i> \ Option <i>ja</i> Parameterfenster <i>Logik/Schwellwert</i> \ Parameterfenster <i>Logik/Schwellwert x</i> <ul style="list-style-type: none"> Parameter <i>Funktion des Logikgatters</i> \ Option <i>Schwellwert</i> Parameter <i>Datenpunkttyp Kommunikationsobjekt "Schwellwerteingang"</i> \ Option <i>W (DPT 14.056)</i> 				
Schwellwerteingang	Logik/Schwellwert X: Schwellwert	DPT 5.001	1 Byte	K S Ü A
<p>Mit diesem Kommunikationsobjekt wird der Eingangswert für die Funktion <i>Schwellwert</i> über den Bus (ABB i-bus® KNX) empfangen. Der Datenpunkttyp des Kommunikationsobjekts ist abhängig von der im Parameter <i>Datenpunkttyp Kommunikationsobjekt "Schwellwerteingang"</i> gewählten Option. Telegrammwert:</p> <ul style="list-style-type: none"> 0 ... 100 % 				
<p>Hinweis Zur automatischen Aktualisierung des Kommunikationsobjekts muss im Parameter <i>Eingangskommunikationsobjekte nach Busspannungswiederkehr und Download lesen</i> die Option <i>ja</i> gewählt sein.</p>				
<p>Hinweis Um die Eingangskommunikationsobjekte nach Busspannungswiederkehr oder Download zu aktualisieren, müssen die Leseflags bei den entsprechenden Kommunikationsobjekten des sendenden Geräts gesetzt sein.</p>				
<p>Voraussetzungen für die Sichtbarkeit</p> <ul style="list-style-type: none"> Parameterfenster <i>Konfiguration</i> \ Parameter <i>Logik/Schwellwert x-y freigeben</i> \ Option <i>ja</i> Parameterfenster <i>Logik/Schwellwert</i> \ Parameterfenster <i>Logik/Schwellwert x</i> <ul style="list-style-type: none"> Parameter <i>Funktion des Logikgatters</i> \ Option <i>Schwellwert</i> Parameter <i>Datenpunkttyp Kommunikationsobjekt "Schwellwerteingang"</i> \ Option <i>Prozent (DPT 5.001)</i> 				

Funktion	Kommunikationsobjektname	Datenpunkttyp	Länge	Flags
Schwellwerteingang	Logik/Schwellwert X: Schwellwert	DPT 5.010	1 Byte	K S Ü A

Mit diesem Kommunikationsobjekt wird der Eingangswert für die Funktion *Schwellwert* über den Bus (ABB i-bus® KNX) empfangen.
 Der Datenpunkttyp des Kommunikationsobjekts ist abhängig von der im Parameter *Datenpunkttyp Kommunikationsobjekt "Schwellwerteingang"* gewählten Option.
 Telegrammwert:

- 0 ... 255



Hinweis

Zur automatischen Aktualisierung des Kommunikationsobjekts muss im Parameter *Eingangskommunikationsobjekte nach Busspannungswiederkehr und Download lesen* die Option *ja* gewählt sein.



Hinweis

Um die Eingangskommunikationsobjekte nach Busspannungswiederkehr oder Download zu aktualisieren, müssen die Leseflags bei den entsprechenden Kommunikationsobjekten des sendenden Geräts gesetzt sein.

Voraussetzungen für die Sichtbarkeit

- Parameterfenster *Konfiguration* \ Parameter *Logik/Schwellwert x-y freigeben* \ Option *ja*
- Parameterfenster *Logik/Schwellwert* \ Parameterfenster *Logik/Schwellwert x*
 - Parameter *Funktion des Logikgatters* \ Option *Schwellwert*
 - Parameter *Datenpunkttyp Kommunikationsobjekt "Schwellwerteingang"* \ Option *Zählimpulse (DPT 5.010)*

Funktion	Kommunikationsobjektname	Datenpunkttyp	Länge	Flags
Schwellwerteingang	Logik/Schwellwert X: Schwellwert	DPT 7.001	2 Bytes	K S Ü A

Mit diesem Kommunikationsobjekt wird der Eingangswert für die Funktion *Schwellwert* über den Bus (ABB i-bus® KNX) empfangen.
 Der Datenpunkttyp des Kommunikationsobjekts ist abhängig von der im Parameter *Datenpunkttyp Kommunikationsobjekt "Schwellwerteingang"* gewählten Option.
 Telegrammwert:

- 0 ... 65535



Hinweis

Zur automatischen Aktualisierung des Kommunikationsobjekts muss im Parameter *Eingangskommunikationsobjekte nach Busspannungswiederkehr und Download lesen* die Option *ja* gewählt sein.



Hinweis

Um die Eingangskommunikationsobjekte nach Busspannungswiederkehr oder Download zu aktualisieren, müssen die Leseflags bei den entsprechenden Kommunikationsobjekten des sendenden Geräts gesetzt sein.

Voraussetzungen für die Sichtbarkeit

- Parameterfenster *Konfiguration* \ Parameter *Logik/Schwellwert x-y freigeben* \ Option *ja*
- Parameterfenster *Logik/Schwellwert* \ Parameterfenster *Logik/Schwellwert x*
 - Parameter *Funktion des Logikgatters* \ Option *Schwellwert*
 - Parameter *Datenpunkttyp Kommunikationsobjekt "Schwellwerteingang"* \ Option *Zählimpulse (DPT 7.001)*

Funktion	Kommunikationsobjektname	Datenpunkttyp	Länge	Flags
Schwellwerteingang	Logik/Schwellwert X: Schwellwert	DPT 9.001	2 Bytes	K S Ü A

Mit diesem Kommunikationsobjekt wird der Eingangswert für die Funktion *Schwellwert* über den Bus (ABB i-bus® KNX) empfangen.
 Der Datenpunkttyp des Kommunikationsobjekts ist abhängig von der im Parameter *Datenpunkttyp Kommunikationsobjekt "Schwellwerteingang"* gewählten Option.
 Telegrammwert:

- -273 ... 670760 °C



Hinweis

Zur automatischen Aktualisierung des Kommunikationsobjekts muss im Parameter *Eingangskommunikationsobjekte nach Busspannungswiederkehr und Download lesen* die Option *ja* gewählt sein.



Hinweis

Um die Eingangskommunikationsobjekte nach Busspannungswiederkehr oder Download zu aktualisieren, müssen die Leseflags bei den entsprechenden Kommunikationsobjekten des sendenden Geräts gesetzt sein.

Voraussetzungen für die Sichtbarkeit

- Parameterfenster *Konfiguration* \ Parameter *Logik/Schwellwert x-y freigeben* \ Option *ja*
- Parameterfenster *Logik/Schwellwert* \ Parameterfenster *Logik/Schwellwert x*
 - Parameter *Funktion des Logikgatters* \ Option *Schwellwert*
 - Parameter *Datenpunkttyp Kommunikationsobjekt "Schwellwerteingang"* \ Option *Temperatur (DPT 9.001)*

Funktion	Kommunikationsobjektname	Datenpunkttyp	Länge	Flags
Schwellwerteingang	Logik/Schwellwert X: Schwellwert	DPT 9.004	2 Bytes	K S Ü A

Mit diesem Kommunikationsobjekt wird der Eingangswert für die Funktion *Schwellwert* über den Bus (ABB i-bus® KNX) empfangen.
 Der Datenpunkttyp des Kommunikationsobjekts ist abhängig von der im Parameter *Datenpunkttyp Kommunikationsobjekt "Schwellwerteingang"* gewählten Option.
 Telegrammwert:

- 0 ... 670760 Lux



Hinweis

Zur automatischen Aktualisierung des Kommunikationsobjekts muss im Parameter *Eingangskommunikationsobjekte nach Busspannungswiederkehr und Download lesen* die Option *ja* gewählt sein.



Hinweis

Um die Eingangskommunikationsobjekte nach Busspannungswiederkehr oder Download zu aktualisieren, müssen die Leseflags bei den entsprechenden Kommunikationsobjekten des sendenden Geräts gesetzt sein.

Voraussetzungen für die Sichtbarkeit

- Parameterfenster *Konfiguration* \ Parameter *Logik/Schwellwert x-y freigeben* \ Option *ja*
- Parameterfenster *Logik/Schwellwert* \ Parameterfenster *Logik/Schwellwert x*
 - Parameter *Funktion des Logikgatters* \ Option *Schwellwert*
 - Parameter *Datenpunkttyp Kommunikationsobjekt "Schwellwerteingang"* \ Option *Lux (DPT 9.004)*

Funktion	Kommunikationsobjektname	Datenpunkttyp	Länge	Flags
Schwellwerteingang	Logik/Schwellwert X: Schwellwert	DPT 9.021	2 Bytes	K S Ü A

Mit diesem Kommunikationsobjekt wird der Eingangswert für die Funktion *Schwellwert* über den Bus (ABB i-bus® KNX) empfangen.

Der Datenpunkttyp des Kommunikationsobjekts ist abhängig von der im Parameter *Datenpunkttyp Kommunikationsobjekt "Schwellwerteingang"* gewählten Option.

Telegrammwert:

- 0 ... 240000 mA



Hinweis

Zur automatischen Aktualisierung des Kommunikationsobjekts muss im Parameter *Eingangskommunikationsobjekte nach Busspannungswiederkehr und Download lesen* die Option *ja* gewählt sein.



Hinweis

Um die Eingangskommunikationsobjekte nach Busspannungswiederkehr oder Download zu aktualisieren, müssen die Leseflags bei den entsprechenden Kommunikationsobjekten des sendenden Geräts gesetzt sein.

Voraussetzungen für die Sichtbarkeit

- Parameterfenster *Konfiguration* \ Parameter *Logik/Schwellwert x-y freigeben* \ Option *ja*
- Parameterfenster *Logik/Schwellwert* \ Parameterfenster *Logik/Schwellwert x*
 - Parameter *Funktion des Logikgatters* \ Option *Schwellwert*
 - Parameter *Datenpunkttyp Kommunikationsobjekt "Schwellwerteingang"* \ Option *mA (DPT 9.021)*

Funktion	Kommunikationsobjektname	Datenpunkttyp	Länge	Flags
Schwellwerteingang	Logik/Schwellwert X: Schwellwert	DPT 9.024	2 Bytes	K S Ü A

Mit diesem Kommunikationsobjekt wird der Eingangswert für die Funktion *Schwellwert* über den Bus (ABB i-bus® KNX) empfangen.

Der Datenpunkttyp des Kommunikationsobjekts ist abhängig von der im Parameter *Datenpunkttyp Kommunikationsobjekt "Schwellwerteingang"* gewählten Option.

Telegrammwert:

- 0 ... 10 kW



Hinweis

Zur automatischen Aktualisierung des Kommunikationsobjekts muss im Parameter *Eingangskommunikationsobjekte nach Busspannungswiederkehr und Download lesen* die Option *ja* gewählt sein.



Hinweis

Um die Eingangskommunikationsobjekte nach Busspannungswiederkehr oder Download zu aktualisieren, müssen die Leseflags bei den entsprechenden Kommunikationsobjekten des sendenden Geräts gesetzt sein.

Voraussetzungen für die Sichtbarkeit

- Parameterfenster *Konfiguration* \ Parameter *Logik/Schwellwert x-y freigeben* \ Option *ja*
- Parameterfenster *Logik/Schwellwert* \ Parameterfenster *Logik/Schwellwert x*
 - Parameter *Funktion des Logikgatters* \ Option *Schwellwert*
 - Parameter *Datenpunkttyp Kommunikationsobjekt "Schwellwerteingang"* \ Option *kW (DPT 9.024)*

Funktion	Kommunikationsobjektname	Datenpunkttyp	Länge	Flags
Status Eingangswert zwischen den Schwellwerten	Logik/Schwellwert X: Schwellwert	DPT 1.002	1 Bit	K L Ü

Dieses Kommunikationsobjekt sendet den Wert 1 auf den Bus (ABB i-bus® KNX), wenn sich der Eingangswert der Funktion *Schwellwert* zwischen den Schwellwerten befindet.

Weitere Informationen → [Funktion Schwellwert, Seite 86](#).

Telegrammwert:

- 1 = Eingangswert liegt zwischen den Schwellwerten (logisch wahr)
- 0 = Eingangswert liegt nicht zwischen den Schwellwerten (logisch falsch)

Voraussetzungen für die Sichtbarkeit

- Parameterfenster *Konfiguration* \ Parameter *Logik/Schwellwert x-y freigeben* \ Option *ja*
- Parameterfenster *Logik/Schwellwert* \ Parameterfenster *Logik/Schwellwert x*
 - Parameter *Funktion des Logikgatters* \ Option *Schwellwert*
 - Parameter *Bereich zwischen Schwellwerten überwachen* \ Option *ja*
 - Parameter *Kommunikationsobjekte "Status Ergebnis" und "Status Eingangswert zwischen den Schwellwerten" freigeben* \ Option *ja*

Funktion	Kommunikationsobjektname	Datenpunkttyp	Länge	Flags
Status Ergebnis [Logik]	Logik/Schwellwert X: Logik	DPT 1.002	1 Bit	K L Ü

Dieses Kommunikationsobjekt sendet das Ergebnis der Funktion *Logik* auf den Bus (ABB i-bus® KNX).

Weitere Informationen → [Funktion Logik, Seite 85](#).

Telegrammwert:

- 1 = logisch wahr
- 0 = logisch falsch



Hinweis

Das Ergebnis kann invertiert werden → Parameter *Ergebnis invertieren*.

Voraussetzungen für die Sichtbarkeit

- Parameterfenster *Konfiguration* \ Parameter *Logik/Schwellwert x-y freigeben* \ Option *ja*
- Parameterfenster *Logik/Schwellwert* \ Parameterfenster *Logik/Schwellwert x*
 - Parameter *Funktion des Logikgatters* \ Option *UND / ODER / exklusiv ODER / TOR / 1-Bit-Invertierer*
 - Parameter *Kommunikationsobjekt "Status Ergebnis" freigeben* \ Option *ja*

Funktion	Kommunikationsobjektname	Datenpunkttyp	Länge	Flags
Status Ergebnis [Schwellwert]	Logik/Schwellwert X: Schwellwert	DPT 1.002	1 Bit	K L Ü

Dieses Kommunikationsobjekt sendet das Ergebnis der Funktion *Schwellwert* auf den Bus (ABB i-bus® KNX).

Weitere Informationen → [Funktion Schwellwert, Seite 86](#).

Telegrammwert:

- Abhängig von den Einstellungen in folgenden Parametern:
 - *Ergebnis, wenn oberer Schwellwert überschritten ist*
 - *Ergebnis, wenn unterer Schwellwert unterschritten ist*

Voraussetzungen für die Sichtbarkeit

- Parameterfenster *Konfiguration* \ Parameter *Logik/Schwellwert x-y freigeben* \ Option *ja*
- Parameterfenster *Logik/Schwellwert* \ Parameterfenster *Logik/Schwellwert x*
 - Parameter *Funktion des Logikgatters* \ Option *Schwellwert*
 - Parameter *Kommunikationsobjekte "Status Ergebnis" und "Status Eingangswert zwischen den Schwellwerten" freigeben* \ Option *ja*

Funktion	Kommunikationsobjektname	Datenpunkttyp	Länge	Flags	
unteren Schwellwert ändern	Logik/Schwellwert X: Schwellwert	DPT 13.010	4 Bytes	K	S
Mit diesem Kommunikationsobjekt wird ein neuer Wert für den unteren Schwellwert über den Bus (ABB i-bus® KNX) empfangen. Der Datenpunkttyp des Kommunikationsobjekts ist abhängig von der im Parameter <i>Datenpunkttyp Kommunikationsobjekt "Schwellwerteingang"</i> gewählten Option. Telegrammwert: <ul style="list-style-type: none"> 0 ... 2147483647 Wh Voraussetzungen für die Sichtbarkeit <ul style="list-style-type: none"> Parameterfenster <i>Konfiguration</i> \ Parameter <i>Logik/Schwellwert x-y freigeben</i> \ Option <i>ja</i> Parameterfenster <i>Logik/Schwellwert</i> \ Parameterfenster <i>Logik/Schwellwert x</i> <ul style="list-style-type: none"> Parameter <i>Funktion des Logikgatters</i> \ Option <i>Schwellwert</i> Parameter <i>Datenpunkttyp Kommunikationsobjekt "Schwellwerteingang"</i> \ Option <i>Wh (DPT 13.010)</i> Parameter <i>Schwellwerte über Kommunikationsobjekte ändern</i> \ Option <i>ja</i> 					
unteren Schwellwert ändern	Logik/Schwellwert X: Schwellwert	DPT 13.013	4 Bytes	K	S
Mit diesem Kommunikationsobjekt wird ein neuer Wert für den unteren Schwellwert über den Bus (ABB i-bus® KNX) empfangen. Der Datenpunkttyp des Kommunikationsobjekts ist abhängig von der im Parameter <i>Datenpunkttyp Kommunikationsobjekt "Schwellwerteingang"</i> gewählten Option. Telegrammwert: <ul style="list-style-type: none"> 0 ... 2147483647 kWh Voraussetzungen für die Sichtbarkeit <ul style="list-style-type: none"> Parameterfenster <i>Konfiguration</i> \ Parameter <i>Logik/Schwellwert x-y freigeben</i> \ Option <i>ja</i> Parameterfenster <i>Logik/Schwellwert</i> \ Parameterfenster <i>Logik/Schwellwert x</i> <ul style="list-style-type: none"> Parameter <i>Funktion des Logikgatters</i> \ Option <i>Schwellwert</i> Parameter <i>Datenpunkttyp Kommunikationsobjekt "Schwellwerteingang"</i> \ Option <i>kWh (DPT 13.013)</i> Parameter <i>Schwellwerte über Kommunikationsobjekte ändern</i> \ Option <i>ja</i> 					
unteren Schwellwert ändern	Logik/Schwellwert X: Schwellwert	DPT 14.019	4 Bytes	K	S
Mit diesem Kommunikationsobjekt wird ein neuer Wert für den unteren Schwellwert über den Bus (ABB i-bus® KNX) empfangen. Der Datenpunkttyp des Kommunikationsobjekts ist abhängig von der im Parameter <i>Datenpunkttyp Kommunikationsobjekt "Schwellwerteingang"</i> gewählten Option. Telegrammwert: <ul style="list-style-type: none"> 0 ... 24 A Voraussetzungen für die Sichtbarkeit <ul style="list-style-type: none"> Parameterfenster <i>Konfiguration</i> \ Parameter <i>Logik/Schwellwert x-y freigeben</i> \ Option <i>ja</i> Parameterfenster <i>Logik/Schwellwert</i> \ Parameterfenster <i>Logik/Schwellwert x</i> <ul style="list-style-type: none"> Parameter <i>Funktion des Logikgatters</i> \ Option <i>Schwellwert</i> Parameter <i>Datenpunkttyp Kommunikationsobjekt "Schwellwerteingang"</i> \ Option <i>A (DPT 14.019)</i> Parameter <i>Schwellwerte über Kommunikationsobjekte ändern</i> \ Option <i>ja</i> 					
unteren Schwellwert ändern	Logik/Schwellwert X: Schwellwert	DPT 14.056	4 Bytes	K	S
Mit diesem Kommunikationsobjekt wird ein neuer Wert für den unteren Schwellwert über den Bus (ABB i-bus® KNX) empfangen. Der Datenpunkttyp des Kommunikationsobjekts ist abhängig von der im Parameter <i>Datenpunkttyp Kommunikationsobjekt "Schwellwerteingang"</i> gewählten Option. Telegrammwert: <ul style="list-style-type: none"> 0 ... 10000 W Voraussetzungen für die Sichtbarkeit <ul style="list-style-type: none"> Parameterfenster <i>Konfiguration</i> \ Parameter <i>Logik/Schwellwert x-y freigeben</i> \ Option <i>ja</i> Parameterfenster <i>Logik/Schwellwert</i> \ Parameterfenster <i>Logik/Schwellwert x</i> <ul style="list-style-type: none"> Parameter <i>Funktion des Logikgatters</i> \ Option <i>Schwellwert</i> Parameter <i>Datenpunkttyp Kommunikationsobjekt "Schwellwerteingang"</i> \ Option <i>W (DPT 14.056)</i> Parameter <i>Schwellwerte über Kommunikationsobjekte ändern</i> \ Option <i>ja</i> 					
unteren Schwellwert ändern	Logik/Schwellwert X: Schwellwert	DPT 5.001	1 Byte	K	S
Mit diesem Kommunikationsobjekt wird ein neuer Wert für den unteren Schwellwert über den Bus (ABB i-bus® KNX) empfangen. Der Datenpunkttyp des Kommunikationsobjekts ist abhängig von der im Parameter <i>Datenpunkttyp Kommunikationsobjekt "Schwellwerteingang"</i> gewählten Option. Telegrammwert: <ul style="list-style-type: none"> 0 ... 100 % Voraussetzungen für die Sichtbarkeit <ul style="list-style-type: none"> Parameterfenster <i>Konfiguration</i> \ Parameter <i>Logik/Schwellwert x-y freigeben</i> \ Option <i>ja</i> Parameterfenster <i>Logik/Schwellwert</i> \ Parameterfenster <i>Logik/Schwellwert x</i> <ul style="list-style-type: none"> Parameter <i>Funktion des Logikgatters</i> \ Option <i>Schwellwert</i> Parameter <i>Datenpunkttyp Kommunikationsobjekt "Schwellwerteingang"</i> \ Option <i>Prozent (DPT 5.001)</i> Parameter <i>Schwellwerte über Kommunikationsobjekte ändern</i> \ Option <i>ja</i> 					
unteren Schwellwert ändern	Logik/Schwellwert X: Schwellwert	DPT 5.010	1 Byte	K	S
Mit diesem Kommunikationsobjekt wird ein neuer Wert für den unteren Schwellwert über den Bus (ABB i-bus® KNX) empfangen. Der Datenpunkttyp des Kommunikationsobjekts ist abhängig von der im Parameter <i>Datenpunkttyp Kommunikationsobjekt "Schwellwerteingang"</i> gewählten Option. Telegrammwert: <ul style="list-style-type: none"> 0 ... 255 Voraussetzungen für die Sichtbarkeit <ul style="list-style-type: none"> Parameterfenster <i>Konfiguration</i> \ Parameter <i>Logik/Schwellwert x-y freigeben</i> \ Option <i>ja</i> Parameterfenster <i>Logik/Schwellwert</i> \ Parameterfenster <i>Logik/Schwellwert x</i> <ul style="list-style-type: none"> Parameter <i>Funktion des Logikgatters</i> \ Option <i>Schwellwert</i> Parameter <i>Datenpunkttyp Kommunikationsobjekt "Schwellwerteingang"</i> \ Option <i>Zählimpulse (DPT 5.010)</i> Parameter <i>Schwellwerte über Kommunikationsobjekte ändern</i> \ Option <i>ja</i> 					

Funktion	Kommunikationsobjektname	Datenpunkttyp	Länge	Flags	
unteren Schwellwert ändern	Logik/Schwellwert X: Schwellwert	DPT 7.001	2 Bytes	K	S
<p>Mit diesem Kommunikationsobjekt wird ein neuer Wert für den unteren Schwellwert über den Bus (ABB i-bus® KNX) empfangen. Der Datenpunkttyp des Kommunikationsobjekts ist abhängig von der im Parameter <i>Datenpunkttyp Kommunikationsobjekt "Schwellwerteingang"</i> gewählten Option. Telegrammwert:</p> <ul style="list-style-type: none"> • 0 ... 65535 <p>Voraussetzungen für die Sichtbarkeit</p> <ul style="list-style-type: none"> • Parameterfenster <i>Konfiguration</i> \ Parameter <i>Logik/Schwellwert x-y freigeben</i> \ Option <i>ja</i> • Parameterfenster <i>Logik/Schwellwert</i> \ Parameterfenster <i>Logik/Schwellwert x</i> <ul style="list-style-type: none"> – Parameter <i>Funktion des Logikgatters</i> \ Option <i>Schwellwert</i> – Parameter <i>Datenpunkttyp Kommunikationsobjekt "Schwellwerteingang"</i> \ Option <i>Zählimpulse (DPT 7.001)</i> – Parameter <i>Schwellwerte über Kommunikationsobjekte ändern</i> \ Option <i>ja</i> 					
unteren Schwellwert ändern	Logik/Schwellwert X: Schwellwert	DPT 9.001	2 Bytes	K	S
<p>Mit diesem Kommunikationsobjekt wird ein neuer Wert für den unteren Schwellwert über den Bus (ABB i-bus® KNX) empfangen. Der Datenpunkttyp des Kommunikationsobjekts ist abhängig von der im Parameter <i>Datenpunkttyp Kommunikationsobjekt "Schwellwerteingang"</i> gewählten Option. Telegrammwert:</p> <ul style="list-style-type: none"> • -273 ... 670760 °C <p>Voraussetzungen für die Sichtbarkeit</p> <ul style="list-style-type: none"> • Parameterfenster <i>Konfiguration</i> \ Parameter <i>Logik/Schwellwert x-y freigeben</i> \ Option <i>ja</i> • Parameterfenster <i>Logik/Schwellwert</i> \ Parameterfenster <i>Logik/Schwellwert x</i> <ul style="list-style-type: none"> – Parameter <i>Funktion des Logikgatters</i> \ Option <i>Schwellwert</i> – Parameter <i>Datenpunkttyp Kommunikationsobjekt "Schwellwerteingang"</i> \ Option <i>Temperatur (DPT 9.001)</i> – Parameter <i>Schwellwerte über Kommunikationsobjekte ändern</i> \ Option <i>ja</i> 					
unteren Schwellwert ändern	Logik/Schwellwert X: Schwellwert	DPT 9.004	2 Bytes	K	S
<p>Mit diesem Kommunikationsobjekt wird ein neuer Wert für den unteren Schwellwert über den Bus (ABB i-bus® KNX) empfangen. Der Datenpunkttyp des Kommunikationsobjekts ist abhängig von der im Parameter <i>Datenpunkttyp Kommunikationsobjekt "Schwellwerteingang"</i> gewählten Option. Telegrammwert:</p> <ul style="list-style-type: none"> • 0 ... 670760 Lux <p>Voraussetzungen für die Sichtbarkeit</p> <ul style="list-style-type: none"> • Parameterfenster <i>Konfiguration</i> \ Parameter <i>Logik/Schwellwert x-y freigeben</i> \ Option <i>ja</i> • Parameterfenster <i>Logik/Schwellwert</i> \ Parameterfenster <i>Logik/Schwellwert x</i> <ul style="list-style-type: none"> – Parameter <i>Funktion des Logikgatters</i> \ Option <i>Schwellwert</i> – Parameter <i>Datenpunkttyp Kommunikationsobjekt "Schwellwerteingang"</i> \ Option <i>Lux (DPT 9.004)</i> – Parameter <i>Schwellwerte über Kommunikationsobjekte ändern</i> \ Option <i>ja</i> 					
unteren Schwellwert ändern	Logik/Schwellwert X: Schwellwert	DPT 9.021	2 Bytes	K	S
<p>Mit diesem Kommunikationsobjekt wird ein neuer Wert für den unteren Schwellwert über den Bus (ABB i-bus® KNX) empfangen. Der Datenpunkttyp des Kommunikationsobjekts ist abhängig von der im Parameter <i>Datenpunkttyp Kommunikationsobjekt "Schwellwerteingang"</i> gewählten Option. Telegrammwert:</p> <ul style="list-style-type: none"> • 0 ... 240000 mA <p>Voraussetzungen für die Sichtbarkeit</p> <ul style="list-style-type: none"> • Parameterfenster <i>Konfiguration</i> \ Parameter <i>Logik/Schwellwert x-y freigeben</i> \ Option <i>ja</i> • Parameterfenster <i>Logik/Schwellwert</i> \ Parameterfenster <i>Logik/Schwellwert x</i> <ul style="list-style-type: none"> – Parameter <i>Funktion des Logikgatters</i> \ Option <i>Schwellwert</i> – Parameter <i>Datenpunkttyp Kommunikationsobjekt "Schwellwerteingang"</i> \ Option <i>mA (DPT 9.021)</i> – Parameter <i>Schwellwerte über Kommunikationsobjekte ändern</i> \ Option <i>ja</i> 					
unteren Schwellwert ändern	Logik/Schwellwert X: Schwellwert	DPT 9.024	2 Bytes	K	S
<p>Mit diesem Kommunikationsobjekt wird ein neuer Wert für den unteren Schwellwert über den Bus (ABB i-bus® KNX) empfangen. Der Datenpunkttyp des Kommunikationsobjekts ist abhängig von der im Parameter <i>Datenpunkttyp Kommunikationsobjekt "Schwellwerteingang"</i> gewählten Option. Telegrammwert:</p> <ul style="list-style-type: none"> • 0 ... 10 kW <p>Voraussetzungen für die Sichtbarkeit</p> <ul style="list-style-type: none"> • Parameterfenster <i>Konfiguration</i> \ Parameter <i>Logik/Schwellwert x-y freigeben</i> \ Option <i>ja</i> • Parameterfenster <i>Logik/Schwellwert</i> \ Parameterfenster <i>Logik/Schwellwert x</i> <ul style="list-style-type: none"> – Parameter <i>Funktion des Logikgatters</i> \ Option <i>Schwellwert</i> – Parameter <i>Datenpunkttyp Kommunikationsobjekt "Schwellwerteingang"</i> \ Option <i>kW (DPT 9.024)</i> – Parameter <i>Schwellwerte über Kommunikationsobjekte ändern</i> \ Option <i>ja</i> 					
Verknüpfung A	Logik/Schwellwert X: Logik	DPT 1.002	1 Bit	K	S
<p>Mit diesem Kommunikationsobjekt wird ein Eingangswert für die Funktion <i>Logik</i> über den Bus (ABB i-bus® KNX) empfangen. Weitere Informationen → Funktion Logik, Seite 85. Telegrammwert:</p> <ul style="list-style-type: none"> • 1 = logisch wahr • 0 = logisch falsch 					
<p>i Hinweis Zur automatischen Aktualisierung des Kommunikationsobjekts muss im Parameter <i>Eingangskommunikationsobjekte nach Busspannungswiederkehr und Download lesen</i> die Option <i>ja</i> gewählt sein.</p>					
<p>i Hinweis Um die Eingangskommunikationsobjekte nach Busspannungswiederkehr oder Download zu aktualisieren, müssen die Leseflags bei den entsprechenden Kommunikationsobjekten des sendenden Geräts gesetzt sein.</p>					
<p>Voraussetzungen für die Sichtbarkeit</p> <ul style="list-style-type: none"> • Parameterfenster <i>Konfiguration</i> \ Parameter <i>Logik/Schwellwert x-y freigeben</i> \ Option <i>ja</i> • Parameterfenster <i>Logik/Schwellwert</i> \ Parameterfenster <i>Logik/Schwellwert x</i> \ Parameter <i>Funktion des Logikgatters</i> \ Option <i>UND / ODER / exklusiv ODER / TOR / 1-Bit-Invertierer</i> 					

Funktion	Kommunikationsobjektname	Datenpunkttyp	Länge	Flags
Verknüpfung B	Logik/Schwellwert X: Logik	DPT 1.002	1 Bit	K S

Mit diesem Kommunikationsobjekt wird ein Eingangswert für die Funktion *Logik* über den Bus (ABB i-bus® KNX) empfangen.
 Weitere Informationen → [Funktion Logik, Seite 85](#).

Telegrammwert:

- 1 = logisch wahr
- 0 = logisch falsch

i Hinweis
 Zur automatischen Aktualisierung des Kommunikationsobjekts muss im Parameter *Eingangskommunikationsobjekte nach Busspannungswiederkehr und Download lesen* die Option *ja* gewählt sein.

i Hinweis
 Um die Eingangskommunikationsobjekte nach Busspannungswiederkehr oder Download zu aktualisieren, müssen die Leseflags bei den entsprechenden Kommunikationsobjekten des sendenden Geräts gesetzt sein.

Voraussetzungen für die Sichtbarkeit

- Parameterfenster *Konfiguration* \ Parameter *Logik/Schwellwert x-y freigeben* \ Option *ja*
- Parameterfenster *Logik/Schwellwert* \ Parameterfenster *Logik/Schwellwert x* \ Parameter *Funktion des Logikgatters* \ Option *UND / ODER / exklusiv ODER / TOR*

8.6 Kommunikationsobjekte Kanal X + Y: Jalousie

Funktion	Kommunikationsobjektname	Datenpunkttyp	Länge	Flags
Begrenzung aktivieren/deaktivieren	Kanal X: Jalousie	DPT 1.0003	1 Bit	K S

Mit diesem Kommunikationsobjekt wird die Begrenzung des Fahrbereichs über den Bus (ABB i-bus® KNX) aktiviert/deaktiviert.
 Weitere Informationen → [Fahrbereichsbegrenzung, Seite 286](#).

Telegrammwert:

- 1 = Begrenzung aktivieren
- 0 = Begrenzung deaktivieren

Voraussetzungen für die Sichtbarkeit

- Parameterfenster *Konfiguration*
 - Parameter *Ausgang X + Y freigeben* \ Option *ja*
 - Parameter *Applikation* \ Option *Jalousieaktor*
- Parameterfenster *Jalousieaktor X+Y* \ Parameterfenster *Funktionen Jalousieaktor* \ Parameter *Betriebsart* \ Option *Behangsteuerung mit Lamellenverstellung*
- Parameterfenster *Jalousieaktor X+Y* \ Parameterfenster *Behang*
 - Parameter *Parametereinstellung* \ Option *individuell*
 - Parameter *Fahrbereich über Kommunikationsobjekt begrenzen* \ Option *Begrenzung aktivieren*

Funktion	Kanal X: Jalousie	DPT 1.008	1 Bit	K S
Behang auf/ab begrenzt fahren	Kanal X: Jalousie	DPT 1.008	1 Bit	K S

Mit diesem Kommunikationsobjekt wird der Befehl zum begrenzten Verfahren des Behangs über den Bus (ABB i-bus® KNX) empfangen.
 Die Begrenzung kann im Parameter *Fahrbereich über Kommunikationsobjekt begrenzen* festgelegt werden.
 Weitere Informationen → [Fahrbereichsbegrenzung, Seite 286](#).

Telegrammwert:

- 1 = begrenzt ab
- 0 = begrenzt auf

i Hinweis
 Durch die Funktionen *Wetteralarne, Sperren, Zwangsführung* oder *Sonnenschutz-Automatik* führt ein Telegramm nicht zwangsweise zur Änderung der Behangposition.

Voraussetzungen für die Sichtbarkeit

- Parameterfenster *Konfiguration*
 - Parameter *Ausgang X + Y freigeben* \ Option *ja*
 - Parameter *Applikation* \ Option *Jalousieaktor*
- Parameterfenster *Jalousieaktor X+Y* \ Parameterfenster *Behang*
 - Parameter *Parametereinstellung* \ Option *individuell*
 - Parameter *Fahrbereich über Kommunikationsobjekt begrenzen* \ Option *Behang auf/ab begrenzt fahren*

Funktion	Kanal X: Jalousie	DPT 1.008	1 Bit	K S
Behang auf/ab fahren	Kanal X: Jalousie	DPT 1.008	1 Bit	K S

Mit diesem Kommunikationsobjekt wird der Befehl zum Verfahren des Behangs über den Bus (ABB i-bus® KNX) empfangen. Wenn keine anderen Fahrbefehle empfangen werden, wird der Behang bis in die obere/untere Endlage verfahren.

Telegrammwert:

- 1 = ab
- 0 = auf

i Hinweis
 Durch die Funktionen *Wetteralarne, Sperren, Zwangsführung* oder *Sonnenschutz-Automatik* führt ein Telegramm nicht zwangsweise zur Änderung der Behangposition.

Voraussetzungen für die Sichtbarkeit

- Parameterfenster *Konfiguration*
 - Parameter *Ausgang X + Y freigeben* \ Option *ja*
 - Parameter *Applikation* \ Option *Jalousieaktor*

Funktion	Kommunikationsobjektname	Datenpunkttyp	Länge	Flags
Direkt-Betrieb sperren	Kanal X: Jalousie	DPT 1.003	1 Bit	K S

Mit diesem Kommunikationsobjekt wird der Direkt-Betrieb über den Bus (ABB i-bus® KNX) gesperrt/entsperrt.
 Weitere Informationen → [Direkt-Betrieb, Seite 95](#).

Telegrammwert:

- 1 = Direkt-Betrieb sperren
- 0 = Direkt-Betrieb entsperren

i Hinweis

Der Direkt-Betrieb kann nur bei aktivierter Sonnenschutz-Automatik gesperrt/entsperrt werden.

Voraussetzungen für die Sichtbarkeit

- Parameterfenster [Konfiguration](#)
 - Parameter [Ausgang X + Y freigeben](#) \ Option *ja*
 - Parameter [Applikation](#) \ Option *Jalousieaktor*
- Parameterfenster [Jalousieaktor X+Y](#) \ Parameterfenster [Funktionen Jalousieaktor](#) \ Parameter [Funktion Sonnenschutz-Automatik freigeben](#) \ Option *ja*
- Parameterfenster [Jalousieaktor X+Y](#) \ Parameterfenster [Sonnenschutz-Automatik](#)
 - Parameter [Parametereinstellung](#) \ Option *individuell*
 - Parameter [Kommunikationsobjekt "Direkt-Betrieb sperren" freigeben](#) \ Option *ja*

Lamellenverstellung / Stopp auf/ab	Kanal X: Jalousie	DPT 1.007	1 Bit	K S
------------------------------------	-------------------	-----------	-------	-----

Mit diesem Kommunikationsobjekt wird der Befehl zum Stoppen der Fahraktion oder zur Veränderung der Lamellenposition über den Bus (ABB i-bus® KNX) empfangen.

Die Reaktion bei Empfang eines Telegramms ist abhängig von der Einstellung im Parameter [Betriebsart](#):

- [Behangsteuerung ohne Lamellenverstellung](#): Bei Empfang eines Telegramms wird die Fahraktion gestoppt.
- [Behangsteuerung mit Lamellenverstellung](#): Bei Empfang eines Telegramms wird die Fahraktion gestoppt und die Lamellenposition kann verändert werden.

Telegrammwert:

- 1 = Stopp / Lamellen schließen
- 0 = Stopp / Lamellen öffnen

i Hinweis

Durch die Funktionen [Wetteralarme](#), [Sperren](#), [Zwangsführung](#) oder [Sonnenschutz-Automatik](#) führt ein Telegramm nicht zwangsweise zur Änderung der Behang- oder Lamellenposition.

Voraussetzungen für die Sichtbarkeit

- Parameterfenster [Konfiguration](#)
 - Parameter [Ausgang X + Y freigeben](#) \ Option *ja*
 - Parameter [Applikation](#) \ Option *Jalousieaktor*
- Parameterfenster [Jalousieaktor X+Y](#) \ Parameterfenster [Funktionen Jalousieaktor](#) \ Parameter [Betriebsart](#) \ Option [Behangsteuerung mit Lamellenverstellung](#)

Position Höhe anfahren	Kanal X: Jalousie	DPT 5.001	1 Byte	K S
------------------------	-------------------	-----------	--------	-----

Mit diesem Kommunikationsobjekt wird der Befehl zum Verfahren des Behangs in eine definierte Position über den Bus (ABB i-bus® KNX) empfangen.

Die Lamellenstellung nach Erreichen der Zielposition entspricht der Lamellenstellung vor der Fahraktion. Wenn während der Fahraktion ein Telegramm auf dem Kommunikationsobjekt [Position Lamelle anfahren](#) empfangen wird, werden die Lamellen nach Erreichen der Zielposition entsprechend des empfangenen Werts eingestellt.

Telegrammwert:

- 0 % = obere Endlage
- 1 ... 99 % = Zwischenposition
- 100 % = untere Endlage

i Hinweis

Wenn die Lamellenstellung über eins der folgenden Kommunikationsobjekte manuell eingestellt wurde, wird diese Einstellung nach dem Verfahren des Behangs verworfen:

- [Lamellenverstellung / Stopp auf/ab](#)
- [Lamellenverstellung / Stopp auf/ab](#) (Zentral)

i Hinweis

Durch die Funktionen [Wetteralarme](#), [Sperren](#), [Zwangsführung](#) oder [Sonnenschutz-Automatik](#) führt ein Telegramm nicht zwangsweise zur Änderung der Behangposition.

Voraussetzungen für die Sichtbarkeit

- Parameterfenster [Konfiguration](#)
 - Parameter [Ausgang X + Y freigeben](#) \ Option *ja*
 - Parameter [Applikation](#) \ Option *Jalousieaktor*
- Parameterfenster [Jalousieaktor X+Y](#) \ Parameterfenster [Behang](#)
 - Parameter [Parametereinstellung](#) \ Option *individuell*
 - Parameter [Kommunikationsobjekte "Position Höhe/Lamelle anfahren" freigeben](#) \ Option *ja*

Funktion	Kommunikationsobjektname	Datenpunkttyp	Länge	Flags
Position Lamelle anfahren	Kanal X: Jalousie	DPT 5.001	1 Byte	K S

Mit diesem Kommunikationsobjekt wird der Befehl zum Verstellen der Lamellen in eine definierte Position über den Bus (ABB i-bus® KNX) empfangen. Die Positionierung der Lamellen erfolgt nach Beenden der Fahraktion.

Telegrammwert:

- 0 % = vollständig geöffnet
- 1 ... 99 % = Zwischenposition
- 100 % = vollständig geschlossen

i Hinweis

Durch die Funktionen *Wetteralarme*, *Sperren*, *Zwangsführung* oder *Sonnenschutz-Automatik* führt ein Telegramm nicht zwangsweise zur Änderung der Lamellenposition.

Voraussetzungen für die Sichtbarkeit

- Parameterfenster *Konfiguration*
 - Parameter *Ausgang X + Y freigeben* \ Option *ja*
 - Parameter *Applikation* \ Option *Jalousieaktor*
- Parameterfenster *Jalousieaktor X+Y* \ Parameterfenster *Funktionen Jalousieaktor* \ Parameter *Betriebsart* \ Option *Behangsteuerung mit Lamellenverstellung*
- Parameterfenster *Jalousieaktor X+Y* \ Parameterfenster *Behang*
 - Parameter *Parametereinstellung* \ Option *individuell*
 - Parameter *Kommunikationsobjekte "Position Höhe/Lamelle anfahren" freigeben* \ Option *ja*

Funktion	Kanal X: Jalousie	DPT 1.008	1 Bit	K S
Referenzfahrt auslösen	Kanal X: Jalousie	DPT 1.008	1 Bit	K S

Mit diesem Kommunikationsobjekt wird der Befehl zur Ausführung einer Referenzfahrt über den Bus (ABB i-bus® KNX) empfangen.

Weitere Informationen → [Referenzfahrt, Seite 284](#).

Telegrammwert:

- 1 = Referenzfahrt in untere Endlage
- 0 = Referenzfahrt in obere Endlage

i Hinweis

Wenn eine Sicherheitsfunktion aktiv ist, kann die Referenzfahrt nicht durchgeführt werden.

Folgende Aktionen unterbrechen eine aktive Referenzfahrt:

- Empfang eines Jalousie-Sicherheits-Telegramms → [Sicherheitsfunktionen Jalousieaktor, Seite 80](#)
- Empfang eines Direkt-Befehls → [Direkt-Betrieb, Seite 95](#)
- Aktivierung der manuellen Bedienung

Eine Referenzfahrt kann auch bei Sperrung des Direkt-Betriebs (über Kommunikationsobjekt [Direkt-Betrieb sperren](#)) durchgeführt werden.

Voraussetzungen für die Sichtbarkeit

- Parameterfenster *Konfiguration*
 - Parameter *Ausgang X + Y freigeben* \ Option *ja*
 - Parameter *Applikation* \ Option *Jalousieaktor*
- Parameterfenster *Jalousieaktor X+Y* \ Parameterfenster *Antrieb*
 - Parameter *Parametereinstellung* \ Option *individuell*
 - Parameter *Kommunikationsobjekt "Referenzfahrt auslösen" freigeben* \ Option *ja*

Sonne	Kanal X: Jalousie	DPT 1.002	1 Bit	K S Ü A
Sonne	Kanal X: Jalousie	DPT 1.002	1 Bit	K S Ü A

Mit diesem Kommunikationsobjekt wird die Sonneneinstrahlung (Sonne = 1 oder Sonne = 0) zur Ansteuerung der Funktion *Sonnenschutz-Automatik* über den Bus (ABB i-bus® KNX) empfangen.

Weitere Informationen → [Funktion Sonnenschutz-Automatik, Seite 93](#).

Telegrammwert:

- 1 = Sonneneinstrahlung (Sonne = 1)
- 0 = keine Sonneneinstrahlung (Sonne = 0)

Voraussetzungen für die Sichtbarkeit

- Parameterfenster *Konfiguration*
 - Parameter *Ausgang X + Y freigeben* \ Option *ja*
 - Parameter *Applikation* \ Option *Jalousieaktor*
- Parameterfenster *Jalousieaktor X+Y* \ Parameterfenster *Funktionen Jalousieaktor* \ Parameter *Funktion Sonnenschutz-Automatik freigeben* \ Option *ja*

Sonne: Höhe anfahren	Kanal X: Jalousie	DPT 5.001	1 Byte	K S Ü A
Sonne: Höhe anfahren	Kanal X: Jalousie	DPT 5.001	1 Byte	K S Ü A

Mit diesem Kommunikationsobjekt wird die direkte Ansteuerung der Behangposition über den Bus (ABB i-bus® KNX) empfangen.

Weitere Informationen → [Funktion Sonnenschutz-Automatik, Seite 93](#).

Telegrammwert:

- 0 % = obere Endlage
- 1 % ... 99 % = Zwischenposition
- 100 % = untere Endlage

Voraussetzungen für die Sichtbarkeit

- Parameterfenster *Konfiguration*
 - Parameter *Ausgang X + Y freigeben* \ Option *ja*
 - Parameter *Applikation* \ Option *Jalousieaktor*
- Parameterfenster *Jalousieaktor X+Y* \ Parameterfenster *Funktionen Jalousieaktor* \ Parameter *Funktion Sonnenschutz-Automatik freigeben* \ Option *ja*
- Parameterfenster *Jalousieaktor X+Y* \ Parameterfenster *Sonnenschutz-Automatik*
 - Parameter *Parametereinstellung* \ Option *individuell*
 - Parameter *Verhalten bei Sonne = 1 (Sonne vorhanden)* \ Option *Höhe und Lamelle über Kommunikationsobjekte empfangen* oder
 - Parameter *Verhalten bei Sonne = 0 (keine Sonne vorhanden)* \ Option *Höhe und Lamelle über Kommunikationsobjekte empfangen*

Funktion	Kommunikationsobjektname	Datenpunkttyp	Länge	Flags
Sonne: Lamelle anfahren	Kanal X: Jalousie	DPT 5.001	1 Byte	K S Ü A

Mit diesem Kommunikationsobjekt wird die direkte Ansteuerung der Lamellenposition über den Bus (ABB i-bus® KNX) empfangen.
 Weitere Informationen → [Funktion Sonnenschutz-Automatik, Seite 93](#).

Telegrammwert:

- 0 % = Lamellen öffnen
- 1 % ... 99 % = Zwischenposition
- 100 % = Lamellen schließen

i Hinweis

Die Positionierung der Lamellen erfolgt erst, wenn der Behang die Zielposition erreicht hat.

Voraussetzungen für die Sichtbarkeit

- Parameterfenster [Konfiguration](#)
 - Parameter [Ausgang X + Y freigeben](#) \ Option ja
 - Parameter [Applikation](#) \ Option [Jalousieaktor](#)
 - Parameterfenster [Jalousieaktor X+Y](#) \ Parameterfenster [Funktionen Jalousieaktor](#)
 - Parameter [Betriebsart](#) \ Option [Behangsteuerung mit Lamellenverstellung](#)
 - Parameter [Funktion Sonnenschutz-Automatik freigeben](#) \ Option ja
 - Parameterfenster [Jalousieaktor X+Y](#) \ Parameterfenster [Sonnenschutz-Automatik](#)
 - Parameter [Parametereinstellung](#) \ Option [individuell](#)
 - Parameter [Verhalten bei Sonne = 1 \(Sonne vorhanden\)](#) \ Option [Höhe und Lamelle über Kommunikationsobjekte empfangen / nur Lamelle über Kommunikationsobjekt empfangen](#)
- oder
- Parameter [Verhalten bei Sonne = 0 \(keine Sonne vorhanden\)](#) \ Optionen [Höhe und Lamelle über Kommunikationsobjekte empfangen / nur Lamelle über Kommunikationsobjekt empfangen](#)

Sonnenschutz-Automatik aktivieren/deaktivieren	Kanal X: Jalousie	DPT 1.003	1 Bit	K S Ü A
--	-------------------	-----------	-------	---------

Mit diesem Kommunikationsobjekt wird die Funktion [Sonnenschutz-Automatik](#) über den Bus (ABB i-bus® KNX) aktiviert/deaktiviert.
 Weitere Informationen → [Funktion Sonnenschutz-Automatik, Seite 93](#).

Telegrammwert:

- 1 = Sonnenschutz-Automatik aktivieren, Direkt-Betrieb deaktivieren
- 0 = Sonnenschutz-Automatik deaktivieren, Direkt-Betrieb aktivieren

Voraussetzungen für die Sichtbarkeit

- Parameterfenster [Konfiguration](#)
 - Parameter [Ausgang X + Y freigeben](#) \ Option ja
 - Parameter [Applikation](#) \ Option [Jalousieaktor](#)
- Parameterfenster [Jalousieaktor X+Y](#) \ Parameterfenster [Funktionen Jalousieaktor](#) \ Parameter [Funktion Sonnenschutz-Automatik freigeben](#) \ Option ja

Sonnenschutz-Automatik sperren	Kanal X: Jalousie	DPT 1.003	1 Bit	K S Ü A
--------------------------------	-------------------	-----------	-------	---------

Mit diesem Kommunikationsobjekt wird die Funktion [Sonnenschutz-Automatik](#) über den Bus (ABB i-bus® KNX) gesperrt/entsperrt.
 Weitere Informationen → [Funktion Sonnenschutz-Automatik, Seite 93](#).

Telegrammwert:

- 1 = Funktion [Sonnenschutz-Automatik sperren](#)
- 0 = Funktion [Sonnenschutz-Automatik entsperren](#)

Voraussetzungen für die Sichtbarkeit

- Parameterfenster [Konfiguration](#)
 - Parameter [Ausgang X + Y freigeben](#) \ Option ja
 - Parameter [Applikation](#) \ Option [Jalousieaktor](#)
- Parameterfenster [Jalousieaktor X+Y](#) \ Parameterfenster [Funktionen Jalousieaktor](#) \ Parameter [Funktion Sonnenschutz-Automatik freigeben](#) \ Option ja
- Parameterfenster [Jalousieaktor X+Y](#) \ Parameterfenster [Sonnenschutz-Automatik](#)
 - Parameter [Parametereinstellung](#) \ Option [individuell](#)
 - Parameter [Kommunikationsobjekt "Sonnenschutz-Automatik sperren" freigeben](#) \ Option ja

Sperren	Kanal X: Jalousie	DPT 1.003	1 Bit	K S
---------	-------------------	-----------	-------	-----

Mit diesem Kommunikationsobjekt wird die Sicherheitsfunktion [Sperren](#) aktiviert/deaktiviert.
 Weitere Informationen → [Sperren, Seite 82](#)

Telegrammwert:

- 1 = Sperren aktivieren
- 0 = Sperren deaktivieren

Voraussetzungen für die Sichtbarkeit

- Parameterfenster [Konfiguration](#)
 - Parameter [Ausgang X + Y freigeben](#) \ Option ja
 - Parameter [Applikation](#) \ Option [Jalousieaktor](#)
- Parameterfenster [Jalousieaktor X+Y](#) \ Parameterfenster [Funktionen Jalousieaktor](#) \ Parameter [Funktion Sicherheit/Wetteralarme freigeben](#) \ Option ja
- Parameterfenster [Jalousieaktor X+Y](#) \ Parameterfenster [Sicherheit/Wetteralarme](#)
 - Parameter [Parametereinstellung](#) \ Option [individuell](#)
 - Parameter [Behangverhalten bei Sperren](#) \ alle Optionen außer [keine Reaktion/deaktiviert](#)

Funktion	Kommunikationsobjektname	Datenpunkttyp	Länge	Flags
Status Bedienbarkeit	Kanal X: Jalousie	DPT 1.011	1 Bit	K L Ü
<p>Dieses Kommunikationsobjekt sendet den Status der Bedienbarkeit über Direkt-Befehle auf den Bus (ABB i-bus® KNX). Das Sendeverhalten ist abhängig von der Einstellung im Parameter <i>Wert Kommunikationsobjekt "Status Bedienbarkeit" senden</i>. Weitere Informationen → Direkt-Betrieb, Seite 95. Telegrammwert:</p> <ul style="list-style-type: none"> • 1 = Bedienbarkeit freigegeben • 0 = Bedienbarkeit nicht freigegeben 				
<p>i Hinweis Die Bedienbarkeit über Direkt-Befehle ist in folgenden Fällen nicht freigegeben:</p> <ul style="list-style-type: none"> • eine der Sicherheitsfunktionen ist aktiv → Sicherheitsfunktionen Jalousieaktor, Seite 80 • die Sonnenschutz-Automatik ist aktiv und kann nur über das Kommunikationsobjekt <i>Sonnenschutz-Automatik aktivieren/deaktivieren</i> deaktiviert werden • die Sonnenschutz-Automatik ist aktiv und der Direkt-Betrieb ist über das Kommunikationsobjekt <i>Direkt-Betrieb sperren</i> gesperrt • das Gerät befindet sich in der Betriebsart <i>Manuelle Bedienung</i> 				
<p>i Hinweis Mit diesem Kommunikationsobjekt kann über ein externes Bediengerät angezeigt werden, dass die Bedienbarkeit über Direkt-Befehle nicht möglich ist.</p>				
<p>Voraussetzungen für die Sichtbarkeit</p> <ul style="list-style-type: none"> • Parameterfenster Konfiguration <ul style="list-style-type: none"> – Parameter Ausgang X + Y freigegeben \ Option <i>ja</i> – Parameter Applikation \ Option <i>Jalousieaktor</i> • Parameterfenster Jalousieaktor X+Y \ Parameterfenster Statusmeldungen <ul style="list-style-type: none"> – Parameter Parametereinstellung \ Option <i>individuell</i> – Parameter Kommunikationsobjekt "Status Bedienbarkeit" freigegeben \ Option <i>ja</i> 				
Status Endlage oben	Kanal X: Jalousie	DPT 1.011	1 Bit	K L Ü
<p>Dieses Kommunikationsobjekt sendet den Status der Behangposition (Endlage oben) auf den Bus (ABB i-bus® KNX). Das Sendeverhalten ist abhängig von der Einstellung im Parameter <i>Wert Kommunikationsobjekte "Status Endlage oben/unten" senden</i>. Telegrammwert:</p> <ul style="list-style-type: none"> • 1 = Behang in oberer Endlage • 0 = Behang nicht in oberer Endlage 				
<p>Voraussetzungen für die Sichtbarkeit</p> <ul style="list-style-type: none"> • Parameterfenster Konfiguration <ul style="list-style-type: none"> – Parameter Ausgang X + Y freigegeben \ Option <i>ja</i> – Parameter Applikation \ Option <i>Jalousieaktor</i> • Parameterfenster Jalousieaktor X+Y \ Parameterfenster Statusmeldungen <ul style="list-style-type: none"> – Parameter Parametereinstellung \ Option <i>individuell</i> – Parameter Kommunikationsobjekte "Status Endlage oben/unten" freigegeben \ Option <i>ja</i> 				
Status Endlage unten	Kanal X: Jalousie	DPT 1.011	1 Bit	K L Ü
<p>Dieses Kommunikationsobjekt sendet den Status der Behangposition (Endlage unten) auf den Bus (ABB i-bus® KNX). Das Sendeverhalten ist abhängig von der Einstellung im Parameter <i>Wert Kommunikationsobjekte "Status Endlage oben/unten" senden</i>. Telegrammwert:</p> <ul style="list-style-type: none"> • 1 = Behang in unterer Endlage • 0 = Behang nicht in unterer Endlage 				
<p>Voraussetzungen für die Sichtbarkeit</p> <ul style="list-style-type: none"> • Parameterfenster Konfiguration <ul style="list-style-type: none"> – Parameter Ausgang X + Y freigegeben \ Option <i>ja</i> – Parameter Applikation \ Option <i>Jalousieaktor</i> • Parameterfenster Jalousieaktor X+Y \ Parameterfenster Statusmeldungen <ul style="list-style-type: none"> – Parameter Parametereinstellung \ Option <i>individuell</i> – Parameter Kommunikationsobjekte "Status Endlage oben/unten" freigegeben \ Option <i>ja</i> 				
Status Höhe	Kanal X: Jalousie	DPT 5.001	1 Byte	K L Ü
<p>Dieses Kommunikationsobjekt sendet die Höhe des Behangs auf den Bus (ABB i-bus® KNX). Das Sendeverhalten ist abhängig von der Einstellung im Parameter <i>Wert Kommunikationsobjekte "Status Höhe/Lamelle" senden</i>. Telegrammwert:</p> <ul style="list-style-type: none"> • 0 % = obere Endlage • 1 % ... 99 % = Zwischenposition • 100 % = untere Endlage 				
<p>Voraussetzungen für die Sichtbarkeit</p> <ul style="list-style-type: none"> • Parameterfenster Konfiguration <ul style="list-style-type: none"> – Parameter Ausgang X + Y freigegeben \ Option <i>ja</i> – Parameter Applikation \ Option <i>Jalousieaktor</i> • Parameterfenster Jalousieaktor X+Y \ Parameterfenster Statusmeldungen <ul style="list-style-type: none"> – Parameter Parametereinstellung \ Option <i>individuell</i> – Parameter Kommunikationsobjekte "Status Höhe/Lamelle" freigegeben \ Option <i>ja</i> 				

Funktion	Kommunikationsobjektname	Datenpunkttyp	Länge	Flags
Status Lamelle	Kanal X: Jalousie	DPT 5.001	1 Byte	K L Ü
<p>Dieses Kommunikationsobjekt sendet die Position der Lamellen auf den Bus (ABB i-bus® KNX). Das Senderverhalten ist abhängig von der Einstellung im Parameter <i>Wert Kommunikationsobjekte "Status Höhe/Lamelle" senden</i>. Telegrammwert:</p> <ul style="list-style-type: none"> • 0 % = Lamellen offen • 1 % ... 99 % = Zwischenposition • 100 % = Lamellen geschlossen <p>Voraussetzungen für die Sichtbarkeit</p> <ul style="list-style-type: none"> • Parameterfenster <i>Konfiguration</i> <ul style="list-style-type: none"> – Parameter <i>Ausgang X + Y freigeben</i> \ Option <i>ja</i> – Parameter <i>Applikation</i> \ Option <i>Jalousieaktor</i> • Parameterfenster <i>Jalousieaktor X+Y</i> \ Parameterfenster <i>Funktionen Jalousieaktor</i> \ Parameter <i>Betriebsart</i> \ Option <i>Behangsteuerung mit Lamellenverstellung</i> • Parameterfenster <i>Jalousieaktor X+Y</i> \ Parameterfenster <i>Statusmeldungen</i> <ul style="list-style-type: none"> – Parameter <i>Parametereinstellung</i> \ Option <i>individuell</i> – Parameter <i>Kommunikationsobjekte "Status Höhe/Lamelle" freigeben</i> \ Option <i>ja</i> 				
Status Sonnenschutz-Automatik	Kanal X: Jalousie	DPT 1.011	1 Bit	K L Ü
<p>Dieses Kommunikationsobjekt sendet den Status der Sonnenschutz-Automatik auf den Bus (ABB i-bus® KNX). Das Senderverhalten ist abhängig von der Einstellung im Parameter <i>Wert Kommunikationsobjekt "Status Sonnenschutz-Automatik" senden</i>. Telegrammwert:</p> <ul style="list-style-type: none"> • 1 = Sonnenschutz-Automatik aktiv • 0 = Sonnenschutz-Automatik inaktiv <div style="background-color: #f0f0f0; padding: 5px;"> <p> Hinweis Mit diesem Kommunikationsobjekt kann der Status der Sonnenschutz-Automatik an einem externen Bediengerät angezeigt werden.</p> </div> <p>Voraussetzungen für die Sichtbarkeit</p> <ul style="list-style-type: none"> • Parameterfenster <i>Konfiguration</i> <ul style="list-style-type: none"> – Parameter <i>Ausgang X + Y freigeben</i> \ Option <i>ja</i> – Parameter <i>Applikation</i> \ Option <i>Jalousieaktor</i> • Parameterfenster <i>Jalousieaktor X+Y</i> \ Parameterfenster <i>Statusmeldungen</i> <ul style="list-style-type: none"> – Parameter <i>Parametereinstellung</i> \ Option <i>individuell</i> – Parameter <i>Kommunikationsobjekt "Status Sonnenschutz-Automatik" freigeben</i> \ Option <i>ja</i> 				
Statusbyte alle aktiven Prioritäten	Kanal X: Jalousie	nonDPT	1 Byte	K L Ü
<p>Dieses Kommunikationsobjekt sendet den Status aller aktiven Prioritäten auf den Bus (ABB i-bus® KNX). Das Senderverhalten ist abhängig von der Einstellung im Parameter <i>Wert Kommunikationsobjekte "Statusbyte" senden [Jalousieaktor]</i>. Telegrammwert:</p> <ul style="list-style-type: none"> • Bit 0: Manuelle Bedienung <ul style="list-style-type: none"> – 1 = aktiv – 0 = inaktiv • Bit 1: Sperren <ul style="list-style-type: none"> – 1 = aktiv – 0 = inaktiv • Bit 2: Zwangsführung <ul style="list-style-type: none"> – 1 = aktiv – 0 = inaktiv • Bit 3: Frostalarm <ul style="list-style-type: none"> – 1 = aktiv – 0 = inaktiv • Bit 4: Regenalarm <ul style="list-style-type: none"> – 1 = aktiv – 0 = inaktiv • Bit 5: Windalarm <ul style="list-style-type: none"> – 1 = aktiv – 0 = inaktiv • Bit 6: Sonnenschutz-Automatik <ul style="list-style-type: none"> – 1 = aktiv – 0 = inaktiv • Bit 7: i-bus® Tool <ul style="list-style-type: none"> – 1 = aktiv – 0 = inaktiv <p>Weitere Informationen → <i>Wertetabelle Kommunikationsobjekt "Statusbyte alle aktiven Prioritäten" (Jalousieaktor), Seite 295.</i></p> <p>Voraussetzungen für die Sichtbarkeit</p> <ul style="list-style-type: none"> • Parameterfenster <i>Konfiguration</i> <ul style="list-style-type: none"> – Parameter <i>Ausgang X + Y freigeben</i> \ Option <i>ja</i> – Parameter <i>Applikation</i> \ Option <i>Jalousieaktor</i> • Parameterfenster <i>Jalousieaktor X+Y</i> \ Parameterfenster <i>Statusmeldungen</i> <ul style="list-style-type: none"> – Parameter <i>Parametereinstellung</i> \ Option <i>individuell</i> – Parameter <i>Kommunikationsobjekte "Statusbyte" freigeben [Jalousieaktor]</i> \ Option <i>ja, alle aktiven Prioritäten</i> 				

Funktion	Kommunikationsobjektname	Datenpunkttyp	Länge	Flags
Statusbyte höchste aktive Priorität	Kanal X: Jalousie	nonDPT	1 Byte	K L Ü

Dieses Kommunikationsobjekt sendet den Status der höchsten aktiven Priorität auf den Bus (ABB i-bus® KNX).

Das Senderverhalten ist abhängig von der Einstellung im Parameter *Wert Kommunikationsobjekte "Statusbyte" senden [Jalousieaktor]*.

Telegrammwert:

- 0: keine Priorität aktiv (Betriebsart *KNX-Betrieb*)
- 1: Manuelle Bedienung aktiv
- 2: Sperren aktiv
- 3: Zwangsführung aktiv
- 4: Frostalarm aktiv
- 5: Regenalarm aktiv
- 6: Windalarm aktiv
- 7: Sonnenschutz-Automatik aktiv
- 8: i-bus® Tool aktiv
- 9 ... 255: wird nicht verwendet

Voraussetzungen für die Sichtbarkeit

- Parameterfenster *Konfiguration*
 - Parameter *Ausgang X + Y freigeben* \ Option *ja*
 - Parameter *Applikation* \ Option *Jalousieaktor*
- Parameterfenster *Jalousieaktor X+Y* \ Parameterfenster *Statusmeldungen*
 - Parameter *Parametereinstellung* \ Option *individuell*
 - Parameter *Kommunikationsobjekte "Statusbyte" freigeben [Jalousieaktor]* \ Option *ja, höchste aktive Priorität*

Stopp auf/ab	Kanal X: Jalousie	DPT 1.007	1 Bit	K S
--------------	-------------------	-----------	-------	-----

Mit diesem Kommunikationsobjekt wird der Befehl zum Stoppen einer Fahraktion über den Bus (ABB i-bus® KNX) empfangen.

Telegrammwert:

- 1 = Stopp
- 0 = Stopp

Voraussetzungen für die Sichtbarkeit

- Parameterfenster *Konfiguration*
 - Parameter *Ausgang X + Y freigeben* \ Option *ja*
 - Parameter *Applikation* \ Option *Jalousieaktor*
- Parameterfenster *Jalousieaktor X+Y* \ Parameterfenster *Funktionen Jalousieaktor* \ Parameter *Betriebsart* \ Option *Behangsteuerung ohne Lamellenverstellung*

Szene 1 ... 64	Kanal X: Jalousie	DPT 18.001	1 Byte	K S
----------------	-------------------	------------	--------	-----

Mit diesem Kommunikationsobjekt wird ein Szenen-Telegramm über den Bus (ABB i-bus® KNX) empfangen.

Das Szenen-Telegramm enthält die Szenennummer und Informationen, ob die Szene aufgerufen oder die Position des Behangs und der Lamellen in der Szene gespeichert wird.

Die Zuordnung zu einer Szenennummer erfolgt im Parameterfenster *Szenenzuordnungen [Jalousieaktor]*. Wenn für einen Ausgang die entsprechende Szenennummer parametrisiert ist, wird die Szene, je nach Telegrammwert, aufgerufen oder gespeichert.

Telegrammwert:

- 0 ... 63 = Szene x aufrufen (x = 1 ... 64)
- 128 ... 191 = Szene x speichern (x = 1 ... 64)

Weitere Informationen:

- [Funktion Szenen, Seite 96](#)
- [Funktionsschaltbild Jalousieaktor, Seite 78](#)
- [Wertetabelle Kommunikationsobjekt "Szene 1 ... 64", Seite 297](#)

 Hinweis

Aufgrund der Prioritäten führt ein Telegramm nicht zwangsweise zur Änderung der Behangposition.

Voraussetzungen für die Sichtbarkeit

- Parameterfenster *Konfiguration*
 - Parameter *Ausgang X + Y freigeben* \ Option *ja*
 - Parameter *Applikation* \ Option *Jalousieaktor*
- Parameterfenster *Jalousieaktor X+Y* \ Parameterfenster *Funktionen Jalousieaktor* \ Parameter *Funktion Szenen freigeben [Jalousieaktor]* \ Option *ja*

Szenenzuordnung x aufrufen	Kanal X: Jalousie	DPT 1.017	1 Bit	K S
----------------------------	-------------------	-----------	-------	-----

Mit diesem Kommunikationsobjekt wird der Aufruf einer Szenenzuordnung über den Bus (ABB i-bus® KNX) empfangen.

Telegrammwert:

- 1 = Szenenzuordnung x (x = 1 ... 4) aufrufen
- 0 = Szenenzuordnung x (x = 1 ... 4) aufrufen

Voraussetzungen für die Sichtbarkeit

- Parameterfenster *Konfiguration*
 - Parameter *Ausgang X + Y freigeben* \ Option *ja*
 - Parameter *Applikation* \ Option *Jalousieaktor*
- Parameterfenster *Jalousieaktor X+Y* \ Parameterfenster *Funktionen Jalousieaktor* \ Parameter *Funktion Szenen freigeben [Jalousieaktor]* \ Option *ja*
- Parameterfenster *Jalousieaktor X+Y* \ Parameterfenster *Szenenzuordnungen [Jalousieaktor]*
 - Parameter *Parametereinstellung* \ Option *individuell*
 - Parameter *Szenenzuordnung x freigeben [Jalousieaktor]* \ Option *ja*
 - Parameter *Aufruf Szene x zusätzlich über 1-Bit-Kommunikationsobjekt* \ Option *ja*

Funktion	Kommunikationsobjektname	Datenpunkttyp	Länge	Flags
Zwangsführung 1 Bit	Kanal X: Jalousie	DPT 1.003	1 Bit	K S
<p>Mit diesem Kommunikationsobjekt wird die 1-Bit-Zwangsführung über den Bus (ABB i-bus® KNX) aktiviert/deaktiviert. Weitere Informationen: → Zwangsführung, Seite 82. Telegrammwert:</p> <ul style="list-style-type: none"> abhängig von der Einstellung im Parameter Zwangsführung (1 Bit / 2 Bit) [Jalousieaktor] <p>Voraussetzungen für die Sichtbarkeit</p> <ul style="list-style-type: none"> Parameterfenster Konfiguration <ul style="list-style-type: none"> Parameter Ausgang X + Y freigeben \ Option <i>ja</i> Parameter Applikation \ Option <i>Jalousieaktor</i> Parameterfenster Jalousieaktor X+Y \ Parameterfenster Funktionen Jalousieaktor \ Parameter Funktion Sicherheit/Wetteralarme freigeben \ Option <i>ja</i> Parameterfenster Jalousieaktor X+Y \ Parameterfenster Sicherheit/Wetteralarme <ul style="list-style-type: none"> Parameter Parametereinstellung \ Option <i>individuell</i> Parameter Zwangsführung (1 Bit / 2 Bit) [Jalousieaktor] \ Option <i>aktiviert 1 Bit – 0 aktiv / aktiviert 1 Bit – 1 aktiv</i> 				
Zwangsführung 2 Bit	Kanal X: Jalousie	DPT 2.001	2 Bit	K S
<p>Mit diesem Kommunikationsobjekt wird die 2-Bit-Zwangsführung über den Bus (ABB i-bus® KNX) aktiviert/deaktiviert. Weitere Informationen: → Zwangsführung, Seite 82. Telegrammwert (Bit 1 Bit 0):</p> <ul style="list-style-type: none"> 0 0 = Zwangsführung inaktiv 0 1 = Zwangsführung inaktiv 1 0 = Zwangsführung aktiv "AUS" 1 1 = Zwangsführung aktiv "EIN" <p>Voraussetzungen für die Sichtbarkeit</p> <ul style="list-style-type: none"> Parameterfenster Konfiguration <ul style="list-style-type: none"> Parameter Ausgang X + Y freigeben \ Option <i>ja</i> Parameter Applikation \ Option <i>Jalousieaktor</i> Parameterfenster Jalousieaktor X+Y \ Parameterfenster Funktionen Jalousieaktor \ Parameter Funktion Sicherheit/Wetteralarme freigeben \ Option <i>ja</i> Parameterfenster Jalousieaktor X+Y \ Parameterfenster Sicherheit/Wetteralarme <ul style="list-style-type: none"> Parameter Parametereinstellung \ Option <i>individuell</i> Parameter Zwangsführung (1 Bit / 2 Bit) [Jalousieaktor] \ Option <i>aktiviert 2 Bit</i> 				

8.7 Kommunikationsobjekte Kanal X: Schalten

Funktion	Kommunikationsobjektname	Datenpunkttyp	Länge	Flags
Blinken	Kanal X: Schalten	DPT 1.001	1 Bit	K S
<p>Mit diesem Kommunikationsobjekt wird das Blinken über den Bus (ABB i-bus® KNX) gestartet/beendet. Weitere Informationen → Funktion Blinken, Seite 100. Telegrammwert:</p> <ul style="list-style-type: none"> abhängig von der Einstellung im Parameter Blinken, wenn Kommunikationsobjekt "Blinken" gleich <div style="background-color: #f0f0f0; padding: 5px;"> <p> Hinweis Die Relais können nur eine begrenzte Anzahl von Schaltvorgängen pro Minute durchführen. Bei häufigerem Schalten kann es zu einer Verzögerung des Schaltens kommen. Weitere Informationen → Technische Daten.</p> </div> <p>Voraussetzungen für die Sichtbarkeit</p> <ul style="list-style-type: none"> Parameterfenster Konfiguration <ul style="list-style-type: none"> Parameter Ausgang X + Y freigeben \ Option <i>ja</i> Parameter Applikation \ Option <i>Schaltaktor</i> Parameterfenster Schaltaktor X \ Parameterfenster Funktionen Schaltaktor \ Parameter Funktion Zeit freigeben \ Option <i>Blinken</i> 				
Ein- und Ausschaltverzögerung sperren	Kanal X: Schalten	DPT 1.003	1 Bit	K S
<p>Mit diesem Kommunikationsobjekt wird die Funktion <i>Ein- und Ausschaltverzögerung</i> über den Bus (ABB i-bus® KNX) gesperrt/freigegeben. Telegrammwert:</p> <ul style="list-style-type: none"> 1 = Funktion <i>Ein- und Ausschaltverzögerung sperren</i> 0 = Funktion <i>Ein- und Ausschaltverzögerung freigeben</i> <div style="background-color: #f0f0f0; padding: 5px;"> <p> Hinweis Wenn in einer Szenenzuordnung im Parameter Verzögerung eine Verzögerungszeit eingestellt ist, wird auch die Verzögerung der Szenenausführung mit diesem Kommunikationsobjekt gesperrt.</p> </div> <p>Voraussetzungen für die Sichtbarkeit</p> <ul style="list-style-type: none"> Parameterfenster Konfiguration <ul style="list-style-type: none"> Parameter Ausgang X + Y freigeben \ Option <i>ja</i> Parameter Applikation \ Option <i>Schaltaktor</i> Parameterfenster Schaltaktor X \ Parameterfenster Funktionen Schaltaktor \ Parameter Funktion Zeit freigeben \ Option <i>Ein- und Ausschaltverzögerung</i> Parameterfenster Schaltaktor X \ Parameterfenster Ein- und Ausschaltverzögerung <ul style="list-style-type: none"> Parameter Parametereinstellung \ Option <i>individuell</i> Parameter Ein- und Ausschaltverzögerung über Kommunikationsobjekt sperren \ Option <i>ja</i> 				

Funktion	Kommunikationsobjektname	Datenpunkttyp	Länge	Flags
Schalten	Kanal X: Schalten	DPT 1.001	1 Bit	K S
<p>Mit diesem Kommunikationsobjekt wird ein Schalt-Telegramm über den Bus (ABB i-bus® KNX) empfangen. Das Schaltverhalten ist abhängig von der Einstellung im Parameter Verhalten des Ausgangs.</p> <p>Telegrammwert Schließer:</p> <ul style="list-style-type: none"> • 1 = Relaiskontakt schließen • 0 = Relaiskontakt öffnen <p>Telegrammwert Öffner:</p> <ul style="list-style-type: none"> • 1 = Relaiskontakt öffnen • 0 = Relaiskontakt schließen 				
<p>i Hinweis</p> <p>Aufgrund der Prioritäten führt ein Schaltbefehl nicht zwangsweise zur Änderung der Position des Relaiskontakts. Jedes Relais kann nur eine begrenzte Anzahl Schaltvorgänge pro Minute durchführen. Bei häufigerem Schalten kann es zu einer Verzögerung des Schaltens kommen. Weitere Informationen → Technische Daten.</p>				
<p>Voraussetzungen für die Sichtbarkeit</p> <ul style="list-style-type: none"> • Parameterfenster Konfiguration <ul style="list-style-type: none"> – Parameter Ausgang X + Y freigeben \ Option <i>ja</i> – Parameter Applikation \ Option <i>Schaltaktor</i> 				
Sperren	Kanal X: Schalten	DPT 1.003	1 Bit	K S
<p>Mit diesem Kommunikationsobjekt wird die Sicherheitsfunktion <i>Sperren</i> aktiviert/deaktiviert. Weitere Informationen → Sperren, Seite 84.</p> <p>Telegrammwert:</p> <ul style="list-style-type: none"> • 1 = Sperren aktivieren • 0 = Sperren deaktivieren <p>Voraussetzungen für die Sichtbarkeit</p> <ul style="list-style-type: none"> • Parameterfenster Konfiguration <ul style="list-style-type: none"> – Parameter Ausgang X + Y freigeben \ Option <i>ja</i> – Parameter Applikation \ Option <i>Schaltaktor</i> • Parameterfenster Schaltaktor X \ Parameterfenster Funktionen Schaltaktor \ Parameter Funktion Sicherheit freigeben \ Option <i>ja</i> • Parameterfenster Schaltaktor X \ Parameterfenster Sicherheit <ul style="list-style-type: none"> – Parameter Parametereinstellung \ Option <i>individuell</i> – Parameter Schaltverhalten bei Sperren \ Optionen <i>ein / aus / unverändert (sperren)</i> 				
Status Schalten	Kanal X: Schalten	DPT 1.011	1 Bit	K L Ü
<p>Dieses Kommunikationsobjekt sendet die Position des Relaiskontakts auf den Bus (ABB i-bus® KNX). Das Sendeverhalten ist abhängig von der Einstellung im Parameter Wert Kommunikationsobjekt "Status Schalten" senden.</p> <p>Telegrammwert:</p> <ul style="list-style-type: none"> • abhängig von der Einstellung im Parameter Wert Kommunikationsobjekt "Status Schalten" <p>Voraussetzungen für die Sichtbarkeit</p> <ul style="list-style-type: none"> • Parameterfenster Konfiguration <ul style="list-style-type: none"> – Parameter Ausgang X + Y freigeben \ Option <i>ja</i> – Parameter Applikation \ Option <i>Schaltaktor</i> • Parameterfenster Schaltaktor X \ Parameterfenster Grundeinstellungen [Schaltaktor] <ul style="list-style-type: none"> – Parameter Parametereinstellung \ Option <i>individuell</i> – Parameter Rückmeldung der Kontaktposition über Kommunikationsobjekt "Status Schalten" \ Option <i>ja</i> 				

Funktion	Kommunikationsobjektname	Datenpunkttyp	Länge	Flags
Statusbyte alle aktiven Prioritäten	Kanal X: Schalten	nonDPT	1 Byte	K L Ü

Dieses Kommunikationsobjekt sendet den Status aller aktiven Prioritäten auf den Bus (ABB i-bus® KNX).

Das Sendeverhalten ist abhängig von der Einstellung im Parameter *Wert Kommunikationsobjekte "Statusbyte" senden [Schaltaktor]*.

Telegrammwert:

- Bit 0: Manuelle Bedienung
 - 1 = aktiv
 - 0 = inaktiv
- Bit 1: Sperren
 - 1 = aktiv
 - 0 = inaktiv
- Bit 2: Zwangsführung
 - 1 = aktiv
 - 0 = inaktiv
- Bit 3: Sicherheitspriorität 1
 - 1 = aktiv
 - 0 = inaktiv
- Bit 4: Sicherheitspriorität 2
 - 1 = aktiv
 - 0 = inaktiv
- Bit 5: Sicherheitspriorität 3
 - 1 = aktiv
 - 0 = inaktiv
- Bit 6: Lastabschaltung
 - 1 = aktiv
 - 0 = inaktiv
- Bit 7: i-bus® Tool
 - 1 = aktiv
 - 0 = inaktiv

Weitere Informationen → Wertetabelle Kommunikationsobjekt "Statusbyte alle aktiven Prioritäten" (Schaltaktor), Seite 293.

Voraussetzungen für die Sichtbarkeit

- Parameterfenster *Konfiguration*
 - Parameter *Ausgang X + Y freigeben* \ Option *ja*
 - Parameter *Applikation* \ Option *Schaltaktor*
- Parameterfenster *Schaltaktor X* \ Parameterfenster *Grundeinstellungen [Schaltaktor]*
 - Parameter *Parametereinstellung* \ Option *individuell*
 - Parameter *Kommunikationsobjekte "Statusbyte" freigeben [Schaltaktor]* \ Option *ja, alle aktiven Prioritäten*

Statusbyte höchste aktive Priorität	Kanal X: Schalten	nonDPT	1 Byte	K L Ü
Dieses Kommunikationsobjekt sendet den Status der höchsten aktiven Priorität auf den Bus (ABB i-bus® KNX).				
Das Sendeverhalten ist abhängig von der Einstellung im Parameter <i>Wert Kommunikationsobjekte "Statusbyte" senden [Schaltaktor]</i> .				
Telegrammwert:				
<ul style="list-style-type: none"> • 0: keine Priorität aktiv (Betriebsart <i>KNX-Betrieb</i>) • 1: Manuelle Bedienung aktiv • 2: Sperren aktiv • 3: Zwangsführung aktiv • 4: Sicherheitspriorität 1 aktiv • 5: Sicherheitspriorität 2 aktiv • 6: Sicherheitspriorität 3 aktiv • 7: Lastabschaltung aktiv • 8: i-bus® Tool aktiv • 9: Treppenlicht Dauer-Ein aktiv • 10: Blinken aktiv • 11 ... 255: wird nicht verwendet 				
Voraussetzungen für die Sichtbarkeit				
<ul style="list-style-type: none"> • Parameterfenster <i>Konfiguration</i> \ <ul style="list-style-type: none"> – Parameter <i>Ausgang X + Y freigeben</i> \ Option <i>ja</i> – Parameter <i>Applikation</i> \ Option <i>Schaltaktor</i> • Parameterfenster <i>Schaltaktor X</i> \ Parameterfenster <i>Grundeinstellungen [Schaltaktor]</i> <ul style="list-style-type: none"> – Parameter <i>Parametereinstellung</i> \ Option <i>individuell</i> – Parameter <i>Kommunikationsobjekte "Statusbyte" freigeben [Schaltaktor]</i> \ Option <i>ja, höchste aktive Priorität</i> 				

Dieses Kommunikationsobjekt sendet den Status der höchsten aktiven Priorität auf den Bus (ABB i-bus® KNX).

Das Sendeverhalten ist abhängig von der Einstellung im Parameter *Wert Kommunikationsobjekte "Statusbyte" senden [Schaltaktor]*.

Telegrammwert:

- 0: keine Priorität aktiv (Betriebsart *KNX-Betrieb*)
- 1: Manuelle Bedienung aktiv
- 2: Sperren aktiv
- 3: Zwangsführung aktiv
- 4: Sicherheitspriorität 1 aktiv
- 5: Sicherheitspriorität 2 aktiv
- 6: Sicherheitspriorität 3 aktiv
- 7: Lastabschaltung aktiv
- 8: i-bus® Tool aktiv
- 9: Treppenlicht Dauer-Ein aktiv
- 10: Blinken aktiv
- 11 ... 255: wird nicht verwendet

Voraussetzungen für die Sichtbarkeit

- Parameterfenster *Konfiguration* \
 - Parameter *Ausgang X + Y freigeben* \ Option *ja*
 - Parameter *Applikation* \ Option *Schaltaktor*
- Parameterfenster *Schaltaktor X* \ Parameterfenster *Grundeinstellungen [Schaltaktor]*
 - Parameter *Parametereinstellung* \ Option *individuell*
 - Parameter *Kommunikationsobjekte "Statusbyte" freigeben [Schaltaktor]* \ Option *ja, höchste aktive Priorität*

Funktion	Kommunikationsobjektname	Datenpunktyp	Länge	Flags
Szene 1 ... 64	Kanal X: Schalten	DPT 18.001	1 Byte	K S
<p>Mit diesem Kommunikationsobjekt wird ein Szenen-Telegramm über den Bus (ABB i-bus® KNX) empfangen. Das Szenen-Telegramm enthält die Szenennummer und Informationen, ob die Szene aufgerufen oder die Position des Relaiskontakts in der Szene gespeichert wird. Die Zuordnung zu einer Szenennummer erfolgt im Parameterfenster Szenenzuordnungen [Schaltaktor]. Wenn für einen Ausgang die entsprechende Szenennummer parametrisiert ist, wird die Szene, je nach Telegrammwert, aufgerufen oder gespeichert.</p> <p>Telegrammwert:</p> <ul style="list-style-type: none"> • 0 ... 63 = Szene x aufrufen (x = 1 ... 64) • 128 ... 191 = Szene x speichern (x = 1 ... 64) <p>Weitere Informationen:</p> <ul style="list-style-type: none"> → Funktion Szenen, Seite 96 → Funktionsschaltbild Schaltaktor, Seite 79 → Wertetabelle Kommunikationsobjekt "Szene 1 ... 64", Seite 297 				
<p>i Hinweis Aufgrund der Prioritäten führt ein Telegramm nicht zwangsweise zur Änderung der Position des Relaiskontakts.</p>				
<p>Voraussetzungen für die Sichtbarkeit</p> <ul style="list-style-type: none"> • Parameterfenster Konfiguration <ul style="list-style-type: none"> – Parameter Ausgang X + Y freigeben \ Option <i>ja</i> – Parameter Applikation \ Option <i>Schaltaktor</i> • Parameterfenster Schaltaktor X \ Parameterfenster Funktionen Schaltaktor \ Parameter Funktion Szenen freigeben [Schaltaktor] \ Option <i>ja</i> 				
Szenenzuordnung x aufrufen	Kanal X: Schalten	DPT 1.017	1 Bit	K S
<p>Mit diesem Kommunikationsobjekt wird der Aufruf einer Szenenzuordnung über den Bus (ABB i-bus® KNX) empfangen.</p> <p>Telegrammwert:</p> <ul style="list-style-type: none"> • 1 = Szenenzuordnung x (x = 1 ... 4) aufrufen • 0 = Szenenzuordnung x (x = 1 ... 4) aufrufen <p>Voraussetzungen für die Sichtbarkeit</p> <ul style="list-style-type: none"> • Parameterfenster Konfiguration <ul style="list-style-type: none"> – Parameter Ausgang X + Y freigeben \ Option <i>ja</i> – Parameter Applikation \ Option <i>Schaltaktor</i> • Parameterfenster Schaltaktor X \ Parameterfenster Funktionen Schaltaktor \ Parameter Funktion Szenen freigeben [Schaltaktor] \ Option <i>ja</i> • Parameterfenster Schaltaktor X \ Parameterfenster Szenenzuordnungen [Schaltaktor] <ul style="list-style-type: none"> – Parameter Parametereinstellung \ Option <i>individuell</i> – Parameter Szenenzuordnung x freigeben [Schaltaktor] \ Option <i>ja</i> – Parameter Aufruf Szene x zusätzlich über 1-Bit-Kommunikationsobjekt \ Option <i>ja</i> 				
Treppenlicht Dauer-Ein	Kanal X: Schalten	DPT 1.001	1 Bit	K S
<p>Mit diesem Kommunikationsobjekt wird der Befehl zum Starten/Beenden des Dauer-Ein Betriebs über den Bus (ABB i-bus® KNX) empfangen. Wenn die Funktion <i>Treppenlicht</i> aktiv ist, kann der Ausgang über dieses Kommunikationsobjekt dauerhaft eingeschaltet werden. Andere Funktionen laufen im Hintergrund weiter, lösen aber keine Schaltaktion aus.</p> <p>Telegrammwert:</p> <ul style="list-style-type: none"> • 1 = Dauer-Ein-Betrieb starten • 0 = Dauer-Ein-Betrieb beenden <p>Voraussetzungen für die Sichtbarkeit</p> <ul style="list-style-type: none"> • Parameterfenster Konfiguration <ul style="list-style-type: none"> – Parameter Ausgang X + Y freigeben \ Option <i>ja</i> – Parameter Applikation \ Option <i>Schaltaktor</i> • Parameterfenster Schaltaktor X \ Parameterfenster Funktionen Schaltaktor \ Parameter Funktion Zeit freigeben \ Option <i>Treppenlicht</i> 				
Treppenlicht vorwarnen	Kanal X: Schalten	DPT 1.001	1 Bit	K L Ü
<p>Dieses Kommunikationsobjekt sendet vor dem Ausschalten des Ausgangs eine Vorwarnung auf den Bus (ABB i-bus® KNX). Weitere Informationen → Funktion Treppenlicht, Seite 97.</p> <p>Telegrammwert:</p> <ul style="list-style-type: none"> • 1 = Treppenlicht vorwarnen aktiv • 0 = Treppenlicht vorwarnen inaktiv <p>Voraussetzungen für die Sichtbarkeit</p> <ul style="list-style-type: none"> • Parameterfenster Konfiguration <ul style="list-style-type: none"> – Parameter Ausgang X + Y freigeben \ Option <i>ja</i> – Parameter Applikation \ Option <i>Schaltaktor</i> • Parameterfenster Schaltaktor X \ Parameterfenster Funktionen Schaltaktor \ Parameter Funktion Zeit freigeben \ Option <i>Treppenlicht</i> • Parameterfenster Schaltaktor X \ Parameterfenster Treppenlicht <ul style="list-style-type: none"> – Parameter Parametereinstellung \ Option <i>individuell</i> – Parameter Warnung vor Ausschalten des Treppenlichts \ Optionen <i>über Kommunikationsobjekt / über Kommunikationsobjekt & kurzes Ausschalten</i> 				
Treppenlicht sperren	Kanal X: Schalten	DPT 1.003	1 Bit	K S
<p>Mit diesem Kommunikationsobjekt wird die Funktion <i>Treppenlicht</i> über den Bus (ABB i-bus® KNX) gesperrt/freigegeben.</p> <p>Telegrammwert:</p> <ul style="list-style-type: none"> • 1 = Funktion <i>Treppenlicht</i> sperren • 0 = Funktion <i>Treppenlicht</i> freigeben <p>Voraussetzungen für die Sichtbarkeit</p> <ul style="list-style-type: none"> • Parameterfenster Konfiguration <ul style="list-style-type: none"> – Parameter Ausgang X + Y freigeben \ Option <i>ja</i> – Parameter Applikation \ Option <i>Schaltaktor</i> • Parameterfenster Schaltaktor X \ Parameterfenster Funktionen Schaltaktor \ Parameter Funktion Zeit freigeben \ Option <i>Treppenlicht</i> • Parameterfenster Schaltaktor X \ Parameterfenster Treppenlicht <ul style="list-style-type: none"> – Parameter Parametereinstellung \ Option <i>individuell</i> – Parameter Treppenlicht über Kommunikationsobjekt sperren \ Option <i>ja</i> 				

Funktion	Kommunikationsobjektname	Datenpunktyp	Länge	Flags
Treppenlichtzeit	Kanal X: Schalten	DPT 7.005	2 Bytes	K S
Mit diesem Kommunikationsobjekt wird die Dauer der Treppenlichtzeit über den Bus (ABB i-bus® KNX) empfangen.				
Telegrammwert:				
<ul style="list-style-type: none"> • 0 ... 65.535 s 				
Voraussetzungen für die Sichtbarkeit				
<ul style="list-style-type: none"> • Parameterfenster <i>Konfiguration</i> <ul style="list-style-type: none"> – Parameter <i>Ausgang X + Y freigeben</i> \ Option <i>ja</i> – Parameter <i>Applikation</i> \ Option <i>Schaltaktor</i> • Parameterfenster <i>Schaltaktor X</i> \ Parameterfenster <i>Funktionen Schaltaktor</i> \ Parameter <i>Funktion Zeit freigeben</i> \ Option <i>Treppenlicht</i> • Parameterfenster <i>Schaltaktor X</i> \ Parameterfenster <i>Treppenlicht</i> <ul style="list-style-type: none"> – Parameter <i>Parametereinstellung</i> \ Option <i>individuell</i> – Parameter <i>Treppenlichtzeit über Kommunikationsobjekt ändern</i> \ Option <i>ja</i> 				
Zwangsführung 1 Bit	Kanal X: Schalten	DPT 1.003	1 Bit	K S
Mit diesem Kommunikationsobjekt wird die 1-Bit-Zwangsführung über den Bus (ABB i-bus® KNX) aktiviert/deaktiviert.				
Weitere Informationen: → Zwangsführung, Seite 85 .				
Telegrammwert:				
<ul style="list-style-type: none"> • abhängig von der Einstellung im Parameter <i>Zwangsführung (1 Bit / 2 Bit) [Schaltaktor]</i> 				
Voraussetzungen für die Sichtbarkeit				
<ul style="list-style-type: none"> • Parameterfenster <i>Konfiguration</i> <ul style="list-style-type: none"> – Parameter <i>Ausgang X + Y freigeben</i> \ Option <i>ja</i> – Parameter <i>Applikation</i> \ Option <i>Schaltaktor</i> • Parameterfenster <i>Schaltaktor X</i> \ Parameterfenster <i>Funktionen Schaltaktor</i> \ Parameter <i>Funktion Sicherheit freigeben</i> \ Option <i>ja</i> • Parameterfenster <i>Schaltaktor X</i> \ Parameterfenster <i>Sicherheit</i> <ul style="list-style-type: none"> – Parameter <i>Parametereinstellung</i> \ Option <i>individuell</i> – Parameter <i>Zwangsführung (1 Bit / 2 Bit) [Schaltaktor]</i> \ Optionen <i>aktiviert 1 Bit – 0 aktiv / aktiviert 1 Bit – 1 aktiv</i> 				
Zwangsführung 2 Bit	Kanal X: Schalten	DPT 2.001	2 Bit	K S
Mit diesem Kommunikationsobjekt wird die 2-Bit-Zwangsführung über den Bus (ABB i-bus® KNX) aktiviert/deaktiviert.				
Weitere Informationen: → Zwangsführung, Seite 85 .				
Telegrammwert (Bit 1 Bit 0):				
<ul style="list-style-type: none"> • 0 0 = Zwangsführung inaktiv • 0 1 = Zwangsführung inaktiv • 1 0 = Zwangsführung aktiv "AUS" • 1 1 = Zwangsführung aktiv "EIN" 				
Voraussetzungen für die Sichtbarkeit				
<ul style="list-style-type: none"> • Parameterfenster <i>Konfiguration</i> <ul style="list-style-type: none"> – Parameter <i>Ausgang X + Y freigeben</i> \ Option <i>ja</i> – Parameter <i>Applikation</i> \ Option <i>Schaltaktor</i> • Parameterfenster <i>Schaltaktor X</i> \ Parameterfenster <i>Funktionen Schaltaktor</i> \ Parameter <i>Funktion Sicherheit freigeben</i> \ Option <i>ja</i> • Parameterfenster <i>Schaltaktor X</i> \ Parameterfenster <i>Sicherheit</i> <ul style="list-style-type: none"> – Parameter <i>Parametereinstellung</i> \ Option <i>individuell</i> – Parameter <i>Zwangsführung (1 Bit / 2 Bit) [Schaltaktor]</i> \ Option <i>aktiviert 2 Bit</i> 				

8.8 Kommunikationsobjekte Kanal X: Lastabschaltung

Funktion	Kommunikationsobjektname	Datenpunktyp	Länge	Flags
Lastabschaltstufe setzen	Kanal X: Lastabschaltung	DPT 236.001	1 Byte	K S
Mit diesem Kommunikationsobjekt wird die Lastabschaltstufe des Kanals über den Bus (ABB i-bus® KNX) empfangen.				
Weitere Informationen → Funktion Lastabschaltung (Lastabwurf), Seite 88 .				
Telegrammwert:				
<ul style="list-style-type: none"> • → Codierung Kommunikationsobjekt "Lastabschaltstufe setzen", Seite 288 				
Voraussetzungen für die Sichtbarkeit				
<ul style="list-style-type: none"> • Parameterfenster <i>Konfiguration</i> <ul style="list-style-type: none"> – Parameter <i>Ausgang X + Y freigeben</i> \ Option <i>ja</i> – Parameter <i>Applikation</i> \ Option <i>Schaltaktor</i> • Parameterfenster <i>Geräteeinstellungen</i> \ Parameter <i>Zentrales Kommunikationsobjekt "Lastabschaltstufe empfangen" freigeben</i> \ Option <i>ja</i> • Parameterfenster <i>Schaltaktor X</i> \ Parameterfenster <i>Funktionen Schaltaktor</i> \ Parameter <i>Funktion Lastabschaltung freigeben</i> \ Option <i>ja</i> • Parameterfenster <i>Schaltaktor X</i> \ Parameterfenster <i>Lastabschaltung</i> <ul style="list-style-type: none"> – Parameter <i>Parametereinstellung</i> \ Option <i>individuell</i> – Parameter <i>Lastabschaltstufe über Kommunikationsobjekt ändern</i> \ Option <i>ja</i> 				

Funktion	Kommunikationsobjektname	Datenpunkttyp	Länge	Flags
Status Lastabschaltung	Kanal X: Lastabschaltung	DPT 1.011	1 Bit	K L Ü

Dieses Kommunikationsobjekt sendet den Status der Lastabschaltung auf den Bus (ABB i-bus® KNX).
Das Senderverhalten ist abhängig von der Einstellung im Parameter *Wert Kommunikationsobjekt "Status Lastabschaltung" senden*.

Telegrammwert:

- 1 = Lastabschaltung aktiv
- 0 = Lastabschaltung inaktiv

Voraussetzungen für die Sichtbarkeit

- Parameterfenster *Konfiguration*
 - Parameter *Ausgang X + Y freigeben* \ Option *ja*
 - Parameter *Applikation* \ Option *Schaltaktor*
- Parameterfenster *Geräteeinstellungen* \ Parameter *Zentrales Kommunikationsobjekt "Lastabschaltstufe empfangen" freigeben* \ Option *ja*
- Parameterfenster *Schaltaktor X* \ Parameterfenster *Funktionen Schaltaktor* \ Parameter *Funktion Lastabschaltung freigeben* \ Option *ja*
- Parameterfenster *Schaltaktor X* \ Parameterfenster *Lastabschaltung*
 - Parameter *Parametereinstellung* \ Option *individuell*
 - Parameter *Kommunikationsobjekt "Status Lastabschaltung" freigeben* \ Option *ja*

9 Bedienung

9.1 Manuelle Bedienung



ACHTUNG

Um das Gerät in der Betriebsart *Manuelle Bedienung* zu betreiben, muss die Bussspannungsversorgung hergestellt sein.

Bei einem Busspannungsausfall wird die manuelle Bedienung beendet. Das Verhalten der Ausgänge bei Busspannungsausfall kann in der ETS-Applikation eingestellt werden:

Jalousieaktor → [Behangverhalten bei Busspannungsausfall, Seite 154](#)

Schaltaktor → [Schaltverhalten bei Busspannungsausfall, Seite 196](#)

Die Betriebsart *Manuelle Bedienung* ermöglicht eine Vor-Ort-Bedienung des Geräts über eine Folientastatur.

Die Relais der Ausgänge können manuell geschaltet werden. Zusätzlich werden die Schaltzustände der Relais oder die Fahrposition der Jalousie angezeigt – entsprechend der gewählten Funktion des Ausganges.

Die Anzeige des Relaisstatus erfolgt in Gruppen von vier aufeinanderfolgenden Schalt-Ausgängen oder zwei aufeinanderfolgender Jalousie-Ausgängen. Eine Mischung aus Schalt- und Jalousie-Ausgängen ist möglich, z. B. zwei Schaltausgänge und ein Jalousie-Ausgang.

Abhängig von der Parametrierung als Schalt-Ausgang oder Jalousie-Ausgang kann jedes Relais einzeln als Schalt-Ausgang oder zwei Relais paarweise als Jalousie-Ausgang bedient werden.

Im Auslieferungszustand sind alle Ausgänge des Geräts für den Betrieb als Jalousieaktor parametrierung. Die manuelle Bedienung ist freigegeben und kann über die *S-Taste* auf der Folientastatur aktiviert werden.

Hinweis

Die Sicherheitsfunktionen (Wetteralarmlarmer und die Funktionen *Sicherheitspriorität*, *Zwangsführung* und *Sperren*) haben eine höhere Priorität als die Betriebsart *Manuelle Bedienung*. Wenn ein Ausgang durch eine Sicherheitsfunktion gesperrt ist, kann er nicht über die Folientastatur bedient werden. Wenn die Sicherheitsfunktion in der Betriebsart *Manuelle Bedienung* zurückgenommen wird, reagiert der Ausgang entsprechend seiner Parametrierung.

Hinweis

Die Ausgänge reagieren bei aktiver manueller Bedienung so lange weiter auf KNX-Befehle, bis sie über die manuelle Bedienung geschaltet wurden. Wenn ein Ausgang über die manuelle Bedienung geschaltet wurde, werden eingehende KNX-Befehle im Hintergrund verarbeitet und nicht mehr ausgeführt, bis die manuelle Bedienung beendet wird.

Weitere Informationen → [Zustand nach Beenden der manuellen Bedienung, Seite 246](#).

Nach Anschluss an den ABB i-bus® KNX, Busspannungswiederkehr, ETS-Download oder ETS-Reset befindet sich das Gerät im *KNX-Betrieb*. Die LED *Manuelle Bedienung* ist aus.

9.1.1 Zentrales Abschalten über Folientastatur

Über die Folientastatur ist ein gemeinsames Abschalten aller Ausgänge möglich.

1. Alle Ausgänge durch langen Tastendruck (< 5 Sekunden) der *S-Taste* auswählen.
⇒ alle Gruppen-LEDs leuchten.
2. Beliebige Taste *Ausgang* (I ... IV) drücken.
⇒ Alle Ausgänge sind abgeschaltet.

Nach dem Abschalten der Ausgänge wird automatisch die erste Ausgangsgruppe ausgewählt. Der manuelle Betrieb wird verlassen und das Gerät befindet sich im KNX Betrieb.

Beim Abschalten über die Folientastatur wird die Konfiguration der Ausgänge als Öffner oder Schließer berücksichtigt.

Schließer:

- Relaiskontakt geöffnet
- Status LED aus

Öffner:

- Relaiskontakt geschlossen
- Status LED ein

Ist ein Ausgangspaar als Jalousieaktor parametrierung, führt Abschalten über die Folientastatur immer zu einem Öffnen der Kontakte. Wenn der Behang eine Fahraktion durchführt, wird er gestoppt.

i Hinweis

Die Sicherheitsfunktionen (Wetteralarme und die Funktionen *Sicherheitspriorität*, *Zwangsführung* und *Sperren*) haben eine höhere Priorität als die Betriebsart *Manuelle Bedienung*. Wenn ein Ausgang durch eine Sicherheitsfunktion gesperrt ist, kann er nicht über die Folientastatur bedient werden. Wenn die Sicherheitsfunktion in der Betriebsart *Manuelle Bedienung* zurückgenommen wird, reagiert der Ausgang entsprechend seiner Parametrierung.

9.1.2 Manuelle Bedienung aktivieren

- ▶ *S-Taste* 2 ... 5 Sekunden gedrückt halten.
- ⇒ LED *Manuelle Bedienung* leuchtet. Die manuelle Bedienung ist aktiv.

i Hinweis

Wenn die manuelle Bedienung deaktiviert oder gesperrt ist, wird nicht vom *KNX-Betrieb* in die Betriebsart *Manuelle Bedienung* umgeschaltet. Die LED bleibt aus.

9.1.3 Manuelle Bedienung sperren

Die Betriebsart *Manuelle Bedienung* kann auf verschiedene Arten gesperrt werden:

1. Über den Parameter *Manuelle Bedienung*.
 2. Über das Kommunikationsobjekt [Manuelle Bedienung freigeben/sperren](#).
- ⇒ Die manuelle Bedienung ist gesperrt.

9.1.4 Manuelle Bedienung beenden

Die Betriebsart *Manuelle Bedienung* kann auf verschiedene Arten beendet werden:

1. S-Taste 2 ... 5 Sekunden gedrückt halten.
2. Automatisch nach einer im Parameter *automatisches Zurücksetzen von manueller Bedienung auf KNX-Betrieb* festgelegten Zeit.
3. Durch einen Download. Nach Abschluss des Downloads wird die manuelle Bedienung nicht wieder automatisch aktiviert.
4. Über das Kommunikationsobjekt *Manuelle Bedienung beenden*.
⇒ LED *Manuelle Bedienung* erlischt. Die manuelle Bedienung wird beendet.

10 **Wartung und Reinigung**

10.1 **Wartung**

Das Gerät ist bei bestimmungsgemäßer Verwendung wartungsfrei. Bei Schäden, z. B. durch Transport und/oder Lagerung, dürfen keine Reparaturen vorgenommen werden.

10.2 **Reinigung**

1. Gerät vor dem Reinigen spannungsfrei schalten.
2. Verschmutzte Geräte mit einem trockenen oder leicht angefeuchteten Tuch reinigen.

11 Demontage und Entsorgung

11.1 Demontage



Abb. 57: Demontage von der Tragschiene

1. Druck auf Oberseite des Geräts ausüben.
2. Unterseite des Geräts von Tragschiene lösen.
3. Gerät nach oben von der Tragschiene nehmen.

11.2 Umwelt

Denken Sie an den Schutz der Umwelt.

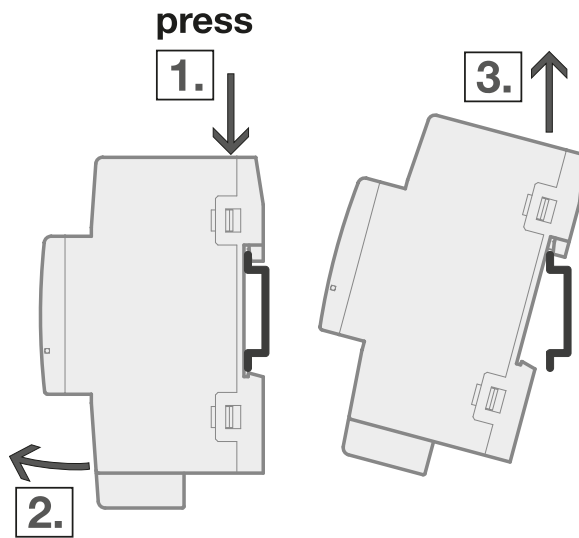
Elektro- und Elektronikgeräte dürfen nicht zum Hausabfall gegeben werden.



Das Gerät enthält wertvolle Rohstoffe, die wiederverwendet werden können. Geben Sie das Gerät deshalb an einer entsprechenden Annahmestelle ab. Alle Verpackungsmaterialien und Geräte sind mit Kennzeichnungen und Prüfsiegeln für die sach- und fachgerechte Entsorgung ausgestattet. Entsorgen Sie Verpackungsmaterial und Elektrogeräte bzw. deren Komponenten immer über die hierzu autorisierten Sammelstellen oder Entsorgungsbetriebe. Die Produkte entsprechen den gesetzlichen Anforderungen, insbesondere dem Elektro- und Elektronikgerätegesetz und der REACH-Verordnung. (EU-Richtlinie 2012/19/EU WEEE und 2011/65/EU RoHS) (EU-REACH-Verordnung und Gesetz zur Durchführung der Verordnung (EG) Nr.1907/2006)

12 Planung und Anwendung

12.1 Prioritäten

12.1.1 Prioritäten Jalousieaktor

- a) Sicherheitsfunktionen:
 - Wetteralarme (Gerät)
 - Zwangsführung (Ausgang)
 - Sperren (Ausgang)
- b) Busspannungsausfall
- c) i-bus® Tool
- d) Betriebsart *Manuelle Bedienung*
- e) Betriebsart *KNX-Betrieb*
- f) Busspannungswiederkehr

Die Prioritätsreihenfolge der Sicherheitsfunktionen kann im Parameter *Prioritätsreihenfolge von Wetteralarm, Sperren und Zwangsführung* für jeden Ausgang individuell festgelegt werden. Zusätzlich kann die Reihenfolge der Wetteralarme im Parameter *Prioritätsreihenfolge der Wetteralarme* für das gesamte Gerät festgelegt werden.

Weitere Informationen → [Funktions Schaltbild Jalousieaktor, Seite 78](#).

i Hinweis

Die Schnittstelle zum i-bus® Tool steht ab folgenden Software-Versionen zur Verfügung:

- Applikation ab V1.2
- Firmware ab V0.2.0

12.1.2 Prioritäten Schaltaktor

- a) Sicherheitsfunktionen:
 - Sicherheitspriorität 1 (Gerät)
 - Zwangsführung (Ausgang)
 - Sicherheitspriorität 2 (Gerät)
 - Sicherheitspriorität 3 (Gerät)
 - Sperren (Ausgang)
- b) Busspannungsausfall
- c) i-bus® Tool
- d) Betriebsart *Manuelle Bedienung*
- e) Lastabschaltung
- f) Betriebsart *KNX-Betrieb*
- g) Busspannungswiederkehr

Weitere Informationen → [Funktions Schaltbild Schaltaktor, Seite 79](#).

i Hinweis

Die Schnittstelle zum i-bus® Tool steht ab folgenden Software-Versionen zur Verfügung:

- Applikation ab V1.2
- Firmware ab V0.2.0

12.2 Grundlagenwissen

12.2.1 AC-1-, AC-3-, AC-5-, AX- und C-Last

In der Gebäude-Systemtechnik haben sich in Abhängigkeit spezieller Anwendungen unterschiedliche Schaltleistungen und Leistungsangaben für den Industriebereich und für die Gebäudetechnik etabliert. Diese Leistungen sind in den entsprechenden nationalen und internationalen Normen festgeschrieben. Die Prüfungen sind so definiert, dass sie typische Anwendungen nachbilden, z. B. Motorlasten (Industrie) oder Leuchtstofflampen (Gebäude).

Industriebereich

Die Angaben AC-1 und AC-3 sind Schaltleistungsangaben, die sich im Industriebereich durchgesetzt haben. Diese Schaltleistungen sind in der Norm DIN EN 60947-4-1 "Schütze und Motorstarter – Elektromechanische Schütze und Motorstarter" definiert. Die Norm beschreibt Starter und/oder Schütze, die vorrangig in Industrieanwendungen zum Einsatz kommen.

Typische Anwendungsfälle:

- AC-1 – Nicht induktive oder schwach induktive Last, Widerstandsöfen (bezieht sich auf das Schalten von ohmschen Lasten, $\cos \varphi = 0,8$)
- AC-3 – Käfigläufermotoren: Anlassen, Ausschalten während des Laufes (bezieht sich auf eine (induktive) Motorlast, $\cos \varphi = 0,45$)
- AC-5a – Schalten von Gasentladungslampen

Gebäudetechnik

In der Gebäudetechnik hat sich die Bezeichnung AX durchgesetzt. AX bezieht sich auf eine (kapazitive) Leuchtstofflampenlast. In Verbindung mit Leuchtstofflampenlasten wird von schaltbaren kapazitiven Lasten (200 μF , 140 μF , 70 μF oder 35 μF) gesprochen. Diese Schaltleistungen sind in der Norm DIN EN 60669 "Schalter für Haushalt und ähnliche ortsfeste elektrische Installationen" definiert. Die Norm beschreibt Schalter, die vorrangig in Industrieanwendungen zum Einsatz kommen. Für Geräte mit einem Nennstrom von 6 A wird eine Prüfung mit 70 μF , für Geräte mit einem Nennstrom > 6 A eine Prüfung mit 140 μF gefordert.

Vergleich AC und AX

Die Schaltleistungsangaben AC und AX sind nicht direkt miteinander vergleichbar. Folgende Schaltleistungsqualitäten lassen sich feststellen:

- geringe Schaltleistung: AC-1 - vorwiegend ohmsche Lasten
- mittlere Schaltleistung: AX - Leuchtstofflampenlasten nach DIN EN 60669: 70 μF (6 A), 140 μF (10 A, 16 A)
- hohe Schaltleistung:
 - AC-3 - Motorlasten
 - C-Last - Leuchtstofflampenlasten (200 μF)

Die Angaben AC-3 und AX sind nahezu gleichwertig. Ein Gerät, das die Prüfung für AC3 nach DIN 60947 bestanden hat, erfüllt sehr wahrscheinlich auch die Prüfungen nach DIN EN 60669 mit 200 μF .

Abschließend lässt sich folgendes feststellen:

- Im Industriebereich ist die gängige Bezeichnung "AC-3-Last".
- In der Gebäudetechnik ist die gängige Bezeichnung "AX-Last" oder "C-Last".

Bei der Auswahl eines Schaltaktors müssen die Schaltleistungsunterschiede berücksichtigt werden.

12.2.2 Antriebseinstellungen

12.2.2.1 Fahrzeiten



Abb. 58: Funktionsdiagramm Fahrzeiten

Die Gesamtfahrzeit ist die Zeit, die der Behang für eine Fahraktion von der unteren in die obere Endlage (Auf) oder von der oberen in die untere Endlage (Ab) benötigt. Die Gesamtfahrzeiten für Auf-Fahrt und Ab-Fahrt können separat ermittelt und in der ETS eingestellt werden.

Wenn das Gerät ein Fahr-Telegramm empfängt, wird der entsprechende Ausgang geschaltet und der Behang in die gewünschte Richtung verfahren.

Der Behang wird verfahren, bis der Ausgang ein Stopp-Telegramm erhält oder die Endlage erreicht ist. Beim Erreichen der unteren oder oberen Endlage wird der Antrieb über den Endschalter abgeschaltet. Der entsprechende Ausgangskontakt bleibt geschlossen, bis die parametrisierte Fahrzeit abgelaufen ist.

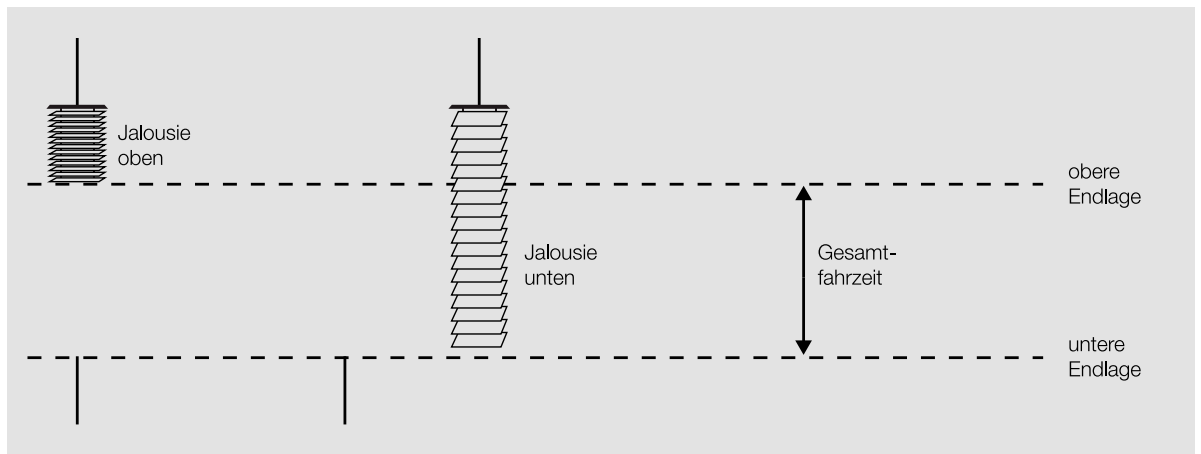
Wenn die Fahrzeit durch eine Überlaufzeit verlängert wird, wird die Spannung erst nach Ablauf dieser Überlaufzeit abgeschaltet → [Ausgang spannungsfrei schalten nach, Seite 151](#).

Wenn im Parameter *Lamellenposition nach Erreichen der unteren Endlage (100 % = deaktiviert)* ein Wert ungleich 100 % eingestellt ist, wird die Überlaufzeit nicht berücksichtigt. Die Lamellen werden nach Erreichen der unteren Endlage in die parametrisierte Stellung verfahren.

12.2.2.1.1

Fahrzeitermittlung

Für die Fahrzeitermittlung werden die Fahrzeiten von der unteren in die obere Endlage und umgekehrt gemessen, z. B. mit einer Stoppuhr. Die gemessenen Werte werden anschließend in die Parameter *Fahrzeit auf* und *Fahrzeit ab* eingegeben.

Hinweis

Mit Hilfe der Fahrzeiten wird die aktuelle Position des Behangs im laufenden Betrieb ermittelt. Deshalb sollten die Fahrzeiten möglichst genau gemessen und parametrisiert werden.

Bei Positionsfahrten, automatischer Steuerung oder Statusmeldungen sind präzise Fahrzeiten die Grundlage für eine exakte Berechnung und Positionierung des Behangs.

12.2.2.2

Behangsteuerung mit Lamellenverstellung



Abb. 59: Behangsteuerung mit Lamellenverstellung

Bei einer Ab-Fahrt werden die Lamellen geschlossen und der Behang nach unten gefahren. Bei einer Auf-Fahrt werden die Lamellen geöffnet und der Behang nach oben gefahren. Nach einer Auf-Fahrt des Behangs sind die Lamellen in der Regel offen.

Um den Lamellenwinkel gezielt zu verstellen, können kurze Fahraktionen ausgeführt werden. Dabei wird der Behang für eine im Parameter *Einschaltdauer Lamellenverstellung/Step* festgelegte Zeit, schrittweise in die gewünschte Richtung verfahren. Im Parameter *Lamellenwendezeit bestimmen* kann alternativ die Gesamtwendezeit der Lamellen für die Ermittlung der Einschaltdauer verwendet werden.

Je kleiner die Einschaltdauer der Lamellenverstellung gewählt wird, umso genauer kann der Lamellenwinkel verfahren werden.

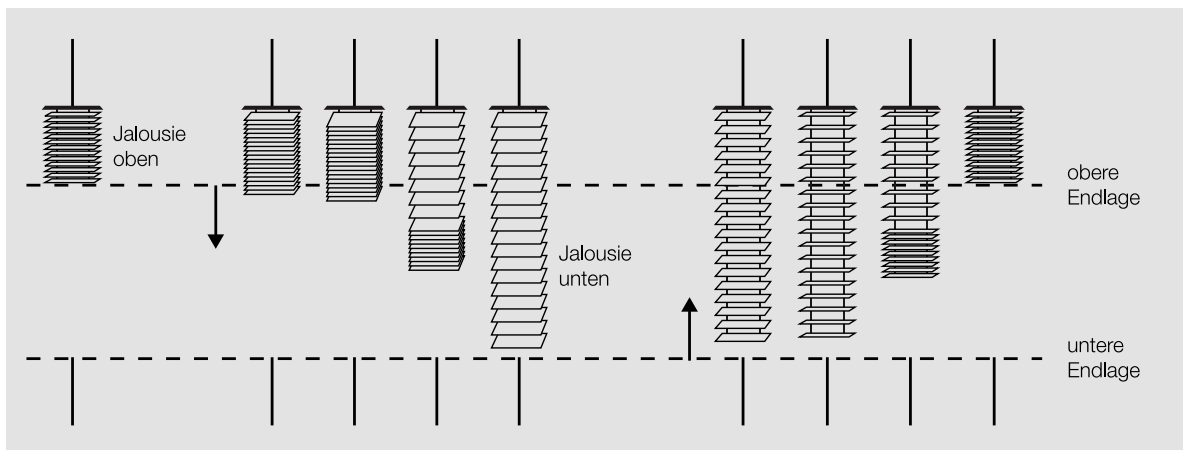
12.2.2.3 Referenzfahrt

Anhand der einzelnen Fahraktionen ermittelt jeder Ausgang permanent die aktuelle Position des Behangs und der Lamellen.

Aufgrund von Temperaturschwankungen und Alterungsprozessen können bei der Positionsermittlung geringe Ungenauigkeiten auftreten. Um die Positionsgenauigkeit hoch zu halten, wird beim Erreichen einer Endlage die Position im Speicher des Geräts aktualisiert.

Wenn die Endlagen aufgrund von Fahrbereichsbegrenzungen nicht erreicht werden, kann über das Kommunikationsobjekt *Referenzfahrt auslösen* eine Referenzfahrt in die obere oder untere Endlage ausgelöst werden. Nach der Referenzfahrt wird der Behang in die im Parameter *Position nach Referenzfahrt* festgelegte Position verfahren.

Die Referenzfahrt wird nach dem Starten des Geräts (Download, Busspannungswiederkehr oder ETS-Reset) beim ersten Fahrbefehl automatisch durchgeführt.

Wenn durch die manuelle Bedienung der Behang in eine Endlage verfahren wird, wird diese Fahraktion als Referenzfahrt gewertet.

Wenn der Ausgang durch einen Alarm gesperrt ist, wird die Referenzfahrt nach dem Aufheben des Alarms nicht automatisch ausgeführt.

Wenn die Referenzfahrt nicht vollständig beendet wurde, ist die Position des Behangs nicht bekannt und wird deshalb nicht angezeigt.

Die Referenzfahrt wird durch einen Stopp-Befehl abgebrochen.

12.2.2.4 An- und Auslaufverzögerung und Mindestlaufzeit

Manche Antriebe erreichen ihre volle Leistung erst nach einer Anlaufverzögerung von einigen Millisekunden oder laufen nach dem Abschalten noch für einige Millisekunden nach (Auslaufverzögerung). Für manche Anwendungen ist es notwendig, die Verzögerungszeiten beim An- und Nachlaufen des Antriebs zu kompensieren, z. B. um Behänge sehr exakt zu positionieren. Die Verzögerungszeiten können in den Parametern *Anlaufverzögerung* und *Auslaufverzögerung* eingestellt werden.

Die Mindestlaufzeit des Antriebs kann im Parameter *Mindestlaufzeit für Antrieb* eingestellt werden.



ACHTUNG

Eine zu kurz eingestellte Mindestlaufzeit kann zur Beschädigung des angeschlossenen Antriebs führen.

- ▶ Technische Daten des angeschlossenen Antriebs beachten.

12.2.3 Behangeinstellungen

12.2.3.1 Direktes und indirektes Anfahren der Position

Mit dem Parameter *Position anfahren* kann festgelegt werden, wie der Behang bei einem Fahrbefehl in die Zielposition verfahren werden soll.

- direkt: Der Behang wird direkt von der aktuellen Position in die Zielposition verfahren.
- indirekt: Der Behang wird über die Endlage in die Zielposition verfahren. Es kann festgelegt werden, ob der Behang über die obere, untere oder näherliegende Endlage in die Zielposition verfahren werden soll.

Das indirekte Anfahren der Positionen wird für die Positionierung des Behangs verwendet. Um die Positionsgenauigkeit hoch zu halten, wird beim Erreichen einer Endlage die Position im Speicher des Geräts aktualisiert.

12.2.3.2 Fahren in Position 0 % ... 100 %

Über das Kommunikationsobjekt *Position Höhe anfahren* kann der Behang gezielt in jede beliebige Position verfahren werden.

Die Prozentangaben beziehen sich auf die Position des Behangs zwischen der oberen und unteren Endlage.

- 0 % = obere Endlage
- 1 % ... 99 % = Zwischenposition
- 100 % = untere Endlage

In der Betriebsart *Behangsteuerung mit Lamellenverstellung* kann zusätzlich über das Kommunikationsobjekt *Position Lamelle anfahren* die Lamelle in eine beliebige Position verfahren werden.

Die Prozentangaben beziehen sich auf den Öffnungsgrad der Lamellen.

- 0 % = vollständig geschlossen
- 1 % ... 99 % Zwischenposition
- 100 % = vollständig geöffnet

12.2.3.3 Behangsteuerung mit Lamellenverstellung

Für die Steuerung der Lamellen und zur Berechnung der Wendezeiten stehen zwei Methoden zur Verfügung, die im Parameter *Lamellenwendezeit bestimmen* ausgewählt werden können:

- über Dauer einer Lamellenverstellung
- über Gesamtwendezeit der Lamelle

Bei der Methode *über Dauer einer Lamellenverstellung* werden die Anzahl und die Dauer der Lamellenverstellungen vorgegeben, um die Lamellen von vollständig geschlossen bis vollständig geöffnet zu verfahren. Mit Hilfe der maximalen Anzahl an Lamellenverstellungen wird die aktuelle Position der Lamellen im laufenden Betrieb ermittelt. Die maximale Anzahl der Lamellenverstellungen muss vom Inbetriebnehmer gezählt und im Parameter *Anzahl Lamellenverstellungen/Steps (von 0 % offen bis 100 % geschlossen)* eingegeben werden.

Bei der Methode *über Gesamtwendezeit der Lamelle* wird zunächst die benötigte Zeit ermittelt, um die Lamellen von vollständig geschlossen bis vollständig geöffnet zu verfahren. Danach wird die gewünschte Anzahl der Lamellenverstellungen (Steps) eingegeben, um die Lamellen von vollständig geschlossen bis vollständig geöffnet zu verfahren. Das Gerät errechnet aus der Wendezeit und den Steps die Zeit für eine Lamellenverstellung.

12.2.3.4

Fahrbereichsbegrenzung

Mit dem Parameter *Fahrbereich über Kommunikationsobjekt begrenzen* kann für den Ausgang eine Fahrbereichsbegrenzung eingestellt werden.

Mit der Option *Behang auf/ab begrenzt fahren* wird das Kommunikationsobjekt *Behang auf/ab begrenzt fahren* freigegeben, über das ein Verfahren des Behangs nur im begrenzten Bereich möglich ist.

Mit der Option *Begrenzung aktivieren* wird das Kommunikationsobjekt *Begrenzung aktivieren/deaktivieren* freigegeben, über das die Aktivierung und Deaktivierung der Fahrbereichsbegrenzung erfolgt. Zusätzlich zur Fahrbereichsbegrenzung kann festgelegt werden, ob die obere und untere Begrenzung für direkte Telegramme und/oder für Sonnenschutz-Automatik-Telegramme ausgeführt werden soll.

Über die Parameter *obere Grenze (0 % = oben; 100 % = unten)* und *untere Grenze (0 % = oben; 100 % = unten)* kann der Fahrbereich festgelegt werden, in dem sich der Behang bewegt.

Direkte Telegramme können auf folgenden zentralen Kommunikationsobjekten gesendet und empfangen werden:

- *Behang auf/ab fahren*
- *Lamellenverstellung / Stopp auf/ab*
- *Position Höhe anfahren*
- *Position Lamelle anfahren*
- *Szene 1 ... 64*

Direkte Telegramme können auf folgenden Ausgangs-Kommunikationsobjekten gesendet und empfangen werden:

- *Behang auf/ab fahren*
- *Stopp auf/ab*
- *Lamellenverstellung / Stopp auf/ab*
- *Position Höhe anfahren*
- *Position Lamelle anfahren*
- *Szene 1 ... 64*

Automatik-Telegramme können auf folgenden Ausgangs-Kommunikationsobjekten gesendet und empfangen werden:

- *Sonne: Höhe anfahren*
- *Sonne: Lamelle anfahren*

Beispiel

Die Fahrbereichsbegrenzung kann auch zur Ansteuerung von Fenstern oder Oberlichtern verwendet werden. Für die Vor-Ort-Bedienung der Raumnutzer wird der Fahrbereich auf 0 ... 20 % begrenzt, während dem Hausmeister der komplette Bereich zur Verfügung steht.

12.2.3.5

Totzeiten



ACHTUNG – Funktionsstörungen

Falsche Einstellungen in den Parametern können zu Funktionsstörungen führen.

- ▶ Technische Daten des angeschlossenen Antriebs beachten.

Bei Sonnenschutzanlagen können durch folgende Faktoren Totzeiten der Mechanik auftreten:

- Alterungsprozesse, z. B. mechanische Belastung
- natürliche Totzeiten bei Richtungsänderung
- Behangöffnung aus der unteren Endlage (100 %)
- Lamellenöffnung aus der Position geschlossen (100 %)

Durch diese Totzeiten können die eingestellten Positionen nicht mehr präzise angefahren werden.

Um die Totzeiten der Behänge und Lamellen auszugleichen, stehen folgende Parameter zur Verfügung:

- [Totzeit Behangöffnung aus unterer Endlage \(= 100 %\)](#)
- [Totzeit Lamellenöffnung \(von 100 % geschlossen\)](#)
- [Totzeit Behangverstellung bei Richtungsänderung](#)
- [Totzeit Lamellenverstellung bei Richtungsänderung](#)

Die Totzeit "Behangöffnung" beschreibt die Zeit zwischen Empfang des Auf-Befehls und Beginn der Behangöffnung.

Die Totzeit "Lamellenöffnung" beschreibt die Zeit zwischen Empfang des Öffnen-Befehls und Beginn der Lamellenöffnung.

Die Totzeit "Behangverstellung" beschreibt die Zeit zwischen Empfang eines richtungsändernden Fahrbefehls und der Ausführung des Fahrbefehls.

Die Totzeit "Lamellenverstellung" beschreibt die Zeit zwischen Empfang eines richtungsändernden Fahrbefehls und der Ausführung des Fahrbefehls.

12.2.3.6

Straffung des Behangs/Schlitzstellung

Hinweis

Diese Funktion ist nur verfügbar, wenn im Parameter *Betriebsart* die Option *Behangsteuerung ohne Lamellenverstellung* gewählt ist.

Diese Funktion kann im Parameter *Straffung des Behangs/Schlitzstellung* eingestellt werden. Sie dient zum Straffen oder Spannen von textilen Behängen (z. B. Tuch einer Gelenkarm-Markise) oder zum Einstellen der Schlitzstellung (z. B. Licht- oder Lüftungsschlitze) bei Rolladenpanzern. Der Behang wird am Ende einer Ab-Fahrt gestoppt und für die im Parameter *Dauer für Straffung* eingestellte Zeit in die entgegengesetzte Fahrtrichtung bewegt.

Wenn die Straffung/Schlitzstellung aktiviert ist, wird sie durch folgende Fahr-Telegramme ausgelöst:

- direkte Telegramme (→ [Direkt-Betrieb, Seite 95](#))
- Automatik-Telegramme (→ [Funktion Sonnenschutz-Automatik, Seite 93](#))
- Manuelle Bedienung (→ [Manuelle Bedienung, Seite 274](#))
- Sicherheitstelegramme (→ [Sicherheitsfunktionen Jalousieaktor, Seite 80](#))

Folgende Punkte müssen beachtet werden:

- Die Fahr-Telegramme müssen länger anliegen als die eingestellte Dauer für die Straffung/Schlitzstellung.
- Die Dauer der Straffung/Schlitzstellung muss kleiner sein als die Gesamtfahrzeit für die Ab-Fahrt.
- Bei einem Fahr-Telegramm während aktiver Straffung/Schlitzstellung wird ein um die Dauer der Straffung/Schlitzstellung kleinerer Positionswert zurückgemeldet.

Die Dauer der Straffung/Schlitzstellung beeinflusst die Positionsberechnung des Behangs und die Statuskommunikationsobjekte. Nach der Straffung/Schlitzstellung wird der aktuelle Positionswert des Behangs an das Gerät zurückgemeldet.

Beispiel

Berechnung des Positionswerts:

- Gesamtfahrzeit Ab-Fahrt: 60 s = 100 %
 - Dauer Fahr-Telegramm: 30 s = 50 %
 - Dauer Straffung/Schlitzstellung: 0,5 s = (100 % × 0,5 s / 60 s) = 0,8 %
- Positionswert: 50 % – 0,8 % = 49,2 %

12.2.4 Codierung Kommunikationsobjekt "Lastabschaltstufe empfangen"

Die Informationen im Kommunikationsobjekt *Lastabschaltstufe empfangen* sind wie folgt codiert:



Abb. 60: Codierung Datenpunktyp 236.001

Die Bit-Felder d und p enthalten Informationen für die Laststeuerzentrale.

Das Bit d⁰ aktiviert oder deaktiviert die Priorität der Laststeuerzentrale:

- 1 = Priorität der Laststeuerzentrale ist nicht aktiv
- 0 = Priorität der Laststeuerzentrale ist aktiv

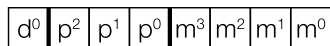
Die Bits p² bis p⁰ enthalten die Priorität der Laststeuerzentrale. Die Bits müssen auf 000 gesetzt werden, da das Gerät nur diese Priorität unterstützt.

Die Bits m³ bis m⁰ enthalten die Nummer der Lastabschaltstufe (1 ... 15).

Daraus ergibt sich folgende Codierung:

- 1000mmmm oder 00000000 = Lastabschaltstufe nicht aktiv
- 00000001 = Lastabschaltstufe 1 (niedrigste Priorität)
- ...
- 00001111 = Lastabschaltstufe 15 (höchste Priorität)

Alle anderen Werte werden nicht ausgewertet und verworfen.

12.2.5 Codierung Kommunikationsobjekt "Lastabschaltstufe setzen"

Die Informationen im Kommunikationsobjekt *Lastabschaltstufe setzen* sind wie folgt codiert:



Abb. 61: Codierung Datenpunktyp 236.001

Die Bit-Felder d und p enthalten Informationen für die Laststeuerzentrale. Diese Informationen sind für das Gerät nicht relevant, die Bits müssen aber auf 0000 gesetzt werden.

Die Bits m³ bis m⁰ enthalten die Nummer der Lastabschaltstufe (1 ... 15).

Daraus ergibt sich folgende Codierung:

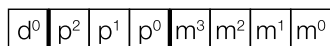
- 00000001 = Lastabschaltstufe 1 setzen
- ...
- 00001111 = Lastabschaltstufe 15 setzen

Alle anderen Werte werden nicht ausgewertet und verworfen.

12.2.6 EVG-Berechnung

Ein Elektronisches Vorschaltgerät (EVG) ist ein Gerät zum Betreiben von Gasentladungsleuchten, z. B. Leuchtstofflampen. Ein EVG wandelt die Netzspannung in eine für das Leuchtmittel optimale Betriebsspannung um und ermöglicht das Zünden (Einschalten) des Leuchtmittels. Bei der Drossel-Starter-Schaltung zünden die Leuchtmittel zeitlich versetzt, bei der EVG-Schaltung zünden die Leuchtmittel nahezu gleichzeitig.

Bei LED-Leuchten wird das EVG als LED-Treiber oder LED-Konverter bezeichnet. Der LED-Treiber stellt für den Betrieb der angeschlossenen Leuchtmittel einen konstanten Gleichstrom oder eine geglättete Gleichspannung zur Verfügung.

Für die Gleichrichtung und Stabilisierung der primärseitig eingehenden Wechselspannung oder des Wechselstroms sind Eingangskondensatoren in der elektronischen Schaltung des EVGs zur Ladungsspeicherung erforderlich. Im Einschaltmoment werden die Eingangskondensatoren aufgeladen. Das Aufladen der Kondensatoren erzeugt kurzzeitig einen sehr hohen Einschaltstrom I_{peak} . Beim Einsatz mehrerer EVG im gleichen Stromkreis können durch das gleichzeitige Laden der Kondensatoren sehr hohe Einschaltströme fließen. Bei der Auslegung der Schaltkontakte und der Auswahl der Vorsicherung müssen die einzelnen Einschaltströme berücksichtigt werden. Der Einschaltstrom ist abhängig von Leistung, Typ und Anzahl der Flammen des EVG.

Zur Ermittlung der maximalen Anzahl der pro Ausgang anschließbaren EVG muss der Einschaltstrom I_{peak} mit der dazugehörigen Impulsbreite des Vorschaltgeräts bekannt sein → technische Daten des EVGs.

Typische Werte für den Einschaltstrom I_{peak} :

- einflammige EVG mit T5-/T8-Leuchtstofflampen: 15 ... 50 A, Impulszeit 120 ... 200 μs
- LED-Treiber: 3 ... 50 A, Impulszeit 40 ... 250 μs

Der maximale Einschaltstrom I_{peak} der Schaltausgänge ist in den technischen Daten des jeweiligen Geräts angegeben → [Produktübersicht, Seite 12](#).

Beispiel

Berechnungsbeispiel zur Ermittlung der maximalen Anzahl anschließbarer EVG pro Ausgang:

- EVG: ABB i-bus® KNX EVG 1 x 58 CF,
Einschaltstrom $I_{\text{peak}} = 33,9 \text{ A}$ (147,1 μs)
- maximal zulässiger Einschaltstrom I_{peak} des Ausgangs = 200 A (150 μs)
- Rechnung: $200 \text{ A} / 33,9 \text{ A} = 5,89$

Ergebnis: Pro Ausgang können 5 EVG angeschlossen werden.

12.2.7 Nachgeführter KNX-Zustand

Wenn ein Ein- oder Ausgang durch gerätespezifische Funktionen (z. B. manuelle Bedienung, Alarmer, Sperrungen, Zwangsführung, Schaltverzögerung) gesperrt ist, reagiert er nicht auf Telegramme, die während der Sperrung über den Bus (ABB i-bus® KNX) empfangen werden.

Während einer Sperrung verarbeitet das Gerät die empfangenen Telegramme im Hintergrund. Aktive Funktionen (z. B. Treppenlicht, Logik, Position, Helligkeitswert) werden im Hintergrund ausgeführt, die Ergebnisse werden aber nicht gesendet. Wenn die Sperrung aufgehoben ist, wird der aktuelle Wert an den Ein- oder Ausgang gesendet.

Wenn der Ein- oder Ausgang während der Sperrung keine Telegramme über den Bus (ABB i-bus® KNX) empfangen hat, nimmt der Ein- oder Ausgang nach Aufhebung der Sperrung den Zustand an, den er vor der Sperrung hatte.

12.2.8 Sende- und Schaltverzögerung

Während der Sende- und Schaltverzögerung werden keine Telegramme auf den Bus (ABB i-bus® KNX) gesendet.

Empfangene Telegramme (z. B. Anfragen einer Visualisierung) werden nach Ablauf der Sende- und Schaltverzögerung an die Ausgänge gesendet. Der Zustand der Ausgänge wird entsprechend den Einstellungen in der ETS-Applikation oder den Telegrammwerten der Kommunikationsobjekte eingestellt.

Zeitverläufe (z. B. Treppenlichtzeit) werden während der Sende- und Schaltverzögerung sofort gestartet. Wenn die Treppenlichtzeit zum Zeitpunkt des Empfangs kleiner ist als die verbleibende Sende- und Schaltverzögerungszeit, läuft die Treppenlichtzeit während der Sende- und Schaltverzögerung ab. Nach Ablauf der Sende- und Schaltverzögerung liegt kein Schaltbefehl vor, das Treppenlicht wird nicht eingeschaltet.

Beispiel

Durch die Verzögerungszeit werden unnötige Relaisschaltungen verhindert.

Wenn während der Sende- und Schaltverzögerung ein Aus-Telegramm empfangen wird, wird das Ein-Telegramm überschrieben und das Relais nicht geschaltet.

Hinweis

In der Sende- und Schaltverzögerung ist die Initialisierungszeit des Geräts enthalten.

12.2.9 Telegrammratenbegrenzung

Mit der Telegrammratenbegrenzung kann die vom Gerät erzeugte Buslast begrenzt werden. Die Begrenzung bezieht sich auf alle vom Gerät gesendeten Telegramme.

Das Gerät zählt die gesendeten Telegramme innerhalb des parametrisierten Zeitraums. Sobald die maximale Anzahl gesendeter Telegramme erreicht ist, werden bis zum Ende des Zeitraums keine weiteren Telegramme auf den Bus (ABB i-bus® KNX) gesendet. Ein neuer Zeitraum startet automatisch nach Ende des vorhergehenden. Der Telegrammzähler wird auf Null zurückgesetzt. Telegramme können wieder gesendet werden. Das Kommunikationsobjekt sendet immer den aktuellen Telegrammwert.

Der erste Zeitraum (Pausenzeit) ist nicht exakt vorgegeben. Die Pausenzeit kann zwischen 0 Sekunden und dem parametrisierten Zeitraum liegen. Die anschließenden Zeiträume entsprechen der parametrisierten Zeit → Parameter *im Zeitraum (0 = deaktiviert)*.

Beispiel

- Anzahl Telegramme = 20
- maximale Anzahl Telegramme je Zeitraum = 5
- Zeitraum = 5 s

Das Gerät schickt sofort 5 Telegramme. Nach maximal 5 Sekunden werden die nächsten 5 Telegramme gesendet. Ab diesem Zeitpunkt werden alle 5 Sekunden weitere 5 Telegramme auf den Bus (ABB i-bus® KNX) gesendet.

12.2.10 Value Read

Mit dem Befehl "Value Read" kann der Wert oder Zustand einer Gruppenadresse in einem Kommunikationsobjekt ausgelesen werden. Ein Kommunikationsobjekt kann nur antworten, wenn das "Lesen"-Flag gesetzt ist. Gesendet wird immer die Gruppenadresse, die im Kommunikationsobjekt an erster Stelle steht (sendende Gruppenadresse). Die Antwort wird nur einmalig gesendet und kann nur vom Kommunikationsobjekt verstanden werden, das den "Value Read"-Befehl ausgelöst hat. Der empfangene Wert wird in das auslesende Kommunikationsobjekt geschrieben.

12.2.11 Zentrale Kommunikationsobjekte

Die zentralen Kommunikationsobjekte des Geräts können verwendet werden, um mehrere Ausgänge des Geräts gemeinsam zu schalten.

Für die zentrale Ansteuerung der Schaltaktor-Ausgänge steht folgendes Kommunikationsobjekt zur Verfügung:

- [Schalten](#)

Hinweis

Für jeden Schaltaktor-Ausgang kann im Parameter [Schaltausgang reagiert auf zentrales Schalt-Kommunikationsobjekt](#) festgelegt werden, ob der Ausgang auf das zentrale Kommunikationsobjekt reagiert.

Für die zentrale Ansteuerung der Jalousieaktor-Ausgangspaare stehen folgende Kommunikationsobjekte zur Verfügung:

- [Behang auf/ab fahren](#)
- [Lamellenverstellung / Stopp auf/ab](#)
- [Position Höhe anfahren](#)
- [Position Lamelle anfahren](#)

Hinweis

Für jedes Jalousieaktor-Ausgangspaar kann im Parameter [Ausgang reagiert auf zentrale Jalousie-Kommunikationsobjekte](#) festgelegt werden, ob das Ausgangspaar auf die zentralen Kommunikationsobjekte reagiert.

Für die zentrale Ansteuerung der Szenen steht folgendes Kommunikationsobjekt zur Verfügung:

- [Szene 1 ... 64](#)

12.2.12 zyklische Überwachung

Mit der zyklischen Überwachung kann der Empfang eines Telegramms auf einem Kommunikationsobjekt überwacht werden. Wenn innerhalb eines parametrierbaren Zeitraums (Überwachungszyklus) kein Telegramm auf dem Kommunikationsobjekt empfangen wird, kann das sendende Gerät defekt oder die Busleitung zum sendenden Gerät unterbrochen sein. Die Reaktion bei Ausbleiben eines Telegramms kann in den applikationsspezifischen Parametern des Geräts eingestellt werden.

Nach Erhalt eines Telegramms, ETS-Download oder Busspannungswiederkehr wird der Überwachungszyklus neu gestartet.

Hinweis

Der Überwachungszyklus im Gerät sollte mindestens viermal so groß sein wie die zyklische Sendezeit des sendenden Geräts. Dadurch werden beim Ausbleiben eines Signals, z. B. durch hohe Buslast, nicht sofort die eingestellten Reaktionen ausgelöst.

13 Anhang

13.1 Lieferumfang

Das Gerät wird mit folgenden Teilen geliefert:

- 1 Stück Schalt-/Jalousieaktor
- 1 Stück Montage- und Betriebsanleitung
- 1 Stück Busanschlussklemme (rot/schwarz)
- 1 Stück KNX-Anschluss-Abdeckkappe

13.2 Wertetabelle Kommunikationsobjekt "Statusbyte alle aktiven Prioritäten" (Schaltaktor)

Die folgende Schlüsseltabelle zeigt den Telegramm-Code des Kommunikationsobjekts *Statusbyte alle aktiven Prioritäten* für einen Schaltausgang an.

Im Statusbyte werden alle aktiven Prioritäten angezeigt, die das Schalten des Ausgangs beeinflussen.

x = Wert 1

leer = Wert 0

Bit-Nr.	7	6	5	4	3	2	1	0	
8-Bit-Wert	Hexadezimal	i-bus® Tool	Lastabschaltung	Sicherheitpriorität 3	Sicherheitpriorität 2	Sicherheitpriorität 1	Zwangsführung	Sperren	Manuelle Bedienung
0	00								
1	01								x
2	02							x	
3	03							x	x
4	04						x		
5	05						x		x
6	06						x	x	
7	07						x	x	x
8	08					x			
9	09					x			x
10	0A					x		x	
11	0B					x		x	x
12	0C					x	x		
13	0D					x	x		x
14	0E					x	x	x	
15	0F					x	x	x	x
16	10				x				
17	11				x				x
18	12				x			x	
19	13				x			x	x
20	14				x		x		
21	15				x		x		x
22	16				x		x	x	
23	17				x		x	x	x
24	18				x	x			
25	19				x	x			x
26	1A				x	x		x	
27	1B				x	x		x	x
28	1C				x	x	x		
29	1D				x	x	x		x
30	1E				x	x	x	x	
31	1F				x	x	x	x	x
32	20			x					
33	21			x					x
34	22			x				x	
35	23			x				x	x
36	24			x			x		
37	25			x			x		x
38	26			x			x	x	
39	27			x			x	x	x
40	28			x		x			
41	29			x		x			x
42	2A			x		x		x	
43	2B			x		x		x	x
44	2C			x		x	x		
45	2D			x		x	x		x
46	2E			x		x	x	x	
47	2F			x		x	x	x	x
48	30			x	x				
49	31			x	x				x
50	32			x	x			x	
51	33			x	x			x	x
52	34			x	x		x		
53	35			x	x		x		x
54	36			x	x		x	x	
55	37			x	x		x	x	x
56	38			x	x	x			
57	39			x	x	x			x
58	3A			x	x	x		x	
59	3B			x	x	x		x	x

Bit-Nr.	7	6	5	4	3	2	1	0	
8-Bit-Wert	Hexadezimal	i-bus® Tool	Lastabschaltung	Sicherheitpriorität 3	Sicherheitpriorität 2	Sicherheitpriorität 1	Zwangsführung	Sperren	Manuelle Bedienung
60	3C			x	x	x	x		
61	3D			x	x	x	x		x
62	3E			x	x	x	x	x	
63	3F			x	x	x	x	x	x
64	40		x						
65	41		x						x
66	42		x					x	
67	43		x					x	x
68	44		x				x		
69	45		x				x		x
70	46		x				x	x	
71	47		x				x	x	x
72	48		x			x			
73	49		x			x			x
74	4A		x			x		x	
75	4B		x			x		x	x
76	4C		x			x	x		
77	4D		x			x	x		x
78	4E		x			x	x	x	
79	4F		x			x	x	x	x
80	50		x		x				
81	51		x		x				x
82	52		x		x			x	
83	53		x		x			x	x
84	54		x		x		x		
85	55		x		x		x		x
86	56		x		x		x	x	
87	57		x		x		x	x	x
88	58		x		x	x			
89	59		x		x	x			x
90	5A		x		x	x		x	
91	5B		x		x	x		x	x
92	5C		x		x	x	x		
93	5D		x		x	x	x		x
94	5E		x		x	x	x	x	
95	5F		x		x	x	x	x	x
96	60		x	x					
97	61		x	x					x
98	62		x	x				x	
99	63		x	x				x	x
100	64		x	x			x		
101	65		x	x			x		x
102	66		x	x			x	x	
103	67		x	x			x	x	x
104	68		x	x		x			
105	69		x	x		x			x
106	6A		x	x		x		x	
107	6B		x	x		x		x	x
108	6C		x	x		x	x		
109	6D		x	x		x	x		x
110	6E		x	x		x	x	x	
111	6F		x	x		x	x	x	x
112	70		x	x	x				
113	71		x	x	x				x
114	72		x	x	x			x	
115	73		x	x	x			x	x
116	74		x	x	x		x		
117	75		x	x	x		x		x
118	76		x	x	x		x	x	
119	77		x	x	x		x	x	x

Bit-Nr.		7	6	5	4	3	2	1	0
8-Bit-Wert	Hexadezimal	i-bus® Tool	Lastabschaltung	Sicherheitspriorität 3	Sicherheitspriorität 2	Sicherheitspriorität 1	Zwangsführung	Sperrern	Manuelle Bedienung
120	78		x	x	x	x			
121	79		x	x	x	x			x
122	7A		x	x	x	x		x	
123	7B		x	x	x	x		x	x
124	7C		x	x	x	x	x		
125	7D		x	x	x	x	x		x
126	7E		x	x	x	x	x	x	
127	7F		x	x	x	x	x	x	x
128	80	x							
129	81	x							x
130	82	x						x	
131	83	x						x	x
132	84	x					x		
133	85	x					x		x
134	86	x					x	x	
135	87	x					x	x	x
136	88	x				x			
137	89	x				x			x
138	8A	x				x		x	
139	8B	x				x		x	x
140	8C	x				x	x		
141	8D	x				x	x		x
142	8E	x				x	x	x	
143	8F	x				x	x	x	x
144	90	x			x				
145	91	x			x				x
146	92	x			x			x	
147	93	x			x			x	x
148	94	x			x		x		
149	95	x			x		x		x
150	96	x			x		x	x	
151	97	x			x		x	x	x
152	98	x			x	x			
153	99	x			x	x			x
154	9A	x			x	x		x	
155	9B	x			x	x		x	x
156	9C	x			x	x	x		
157	9D	x			x	x	x		x
158	9E	x			x	x	x	x	
159	9F	x			x	x	x	x	x
160	A0	x		x					
161	A1	x		x					x
162	A2	x		x				x	
163	A3	x		x				x	x
164	A4	x		x			x		
165	A5	x		x			x		x
166	A6	x		x			x	x	
167	A7	x		x			x	x	x
168	A8	x		x		x			
169	A9	x		x		x			x
170	AA	x		x		x		x	
171	AB	x		x		x		x	x
172	AC	x		x		x	x		
173	AD	x		x		x	x		x
174	AE	x		x		x	x	x	
175	AF	x		x		x	x	x	x
176	B0	x		x	x				
177	B1	x		x	x				x
178	B2	x		x	x			x	
179	B3	x		x	x			x	x
180	B4	x		x	x		x		
181	B5	x		x	x		x		x
182	B6	x		x	x		x	x	
183	B7	x		x	x		x	x	x
184	B8	x		x	x	x			
185	B9	x		x	x	x			x
186	BA	x		x	x	x		x	
187	BB	x		x	x	x		x	x

Bit-Nr.		7	6	5	4	3	2	1	0
8-Bit-Wert	Hexadezimal	i-bus® Tool	Lastabschaltung	Sicherheitspriorität 3	Sicherheitspriorität 2	Sicherheitspriorität 1	Zwangsführung	Sperrern	Manuelle Bedienung
188	BC	x		x	x	x	x		
189	BD	x		x	x	x	x		x
190	BE	x		x	x	x	x	x	
191	BF	x		x	x	x	x	x	x
192	C0	x	x						
193	C1	x	x						x
194	C2	x	x					x	
195	C3	x	x					x	x
196	C4	x	x				x		
197	C5	x	x				x		x
198	C6	x	x				x	x	
199	C7	x	x				x	x	x
200	C8	x	x			x			
201	C9	x	x			x			x
202	CA	x	x			x		x	
203	CB	x	x			x		x	x
204	CC	x	x			x	x		
205	CD	x	x			x	x		x
206	CE	x	x			x	x	x	
207	CF	x	x			x	x	x	x
208	D0	x	x		x				
209	D1	x	x		x				x
210	D2	x	x		x			x	
211	D3	x	x		x			x	x
212	D4	x	x		x		x		
213	D5	x	x		x		x		x
214	D6	x	x		x		x	x	
215	D7	x	x		x		x	x	x
216	D8	x	x		x	x			
217	D9	x	x		x	x			x
218	DA	x	x		x	x		x	
219	DB	x	x		x	x		x	x
220	DC	x	x		x	x	x		
221	DD	x	x		x	x	x		x
222	DE	x	x		x	x	x	x	
223	DF	x	x		x	x	x	x	x
224	E0	x	x	x					
225	E1	x	x	x					x
226	E2	x	x	x				x	
227	E3	x	x	x				x	x
228	E4	x	x	x			x		
229	E5	x	x	x			x		x
230	E6	x	x	x			x	x	
231	E7	x	x	x			x	x	x
232	E8	x	x	x					
233	E9	x	x	x			x		x
234	EA	x	x	x			x		x
235	EB	x	x	x			x		x
236	EC	x	x	x			x	x	
237	ED	x	x	x			x	x	x
238	EE	x	x	x			x	x	x
239	EF	x	x	x			x	x	x
240	F0	x	x	x	x				
241	F1	x	x	x	x				x
242	F2	x	x	x	x			x	
243	F3	x	x	x	x			x	x
244	F4	x	x	x	x		x		
245	F5	x	x	x	x		x		x
246	F6	x	x	x	x		x	x	
247	F7	x	x	x	x		x	x	x
248	F8	x	x	x	x	x			
249	F9	x	x	x	x	x			x
250	FA	x	x	x	x	x		x	
251	FB	x	x	x	x	x		x	x
252	FC	x	x	x	x	x	x		
253	FD	x	x	x	x	x	x		x
254	FE	x	x	x	x	x	x	x	
255	FF	x	x	x	x	x	x	x	x

Tab. 72: Wertetabelle Kommunikationsobjekt "Statusinformation" (Schaltausgang)

13.3 Wertetabelle Kommunikationsobjekt "Statusbyte alle aktiven Prioritäten" (Jalousieaktor)

Die folgende Schlüsseltabelle zeigt den Telegramm-Code des Kommunikationsobjekts *Statusbyte alle aktiven Prioritäten* für einen Jalousieausgang an.

Im Statusbyte werden alle aktiven Prioritäten angezeigt, die das Schalten des Ausgangs beeinflussen.

x = Wert 1

leer = Wert 0

Bit-Nr.	7	6	5	4	3	2	1	0	
8-Bit-Wert	Hexadezimal	i-bus® Tool	Sonnenschutz-Automatik	Windalarm	Regenalarm	Frostalarm	Zwangsführung	Sperrern	Manuelle Bedienung
0	00								
1	01							x	
2	02						x		
3	03						x	x	
4	04					x			
5	05					x		x	
6	06					x	x		
7	07					x	x	x	
8	08					x			
9	09					x		x	
10	0A					x	x		
11	0B					x	x	x	
12	0C					x	x		
13	0D					x	x	x	
14	0E					x	x	x	
15	0F					x	x	x	
16	10				x				
17	11				x			x	
18	12				x		x		
19	13				x		x	x	
20	14				x	x			
21	15				x	x		x	
22	16				x		x		
23	17				x		x	x	
24	18				x	x			
25	19				x	x		x	
26	1A				x	x	x		
27	1B				x	x	x	x	
28	1C				x	x	x		
29	1D				x	x	x	x	
30	1E				x	x	x	x	
31	1F				x	x	x	x	
32	20			x					
33	21			x				x	
34	22			x			x		
35	23			x			x	x	
36	24			x		x			
37	25			x		x		x	
38	26			x		x	x		
39	27			x		x	x	x	
40	28			x		x			
41	29			x		x		x	
42	2A			x		x	x		
43	2B			x		x	x	x	
44	2C			x		x	x		
45	2D			x		x	x	x	
46	2E			x		x	x	x	
47	2F			x		x	x	x	
48	30			x	x				
49	31			x	x			x	
50	32			x	x		x		
51	33			x	x		x	x	
52	34			x	x		x		
53	35			x	x		x	x	
54	36			x	x		x	x	
55	37			x	x		x	x	
56	38			x	x	x			
57	39			x	x	x		x	
58	3A			x	x	x	x		
59	3B			x	x	x	x	x	
60	3C			x	x	x	x		

Bit-Nr.	7	6	5	4	3	2	1	0	
8-Bit-Wert	Hexadezimal	i-bus® Tool	Sonnenschutz-Automatik	Windalarm	Regenalarm	Frostalarm	Zwangsführung	Sperrern	Manuelle Bedienung
61	3D			x	x	x	x		x
62	3E			x	x	x	x	x	
63	3F			x	x	x	x	x	x
64	40		x						
65	41		x						x
66	42		x					x	
67	43		x					x	x
68	44		x				x		
69	45		x				x		x
70	46		x				x	x	
71	47		x				x	x	x
72	48		x			x			
73	49		x			x			x
74	4A		x			x		x	
75	4B		x			x		x	x
76	4C		x			x	x		
77	4D		x			x	x		x
78	4E		x			x	x	x	
79	4F		x			x	x	x	x
80	50		x		x				
81	51		x		x				x
82	52		x		x			x	
83	53		x		x			x	x
84	54		x		x		x		
85	55		x		x		x		x
86	56		x		x		x	x	
87	57		x		x		x	x	x
88	58		x		x	x			
89	59		x		x	x			x
90	5A		x		x	x		x	
91	5B		x		x	x		x	x
92	5C		x		x	x	x		
93	5D		x		x	x	x		x
94	5E		x		x	x	x	x	
95	5F		x		x	x	x	x	x
96	60		x	x					
97	61		x	x					x
98	62		x	x				x	
99	63		x	x				x	x
100	64		x	x			x		
101	65		x	x			x		x
102	66		x	x			x	x	
103	67		x	x			x	x	x
104	68		x	x		x			
105	69		x	x		x			x
106	6A		x	x		x		x	
107	6B		x	x		x		x	x
108	6C		x	x		x	x		
109	6D		x	x		x	x		x
110	6E		x	x		x	x	x	
111	6F		x	x		x	x	x	x
112	70		x	x	x				
113	71		x	x	x				x
114	72		x	x	x			x	
115	73		x	x	x			x	x
116	74		x	x	x		x		
117	75		x	x	x		x		x
118	76		x	x	x		x	x	
119	77		x	x	x		x	x	x
120	78		x	x	x	x			
121	79		x	x	x	x			x

Bit-Nr.		7	6	5	4	3	2	1	0
8-Bit-Wert	Hexadezimal	i-bus® Tool	Sonnenschutz-Automatik	Windalarm	Regenalarm	Frostalarm	Zwangsführung	Sperren	Manuelle Bedienung
122	7A		x	x	x	x		x	
123	7B		x	x	x	x		x	x
124	7C		x	x	x	x	x		
125	7D		x	x	x	x	x		x
126	7E		x	x	x	x	x	x	
127	7F		x	x	x	x	x	x	x
128	80	x							
129	81	x							x
130	82	x						x	
131	83	x						x	x
132	84	x					x		
133	85	x					x		x
134	86	x					x	x	
135	87	x					x	x	x
136	88	x				x			
137	89	x				x			x
138	8A	x				x		x	
139	8B	x				x		x	x
140	8C	x				x	x		
141	8D	x				x	x		x
142	8E	x				x	x	x	
143	8F	x				x	x	x	x
144	90	x			x				
145	91	x			x				x
146	92	x			x			x	
147	93	x			x			x	x
148	94	x			x		x		
149	95	x			x		x		x
150	96	x			x		x	x	
151	97	x			x		x	x	x
152	98	x			x	x			
153	99	x			x	x			x
154	9A	x			x	x		x	
155	9B	x			x	x		x	x
156	9C	x			x	x	x		
157	9D	x			x	x	x		x
158	9E	x			x	x	x	x	
159	9F	x			x	x	x	x	x
160	A0	x		x					
161	A1	x		x					x
162	A2	x		x				x	
163	A3	x		x				x	x
164	A4	x		x			x		
165	A5	x		x			x		x
166	A6	x		x			x	x	
167	A7	x		x			x	x	x
168	A8	x		x		x			
169	A9	x		x		x			x
170	AA	x		x		x		x	
171	AB	x		x		x		x	x
172	AC	x		x		x	x		
173	AD	x		x		x	x		x
174	AE	x		x		x	x	x	
175	AF	x		x		x	x	x	x
176	B0	x		x	x				
177	B1	x		x	x				x
178	B2	x		x	x			x	
179	B3	x		x	x			x	x
180	B4	x		x	x		x		
181	B5	x		x	x		x		x
182	B6	x		x	x		x	x	
183	B7	x		x	x		x	x	x
184	B8	x		x	x	x			
185	B9	x		x	x	x			x
186	BA	x		x	x	x		x	
187	BB	x		x	x	x		x	x
188	BC	x		x	x	x	x		

Bit-Nr.		7	6	5	4	3	2	1	0
8-Bit-Wert	Hexadezimal	i-bus® Tool	Sonnenschutz-Automatik	Windalarm	Regenalarm	Frostalarm	Zwangsführung	Sperren	Manuelle Bedienung
189	BD	x		x	x	x	x		x
190	BE	x		x	x	x	x	x	
191	BF	x		x	x	x	x	x	x
192	C0	x	x						
193	C1	x	x						x
194	C2	x	x					x	
195	C3	x	x					x	x
196	C4	x	x				x		
197	C5	x	x				x		x
198	C6	x	x				x	x	
199	C7	x	x				x	x	x
200	C8	x	x			x			
201	C9	x	x			x			x
202	CA	x	x			x		x	
203	CB	x	x			x		x	x
204	CC	x	x			x	x		
205	CD	x	x			x	x		x
206	CE	x	x			x	x	x	
207	CF	x	x			x	x	x	x
208	D0	x	x		x				
209	D1	x	x		x				x
210	D2	x	x		x			x	
211	D3	x	x		x			x	x
212	D4	x	x		x		x		
213	D5	x	x		x		x		x
214	D6	x	x		x		x	x	
215	D7	x	x		x		x	x	x
216	D8	x	x		x	x			
217	D9	x	x		x	x			x
218	DA	x	x		x	x		x	
219	DB	x	x		x	x		x	x
220	DC	x	x		x	x	x		
221	DD	x	x		x	x	x		x
222	DE	x	x		x	x	x	x	
223	DF	x	x		x	x	x	x	x
224	E0	x	x	x					
225	E1	x	x	x					x
226	E2	x	x	x				x	
227	E3	x	x	x				x	x
228	E4	x	x	x			x		
229	E5	x	x	x			x		x
230	E6	x	x	x			x	x	
231	E7	x	x	x			x	x	x
232	E8	x	x	x		x			
233	E9	x	x	x		x			x
234	EA	x	x	x		x		x	
235	EB	x	x	x		x		x	x
236	EC	x	x	x		x	x		
237	ED	x	x	x		x	x		x
238	EE	x	x	x		x	x	x	
239	EF	x	x	x		x	x	x	x
240	F0	x	x	x	x				
241	F1	x	x	x	x				x
242	F2	x	x	x	x			x	
243	F3	x	x	x	x			x	x
244	F4	x	x	x	x		x		
245	F5	x	x	x	x		x		x
246	F6	x	x	x	x		x	x	
247	F7	x	x	x	x		x	x	x
248	F8	x	x	x	x	x			
249	F9	x	x	x	x	x			x
250	FA	x	x	x	x	x		x	
251	FB	x	x	x	x	x		x	x
252	FC	x	x	x	x	x	x		
253	FD	x	x	x	x	x	x		x
254	FE	x	x	x	x	x	x	x	
255	FF	x	x	x	x	x	x	x	x

Tab. 73: Wertetabelle Kommunikationsobjekt "Statusinformation" (Jalousieausgang)

13.4 Wertetabelle Kommunikationsobjekt "Szene 1 ... 64"

Die folgende Tabelle zeigt den Telegramm-Code der 64 Szenen. Jede 8-Bit-Szene wird im Hexadezimal- und im Binär-Code dargestellt. Der 8-Bit-Wert wird beim Aufrufen/Speichern einer Szene gesendet.

x = Wert 1

leer = Wert 0

Bit-Nr.	7	6	5	4	3	2	1	0		
8-Bit-Wert	Hexadezimal	Aufrufen/Speichern	Nicht definiert	Binärzahlencodes	Binärzahlencodes	Binärzahlencodes	Binärzahlencodes	Binärzahlencodes	Szenen-Nummer	Aufrufen A Speichern S keine Reaktion -
0	00								1	A
1	01							x	2	A
2	02						x		3	A
3	03						x	x	4	A
4	04					x			5	A
5	05					x		x	6	A
6	06					x	x		7	A
7	07					x	x	x	8	A
8	08				x				9	A
9	09				x			x	10	A
10	0A				x		x		11	A
11	0B				x		x	x	12	A
12	0C				x	x			13	A
13	0D				x	x		x	14	A
14	0E				x	x	x		15	A
15	0F				x	x	x	x	16	A
16	10			x					17	A
17	11			x				x	18	A
18	12			x			x		19	A
19	13			x			x	x	20	A
20	14			x	x				21	A
21	15			x	x	x		x	22	A
22	16			x		x	x		23	A
23	17			x		x	x	x	24	A
24	18			x	x				25	A
25	19			x	x			x	26	A
26	1A			x	x		x		27	A
27	1B			x	x		x	x	28	A
28	1C			x	x	x			29	A
29	1D			x	x	x		x	30	A
30	1E			x	x	x	x		31	A
31	1F			x	x	x	x	x	32	A
32	20			x					33	A
33	21			x				x	34	A
34	22			x			x		35	A
35	23			x			x	x	36	A
36	24			x		x			37	A
37	25			x		x		x	38	A
38	26			x		x	x		39	A
39	27			x		x	x	x	40	A
40	28			x		x			41	A
41	29			x		x		x	42	A
42	2A			x		x		x	43	A
43	2B			x		x		x	44	A
44	2C			x		x	x		45	A
45	2D			x		x	x	x	46	A
46	2E			x		x	x	x	47	A
47	2F			x		x	x	x	48	A
48	30			x	x				49	A
49	31			x	x			x	50	A
50	32			x	x		x		51	A
51	33			x	x		x	x	52	A
52	34			x	x	x			53	A
53	35			x	x	x		x	54	A
54	36			x	x	x	x		55	A
55	37			x	x		x	x	56	A
56	38			x	x	x			57	A
57	39			x	x	x		x	58	A
58	3A			x	x	x		x	59	A
59	3B			x	x	x		x	60	A
60	3C			x	x	x	x		61	A
61	3D			x	x	x	x	x	62	A
62	3E			x	x	x	x	x	63	A

Bit-Nr.	7	6	5	4	3	2	1	0		
8-Bit-Wert	Hexadezimal	Aufrufen/Speichern	Nicht definiert	Binärzahlencodes	Binärzahlencodes	Binärzahlencodes	Binärzahlencodes	Binärzahlencodes	Szenen-Nummer	Aufrufen A Speichern S keine Reaktion -
63	3F			x	x	x	x	x	64	A
64	40		x						-	-
65	41		x					x	-	-
66	42		x				x		-	-
67	43		x				x	x	-	-
68	44		x			x			-	-
69	45		x			x		x	-	-
70	46		x			x	x		-	-
71	47		x			x	x	x	-	-
72	48		x		x				-	-
73	49		x		x			x	-	-
74	4A		x		x		x		-	-
75	4B		x		x		x	x	-	-
76	4C		x		x	x			-	-
77	4D		x		x	x		x	-	-
78	4E		x		x	x	x		-	-
79	4F		x		x	x	x	x	-	-
80	50		x		x				-	-
81	51		x		x			x	-	-
82	52		x		x		x		-	-
83	53		x		x		x	x	-	-
84	54		x		x		x		-	-
85	55		x		x		x	x	-	-
86	56		x		x		x	x	-	-
87	57		x		x		x	x	-	-
88	58		x		x	x			-	-
89	59		x		x	x		x	-	-
90	5A		x		x	x		x	-	-
91	5B		x		x	x		x	-	-
92	5C		x		x	x	x		-	-
93	5D		x		x	x	x		-	-
94	5E		x		x	x	x	x	-	-
95	5F		x		x	x	x	x	-	-
96	60		x	x					-	-
97	61		x	x				x	-	-
98	62		x	x				x	-	-
99	63		x	x				x	-	-
100	64		x	x			x		-	-
101	65		x	x			x		-	-
102	66		x	x			x	x	-	-
103	67		x	x			x	x	-	-
104	68		x	x		x			-	-
105	69		x	x		x		x	-	-
106	6A		x	x		x		x	-	-
107	6B		x	x		x		x	-	-
108	6C		x	x		x	x		-	-
109	6D		x	x		x	x		-	-
110	6E		x	x		x	x	x	-	-
111	6F		x	x		x	x	x	-	-
112	70		x	x	x				-	-
113	71		x	x	x			x	-	-
114	72		x	x	x			x	-	-
115	73		x	x	x			x	-	-
116	74		x	x	x		x		-	-
117	75		x	x	x		x		-	-
118	76		x	x	x		x	x	-	-
119	77		x	x	x		x	x	-	-
120	78		x	x	x	x			-	-
121	79		x	x	x	x			-	-
122	7A		x	x	x	x		x	-	-
123	7B		x	x	x	x		x	-	-
124	7C		x	x	x	x	x		-	-
125	7D		x	x	x	x	x		-	-

Bit-Nr.	7	6	5	4	3	2	1	0		
8-Bit-Wert	Hexadezimal	Aufrufen/Speichern	Nicht definiert	Binärzahlencodes	Binärzahlencodes	Binärzahlencodes	Binärzahlencodes	Binärzahlencodes	Szenen-Nummer	Aufrufen A Speichern S keine Reaktion –
126	7E		x	x	x	x	x	x	-	-
127	7F		x	x	x	x	x	x	-	-
128	80	x							1	S
129	81	x							2	S
130	82	x							3	S
131	83	x							4	S
132	84	x							5	S
133	85	x							6	S
134	86	x							7	S
135	87	x							8	S
136	88	x							9	S
137	89	x							10	S
138	8A	x							11	S
139	8B	x							12	S
140	8C	x							13	S
141	8D	x							14	S
142	8E	x							15	S
143	8F	x							16	S
144	90	x							17	S
145	91	x							18	S
146	92	x							19	S
147	93	x							20	S
148	94	x							21	S
149	95	x							22	S
150	96	x							23	S
151	97	x							24	S
152	98	x							25	S
153	99	x							26	S
154	9A	x							27	S
155	9B	x							28	S
156	9C	x							29	S
157	9D	x							30	S
158	9E	x							31	S
159	9F	x							32	S
160	A0	x							33	S
161	A1	x							34	S
162	A2	x							35	S
163	A3	x							36	S
164	A4	x							37	S
165	A5	x							38	S
166	A6	x							39	S
167	A7	x							40	S
168	A8	x							41	S
169	A9	x							42	S
170	AA	x							43	S
171	AB	x							44	S
172	AC	x							45	S
173	AD	x							46	S
174	AE	x							47	S
175	AF	x							48	S
176	B0	x							49	S
177	B1	x							50	S
178	B2	x							51	S
179	B3	x							52	S
180	B4	x							53	S
181	B5	x							54	S
182	B6	x							55	S
183	B7	x							56	S
184	B8	x							57	S
185	B9	x							58	S
186	BA	x							59	S
187	BB	x							60	S
188	BC	x							61	S
189	BD	x							62	S
190	BE	x							63	S

Bit-Nr.	7	6	5	4	3	2	1	0		
8-Bit-Wert	Hexadezimal	Aufrufen/Speichern	Nicht definiert	Binärzahlencodes	Binärzahlencodes	Binärzahlencodes	Binärzahlencodes	Binärzahlencodes	Szenen-Nummer	Aufrufen A Speichern S keine Reaktion –
191	BF	x							64	S
192	C0	x							-	-
193	C1	x							-	-
194	C2	x							-	-
195	C3	x							-	-
196	C4	x							-	-
197	C5	x							-	-
198	C6	x							-	-
199	C7	x							-	-
200	C8	x							-	-
201	C9	x							-	-
202	CA	x							-	-
203	CB	x							-	-
204	CC	x							-	-
205	CD	x							-	-
206	CE	x							-	-
207	CF	x							-	-
208	D0	x							-	-
209	D1	x							-	-
210	D2	x							-	-
211	D3	x							-	-
212	D4	x							-	-
213	D5	x							-	-
214	D6	x							-	-
215	D7	x							-	-
216	D8	x							-	-
217	D9	x							-	-
218	DA	x							-	-
219	DB	x							-	-
220	DC	x							-	-
221	DD	x							-	-
222	DE	x							-	-
223	DF	x							-	-
224	E0	x							-	-
225	E1	x							-	-
226	E2	x							-	-
227	E3	x							-	-
228	E4	x							-	-
229	E5	x							-	-
230	E6	x							-	-
231	E7	x							-	-
232	E8	x							-	-
233	E9	x							-	-
234	EA	x							-	-
235	EB	x							-	-
236	EC	x							-	-
237	ED	x							-	-
238	EE	x							-	-
239	EF	x							-	-
240	F0	x							-	-
241	F1	x							-	-
242	F2	x							-	-
243	F3	x							-	-
244	F4	x							-	-
245	F5	x							-	-
246	F6	x							-	-
247	F7	x							-	-
248	F8	x							-	-
249	F9	x							-	-
250	FA	x							-	-
251	FB	x							-	-
252	FC	x							-	-
253	FD	x							-	-
254	FE	x							-	-
255	FF	x							-	-

Tab. 74: Schlüsseltabelle 8-Bit-Szene



ABB STOTZ-KONTAKT GmbH

Eppelheimer Straße 82

69123 Heidelberg, Deutschland

Telefon: +49 (0)6221 701 607

Telefax: +49 (0)6221 701 724

E-Mail: knx.marketing@de.abb.com

Weitere Informationen und regionale**Ansprechpartner:**

www.abb.de/knx

www.abb.com/knx

© Copyright 2022 ABB. Technische Änderungen der Produkte sowie Änderungen im Inhalt dieses Dokuments behalten wir uns jederzeit ohne Vorankündigung vor. Bei Bestellungen sind die jeweils vereinbarten Beschaffenheiten maßgebend. Die ABB AG übernimmt keinerlei Verantwortung für eventuelle Fehler oder Unvollständigkeiten in diesem Dokument. Wir behalten uns alle Rechte an diesem Dokument und den darin enthaltenen Gegenständen und Abbildungen vor. Vervielfältigung, Bekanntgabe an Dritte oder Verwertung seines Inhaltes – auch von Teilen – ist ohne vorherige schriftliche Zustimmung durch die ABB AG verboten.

