

EIGENSCHAFTEN

- 4 Eingänge für Verbrauchszähler mit S0-Impulsausgang (UNE-EN 62053-31)*.
- Erfassung des Stromverbrauchs, der Kosten und der CO2-Emissionen, die in bis zu 4 verschiedenen Zeiträumen gespeichert werden können.
- Entspricht der Richtlinie UNE-EN 62053-31 Klasse B.
- Vollständige Datensicherung bei Ausfall des KNX-Busses.
- Integrierte KNX-BCU (TP1-256).
- Abmessungen 67 x 90 x 36 mm (2 DIN-Einheiten).
- Montage auf DIN-Schiene gemäß IEC 60715 TH35, mit Befestigungsklemme.
- Entspricht den Richtlinien CE, UKCA, RCM (Kennzeichnung auf der Seite).

*KCI kann mit Messgeräten mit potentialfreien Ausgängen oder solchen, die nicht dem S0-Standard entsprechen, ordnungsgemäß funktionieren (vorherige Tests werden empfohlen).



Abbildung 1: KCI 4 S0

1. Batteriefach	2. LED-Anzeige EMPTY batt.	3. LED-Anzeige LOW batt.	4. Programmier-LED
5. Programmierknopf	6. LED-Anzeigen für Eingänge	7. Eingangsanschlüsse	8. KNX-Bus-Anschluss
			9. Befestigungsklemme

Programmierknopf: Kurzer Druck zum Aufrufen des Programmiermodus. Wenn der Knopf bei angelegter Busspannung gedrückt gehalten wird, wechselt das Gerät in den Sicherheitsmodus.
 Programmier-LED: Zeigt an, dass sich das Gerät im Programmiermodus befindet (rote Farbe). Wenn das Gerät in den Sicherheitsmodus wechselt, blinkt sie alle 0,5 Sekunden (rote Farbe). Während der Initialisierung (Neustart oder nach einem Stromausfall) und wenn es sich nicht im Sicherheitsmodus befindet, blinkt sie rot.
 LED LOW batt.: Wenn die LED rot blinkt, müssen die Batterien so schnell wie möglich ausgetauscht werden.
 LED EMPTY batt.: Wenn die LED rot blinkt, sind die Batterien leer.

ALLGEMEINE TECHNISCHE DATEN

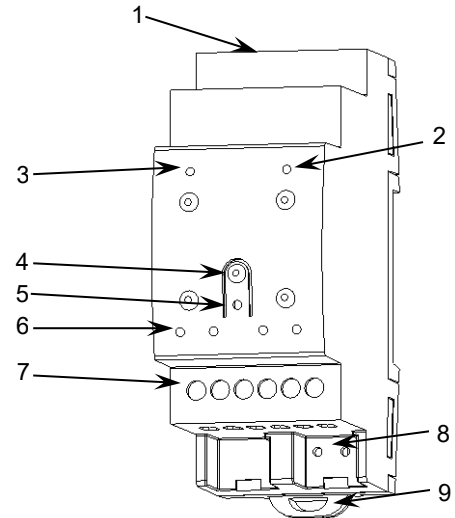
KONZEPT		BESCHREIBUNG		
Art des Geräts		Elektrisches Steuergerät		
KNX-Stromversorgung	Spannung (typisch)	29 VDC MBTS		
	Spannungsbereich	21-31 VDC		
	Maximaler Verbrauch	Spannung	mA	mW
		29 VDC (typisch)	12,5	363
24 VDC ¹	15	360		
Anschlussstyp		Typischer TP1-Busstecker für starres Kabel mit 0,8 mm Ø		
Externe Stromversorgung		2 CR2032-Batterien (2 x 3 V). Ermöglicht die weitere Impulszählung, auch wenn keine KNX-Stromversorgung vorhanden ist.		
Betriebstemperatur		0 .. +55 °C		
Lagertemperatur		-20 .. +55 °C		
Luftfeuchtigkeit bei Betrieb		5 .. 95 %		
Luftfeuchtigkeit bei Lagerung		5 .. 95 %		
Zusätzliche Merkmale		Klasse B		
Schutzklasse		III		
Betriebsart		Dauerbetrieb		
Art der Wirkung der Vorrichtung		Typ 1		
Zeitraum der elektrischen Beanspruchung		Lang		
Schutzart		IP20, saubere Umgebung		
Installation		Unabhängiges Gerät zur Montage in Schaltschränken auf DIN-Schiene (IEC 60715)		
Mindestabstände		Nicht erforderlich		
Reaktion bei KNX-Busausfall		Datensicherung gemäß Parametrierung		
Reaktion bei Wiederherstellung des KNX-Busses		Wiederherstellung der Daten gemäß Parametrierung		
Betriebsanzeige		Die Programmier-LED zeigt den Programmiermodus (rot) oder den Sicherheitsmodus (blinkend) an. Das Blinken der LEDs LOW und EMPTY batt. zeigt den Ladezustand der Batterien an (wenn das Gerät an den KNX-Bus angeschlossen ist). Die Eingangs-LED blinkt bei jedem empfangenen Impuls.		
Gewicht		89 g (+ 6 g Batterie)		
CTI-Index der Leiterplatte		175 V		
Gehäusematerial		PC FR V0 halogenfrei		

¹ Maximaler Verbrauch im ungünstigsten Fall (Modell Fan-In KNX).

SPEZIFIKATIONEN UND ANSCHLUSS DER EINGÄNGE	
BEGRIFF	BESCHREIBUNG
Anzahl der S0- oder potentialfreien Eingänge	4
Eingänge pro Gemeinschaft	2
Betriebsspannung	6 VDC
Anschlussart	Schraubklemmen (max. 0,4 Nm)
Kabelquerschnitt	0,5–2,5 mm ² (IEC) / 26–12 AWG (UL)
Maximale Kabellänge	30 m
Minimale Impulsdauer	30 ms

ANSCHLUSSDIAGRAMME



Abbildung 2: Beispiel für Anschlüsse mit S0-Impulsgebern

Befestigen Sie KCI 4 S0 auf der DIN-Schiene:



KCI 4 S0 von der DIN-Schiene lösen:

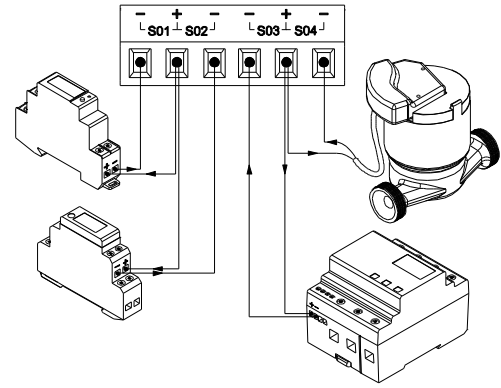
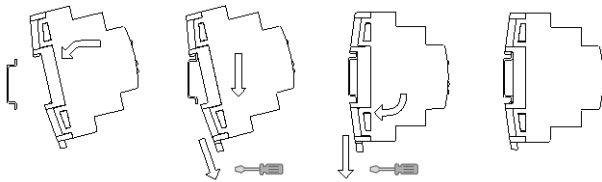

Abbildung 3: Montage des KCI 4 S0 auf einer DIN-Schiene

BATTERIEWECHSEL

- Entfernen Sie das Batteriefach von der Oberseite des KCI. Es wird empfohlen, den KNX-Bus während dieses Vorgangs angeschlossen zu lassen, um einen Impulsverlust zu vermeiden.
- Legen Sie die Batterien unter Beachtung der angegebenen Polarität in das Fach ein und setzen Sie es wie in der Abbildung gezeigt ein.

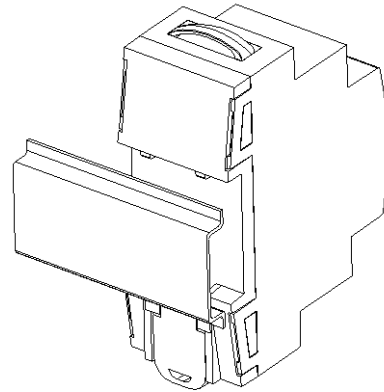
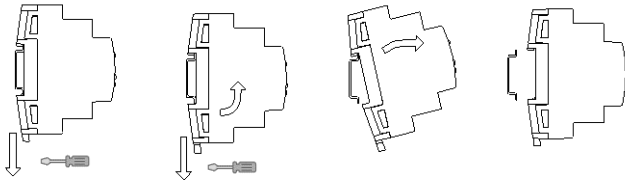
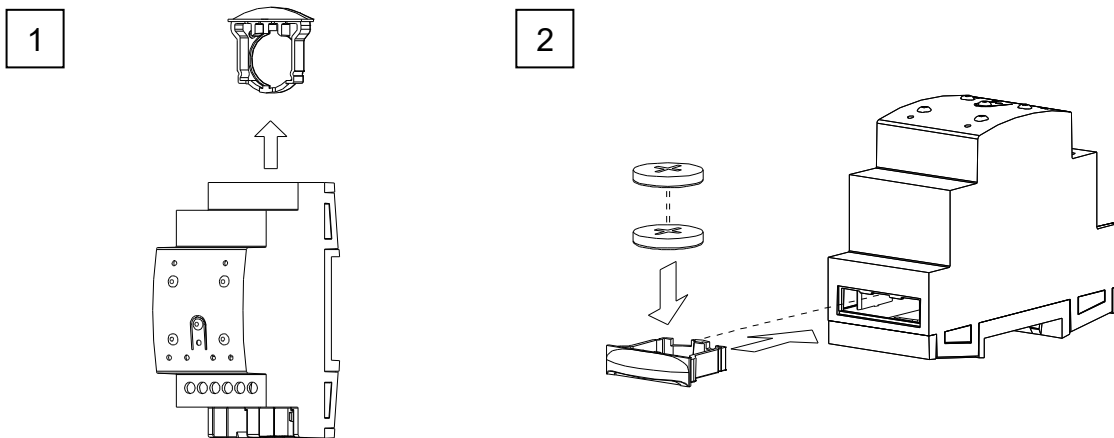

⚠ SICHERHEITSHINWEISE UND ZUSÄTZLICHE HINWEISE

- Das Gerät darf nur von qualifiziertem Fachpersonal gemäß den geltenden Gesetzen und Vorschriften des jeweiligen Landes installiert werden.
- Es darf keine Netzspannung oder andere externe Spannungen an irgendeinem Punkt des KNX-Busses angeschlossen werden, da dies die elektrische Sicherheit des gesamten KNX-Systems gefährden würde. Die Installation muss über eine ausreichende Isolierung zwischen der Netzspannung (oder Hilfsspannung) und dem KNX-Bus oder den Leitern anderer möglicherweise vorhandener Zubehörteile verfügen.
- Nach der Installation des Geräts (im Schaltschrank oder Kasten) darf es von außen nicht zugänglich sein.
- Dieses Gerät darf weder Wasser ausgesetzt werden (einschließlich Kondenswasser im Gerät selbst) noch während des Betriebs mit Kleidung, Papier oder anderen Materialien abgedeckt werden.
- Das WEEE-Symbol weist darauf hin, dass dieses Produkt elektronische Bauteile enthält und gemäß den Anweisungen unter <https://www.zennio.com/en/legal/wEEE-regulation> ordnungsgemäß entsorgt werden muss.