

CARACTÉRISTIQUES

- Détection de mouvement à travers de la technologie (PIR) en 4 secteurs réglables en sensibilité.
- Capteur de niveau d'éclairage avec la sensibilité spectrale de l'œil humain.
- Sondes de température, humidité et CO2 intégrées.
- Contrôleur de CO2.
- Compatibilité avec KNX Data Secure.
- 2 entrées analogiques-numériques.
- 6 canaux de détection de présence.
- 2 canaux de régulation constante de lumière.
- Détection d'occupation.
- 10 fonctions logiques.
- Thermostat.
- Sauvegarde des données complète en cas de panne du bus KNX.
- BCU KNX intégré (TP1-256).
- Dimensions Ø 84 x 47 mm.
- Montage en surface ou encastré.
- Conforme aux directives CE (marques sur la face arrière).

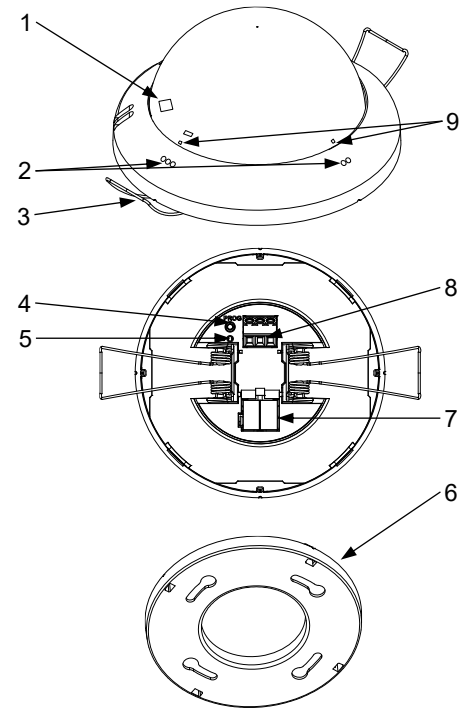

Figure 1 : Presentia C MultiSensor

1. Sonde de température, humidité et CO2	2. Marques d'orientation	3. Ressort de fixation	4. Bouton de programmation	5. LED de programmation
6. Socle	7. Connecteur KNX	8. Entrées analogiques/numériques	9. 4 Indicateurs LED de détection	

Bouton de programmation : appui court pour entrer en mode de programmation. Si ce bouton est maintenu appuyé lors de la connexion du bus, le dispositif passe en mode sûr. Pour effectuer une réinitialisation comme sorti d'usine de la sécurité KNX, le dispositif étant en mode sûr, il faut maintenir appuyé ce bouton pendant 10 secondes jusqu'à ce que la LED de programmation change son état.

LED de programmation : elle indique que le dispositif est en mode de programmation (couleur rouge). Quand le dispositif entre en mode sûr, elle clignote (en rouge) toutes les 0,5 sec. Pendant le démarrage (redémarrage ou après une panne de bus KNX), et n'étant pas en mode sûr, elle flash en rouge, puis elle clignote en bleu durant le démarrage des détecteurs de mouvement.

SPÉCIFICATIONS GÉNÉRALES

CONCEPT		DESCRIPTION		
Type de dispositif		Dispositif de contrôle de fonctionnement électrique		
Alimentation KNX	Tension (typique)	29 V DC TBTS		
	Marge de tension	21-31 VDC		
	Consommation maximale	Tension	mA	mW
		29 V DC (typique)	8,4	243,6
	24 VDC ¹	10	240	
Type de connexion		Connecteur de bus typique TP1 pour câble rigide de 0,8 mm Ø		
Alimentation externe		Pas nécessaire		
Température de travail		0 .. +35 °C		
Température de stockage		-20 .. +55 °C		
Humidité relative de fonctionnement		5 .. 95 %		
Humidité de stockage		5 .. 95 %		
Caractéristiques complémentaires		Classe B		
Classe de protection		III		
Type de fonctionnement		Fonctionnement continu		
Type d'action du dispositif		Type 1		
Période de sollicitations électriques		Long		
Degré de protection		IP20, milieu propre		
Installation		Montage en surface ou encastré.		
Intervalles minimums		Pas nécessaires		
Réponse en cas de panne du bus KNX		Récupération des données selon configuration		
Réponse en cas de retour du bus KNX		Récupération des données selon configuration		
Indicateur de marche		La LED de programmation indique le mode de programmation (rouge) ou la mise en marche des détecteurs de mouvement (clignotement bleu). La détection de mouvement de chaque secteur est indiquée par un flash blanc.		
Poids		66 g		
Matière de l'enveloppe		Carcasse de PC/ABS FR V0 libre d'halogènes et lentille de HDPE		

¹ Consommation maximale dans le pire des cas (modèle Fan-In KNX)

SONDE DE TEMPÉRATURE, HUMIDITÉ ET CO2 INTÉGRÉE	
CONCEPT	DESCRIPTION
Échelle de température	-10 .. 60 °C
Précision de température / Exactitude de température	0.1 °C / ±0.8 °C (@ 25 °C)
Échelle d'humidité	0 .. 100 % HR
Temps de réponse d'humidité	1 s
Précision d'humidité / Exactitude d'humidité	1 % / ±6 % HR
Dérive dans l'humidité	±0,25 % HR par an dans des conditions normales
Rang de CO2	400 - 2000 ppm
Précision de CO2 / Exactitude de CO2	10 ppm / ±50 ppm
Dérive pour le CO2	±5 ppm après 5 ans

SPÉCIFICATIONS ET CÂBLAGE DES ENTRÉES	
CONCEPT	DESCRIPTION
Nombre d'entrées	2
Entrées par commun	2
Tension de travail	3,3 VDC sur le commun
Courant de travail	1 mA @ 3,3 VDC (pour chaque entrée)
Type de contact	Contacts libres de potentiel
Mode de connexion	Bornier à vis (max 0,2 Nm)
Section de câble	0,5-1 mm ² (IEC) / 26-16 AWG (UL)
Longueur maximale de câblage	30 m
Longueur de la sonde NTC	-
Précision NTC (à 25 °C) ²	±0,5 °C
Résolution de la température	0,1 °C
Temps maximum de réponse	10 ms

SPÉCIFICATIONS DE LA SONDE DE LUMINOSITÉ	
CONCEPT	DESCRIPTION
Intervalle de mesure	0 .. 2000 lux
Précision de la luminosité	±3 %
Résolution de la Luminosité	1 lux

² Pour les sondes de température Zennio.

BRANCHEMENT DES ENTRÉES

La combinaison des accessoires suivants est permise sur les entrées :

Sonde de température*



* La sonde de température peut être de chez Zennio ou une sonde NTC avec sa résistance connue pour trois points de l'intervalle [-55, 150 °C].

⚠ La connexion des bornes communes entre différents dispositifs n'est pas permise.

Détecteur de mouvement



Jusqu'à deux capteurs de mouvement connectés en parallèle sur la même entrée du dispositif.

Bornier de connexion pour détecteurs de mouvement Zennio.

Interrupteur/Capteur/Bouton

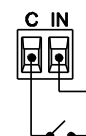

IMPORTANT :

Le capteur de CO2 a besoin que la pièce soit ventilée une fois par semaine pour garantir une mesure correcte.

INSTALLATION EN SURFACE

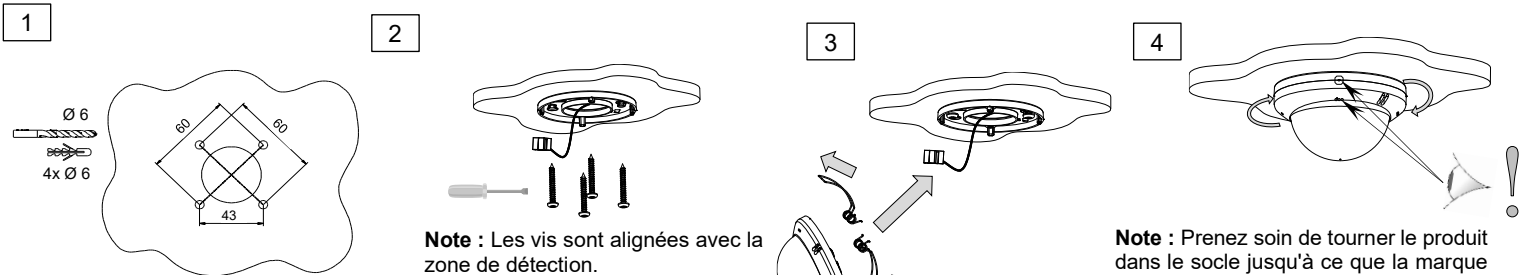

Note : Les vis sont alignées avec la zone de détection.

Note : Prenez soin de tourner le produit dans le socle jusqu'à ce que la marque soit bien alignée avec la marque d'orientation.

INSTALLATION ENCASTRÉE

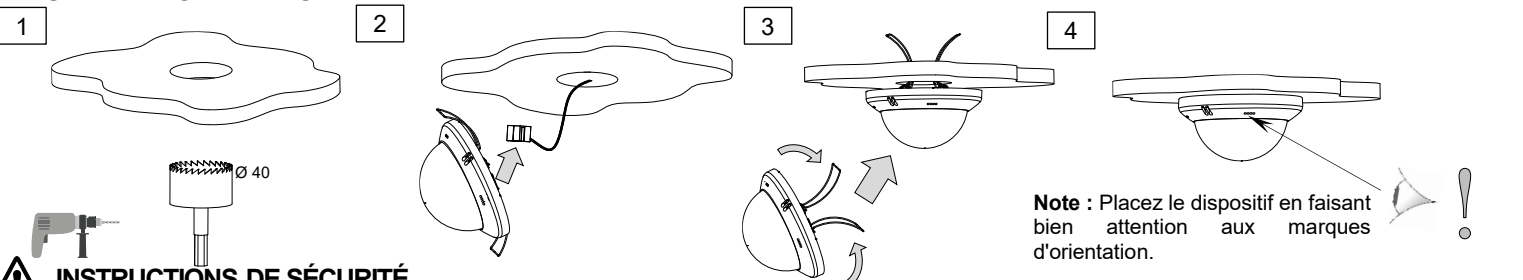

Note : Placez le dispositif en faisant bien attention aux marques d'orientation.

INSTRUCTIONS DE SÉCURITÉ

- Le dispositif doit être installé uniquement par des techniciens qualifiés en respectant les règles et normes exigées dans chaque pays.
- Il ne faut pas brancher la tension du réseau ni d'autres tensions externes sur aucun point du bus KNX ; cela pourrait compromettre la sécurité électrique de tout le système KNX. L'installation doit compter avec une isolation suffisante entre la tension du réseau (ou auxiliaire) et le bus KNX ou les conducteurs des autres éléments accessoires qu'il pourrait y avoir.
- Ne pas exposer cet appareil à l'eau (y compris la condensation dans le dispositif même), ni le couvrir avec des vêtements, papiers ni aucun autre matériau durant son fonctionnement.
- Le symbole DEEE indique que ce produit contient des composants électroniques et doit être éliminé de façon adéquate en suivant les instructions indiquées dans la page <http://www.zennio.com/fr/directive-deee>.
- Ce dispositif inclut un programme avec des licences spécifiques. Pour plus d'informations, veuillez consulter <https://www.zennio.com/licenses>.

h = 2,7 m / 4 m

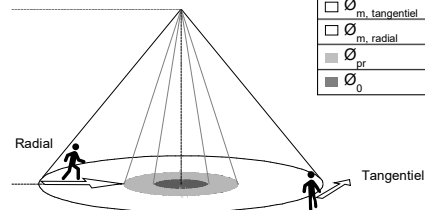

h	2,7 m	4 m
Ø _m tangential	30 m	25 m
Ø _m radial	20 m	16 m
Ø _{pr}	10 m	10 m
Ø _o	6 m	6 m

Ø_m : Zone de détection de mouvement. Pour mouvement radial, la zone de détection est plus petite que pour tangential (voir conseils d'installation).
 Ø_{pr} : Zone de détection de présence (1 mètre au-dessus du sol).
 Ø_o : Zone de détection maximale (non affectée par le paramétrage de sensibilité)

Figure 2. Rangs de détection de présence et de mouvement

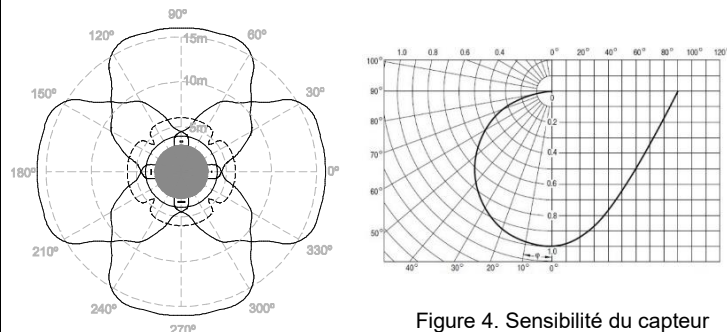

— Détection de mouvement tangential*
 - - - - Détection de présence*
 * h=2,7 m et sensibilité = 100 %

Figure 3. Secteurs de détection

Figure 4. Sensibilité du capteur d'éclaircissement

Note : Toutes les valeurs ont été vérifiées pour les hauteurs de 2,7 et 4 mètres. Pour des hauteurs différentes, ces valeurs peuvent être différentes.