

### CARACTERÍSTICAS

- Detección de presencia a través de tecnología PIR en 4 sectores regulables en sensibilidad.
- Sensor de nivel de iluminación con la sensibilidad espectral del ojo humano.
- Sensores de temperatura, humedad y CO2 integrados.
- Controlador de CO2.
- Compatibilidad con KNX Data Secure.
- 2 entradas analógico-digitales.
- 6 canales de detección de presencia.
- 2 canales de regulación constante de luz.
- Detección de ocupación.
- 10 funciones lógicas.
- Termostato.
- Salvado de datos completo en caso de fallo de bus KNX.
- BCU KNX integrada (TP1-256).
- Dimensiones Ø 84 x 47 mm.
- Montaje en superficie o empotrado.
- Conforme a las directivas CE (marcas en la parte trasera).



Figura 1: Presentia C MultiSensor

1. Sensor de temperatura, humedad y CO2	2. Marcas de orientación	3. Muelle de fijación	4. Botón de programación	5. LED de programación
6. Zócalo	7. Conector KNX	8. Entradas Analógicas/Digitales	9. 4x LED de notificación de detección	

Botón de programación: pulsación corta para entrar en modo programación. Si se mantiene pulsado al aplicar la tensión de bus, el dispositivo entra en modo seguro. Para efectuar un reinicio de fábrica de la seguridad KNX, estando el dispositivo en modo seguro, se debe mantener pulsado durante 10 segundos hasta que el LED de programación cambie su estado.

LED de programación: indica que el aparato está en modo programación (color rojo). Cuando el aparato entra en modo seguro parpadea cada 0,5 seg (color rojo). Durante la inicialización (reinicio o tras fallo de bus KNX), y no estando en modo seguro, emite un destello rojo, posteriormente parpadea en azul durante la inicialización de los sensores de movimiento.

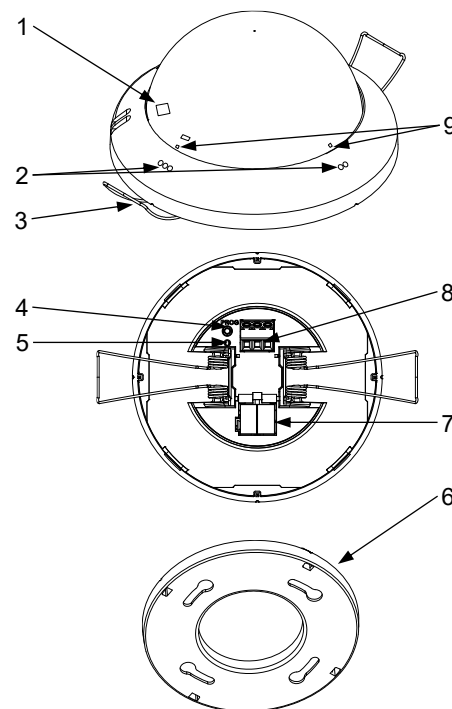
### ESPECIFICACIONES GENERALES

CONCEPTO		DESCRIPCIÓN		
Tipo de dispositivo		Dispositivo de control de funcionamiento eléctrico		
Alimentación KNX	Tensión (típica)	29 VDC MBTS		
	Margen de tensión	21-31 VDC		
	Consumo máximo	Tensión	mA	mW
		29 VDC (típica)	8,4	243,6
24 VDC <sup>1</sup>	10	240		
Tipo de conexión		Conector típico de bus TP1 para cable rígido de 0,8 mm Ø		
Alimentación externa		No requerida		
Temperatura de trabajo		0 .. +35 °C		
Temperatura de almacenamiento		-20 .. +55 °C		
Humedad de trabajo		5 .. 95 %		
Humedad de almacenamiento		5 .. 95 %		
Características complementarias		Clase B		
Clase de protección		III		
Tipo de funcionamiento		Funcionamiento continuo		
Tipo de acción del dispositivo		Tipo 1		
Periodo de solicitudes eléctricas		Largo		
Grado de protección		IP20, ambiente limpio		
Instalación		Montaje en superficie o empotrado		
Espaciados mínimos		No requeridos		
Respuesta ante fallo de bus KNX		Salvado de datos según parametrización		
Respuesta ante recuperación de bus KNX		Recuperación de datos según parametrización		
Indicador de operación		El LED de programación indica modo programación (rojo) o inicialización de los sensores de movimiento (parpadeo azul). La detección de movimiento en cada sector se indica con un destello blanco.		
Peso		66 g		
Material de la envolvente		Envolvente de PC/ABS FR V0 libre de halógenos y lente de HDPE		

<sup>1</sup> Consumo máximo en el peor escenario (modelo Fan-In KNX).

SENSOR DE TEMPERATURA, HUMEDAD Y CO2 INTEGRADO	
CONCEPTO	DESCRIPCIÓN
Rango de temperatura	-10 .. 60 °C
Precisión de temperatura / Exactitud de temperatura	0,1 °C / ±0,8 °C (@ 25 °C)
Rango de humedad	0 .. 100 % HR
Tiempo de respuesta de humedad	1 s
Precisión de humedad / Exactitud de humedad	1 % / ±6 % HR
Deriva en la humedad	±0,25 % HR por año en aire normal
Rango de CO2	400 - 2000 ppm
Precisión de CO2 / Exactitud de CO2	10 ppm / ±50 ppm
Deriva en el CO2	±5 ppm tras 5 años

ESPECIFICACIONES Y CONEXIONADO DE ENTRADAS	
CONCEPTO	DESCRIPCIÓN
Número de entradas	2
Entradas por común	2
Tensión de trabajo	3,3 VDC en el común
Corriente de trabajo	1 mA @ 3,3 VDC (por cada entrada)
Tipo de contacto	Libre de potencial
Método de conexión	Bornes con tornillo (max. 0,2 Nm)
Sección de cable	0,5-1 mm <sup>2</sup> (IEC) / 26-16 AWG (UL)
Longitud de cableado máxima	30 m
Longitud de la sonda NTC	-
Precisión NTC (@ 25 °C) <sup>2</sup>	±0,5 °C
Resolución de la temperatura	0,1 °C
Tiempo máximo de respuesta	10 ms

ESPECIFICACIONES DEL SENSOR DE LUMINOSIDAD	
CONCEPTO	DESCRIPCIÓN
Rango de medida	0 .. 2000 luxes
Precisión de la luminosidad	±3 %
Resolución de la luminosidad	1 lux

<sup>2</sup> Para sondas de temperatura Zennio.

h = 2,7 m / 4 m

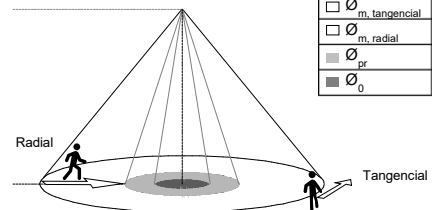

h	2,7 m	4 m
Ø <sub>m, tangencial</sub>	30 m	25 m
Ø <sub>m, radial</sub>	20 m	16 m
Ø <sub>pr</sub>	10 m	10 m
Ø <sub>o</sub>	6 m	6 m

Ø<sub>m</sub>: Zona de detección de movimiento. Para movimiento radial, la zona de detección es menor que para tangencial (ver consejos de instalación).  
 Ø<sub>pr</sub>: Zona de detección de presencia (1 metro sobre el suelo).  
 Ø<sub>o</sub>: Zona de detección máxima (no afectada por la parametrización de sensibilidad)

Figura 2. Rangos de detección de presencia y movimiento

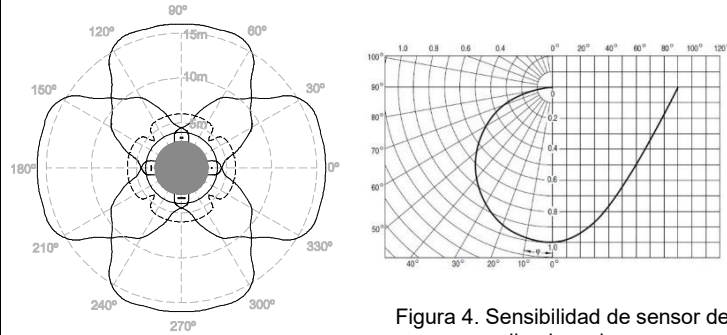

— Detección de movimiento tangencial\*  
 - - - Detección de presencia\*  
 \* h=2,7 m y sensibilidad = 100 %

Figura 3. Sectores de detección

Figura 4. Sensibilidad de sensor de luminosidad

**Nota:** Todos los rangos se han verificado para las alturas de 2,7 y 4 metros. En caso de alturas diferentes, dichos rangos se verán alterados.

### CONEXIONADO DE ENTRADAS

Se permite cualquier combinación de los siguientes accesorios en las entradas:

**Sonda de Temperatura\*** La sonda de temperatura puede ser Zennio o una sonda NTC con resistencia conocida para tres puntos del rango [-55, 150 °C].  
 No está permitida la conexión de los bornes comunes entre dispositivos.

### INSTALACIÓN EN SUPERFICIE

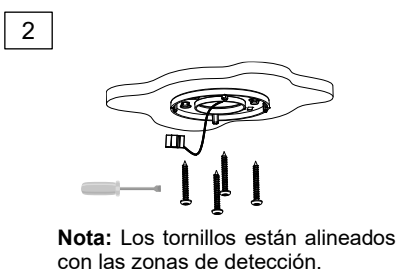
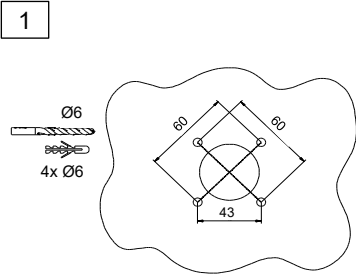

**Nota:** Los tornillos están alineados con las zonas de detección.

### Sensor de Movimiento

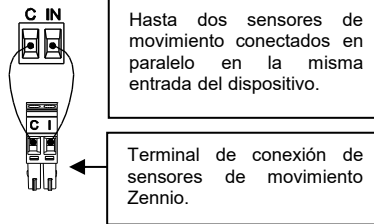

Terminal de conexión de sensores de movimiento Zennio.

### Interruptor/Sensor/Pulsador

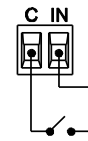

**IMPORTANTE:** El sensor de CO2 necesita que se ventile la sala una vez a la semana para garantizar la correcta medición.

### INSTALACIÓN EMPOTRADA

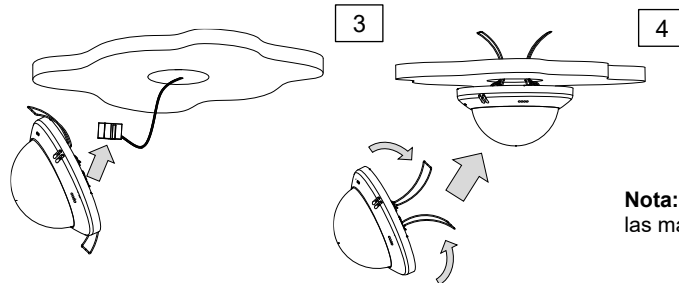
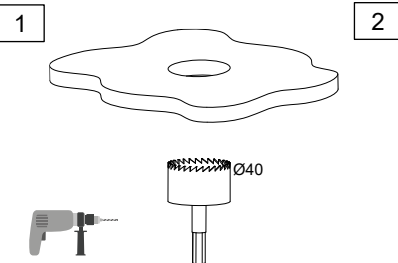

**Nota:** Colocar poniendo atención en las marcas de orientación.

### INSTRUCCIONES DE SEGURIDAD

- El dispositivo debe ser instalado únicamente por personal cualificado siguiendo la legislación y normativa exigible en cada país.
- No debe conectarse la tensión de red ni otras tensiones externas a ningún punto del bus KNX; esto pondría en peligro la seguridad eléctrica de todo el sistema KNX. La instalación debe contar con suficiente aislamiento entre la tensión de red (o auxiliar) y el bus KNX o los conductores de otros elementos accesorios que pudiese haber.
- No se debe exponer este aparato al agua (incluyendo la condensación en el propio dispositivo), ni cubrir con ropa, papel ni cualquier otro material mientras esté en uso.
- El símbolo RAEE indica que este producto contiene componentes electrónicos y debe ser desechado de forma correcta siguiendo las instrucciones que se indican en <https://www.zennio.com/legal/normativa-raee>.
- Este dispositivo incluye software con licencias específicas. Para más detalles, consultar <https://zennio.com/licenses>.