

### EIGENSCHAFTEN

- Anwesenheitserkennung durch PIR-Technologie in 4 Bereichen mit einstellbarer Empfindlichkeit.
- Helligkeitssensor mit der spektralen Empfindlichkeit des menschlichen Auges.
- Integrierte Temperaturfühler, Feuchtigkeits- und CO2-Sensoren.
- CO2-Regler.
- Kompatibel mit KNX Data Secure.
- 2 analoge/digitale Eingänge.
- 6 Kanäle zur Anwesenheitserkennung.
- 2 Kanäle zur konstanten Lichtregelung.
- Anwesenheitserkennung.
- 10 Logikfunktionen.
- Thermostat.
- Vollständige Datensicherung bei Ausfall des KNX-Busses.
- Integrierte KNX-BCU (TP1-256).
- Abmessungen Ø 84 x 47 mm.
- Aufputz- oder Unterputzmontage.
- Entspricht den CE-Richtlinien (Kennzeichnung auf der Rückseite).



Abbildung 1: Presentia C MultiSensor

1. Sensor für Temperatur, Feuchtigkeit und CO2	2. Ausrichtungsmarkierungen	3. Befestigungsfeder	4. Programmierknopf	5. Programmier-LED
6. Sockel	7. KNX-Anschluss	8. Analoge/digitale Eingänge	9. 4x LED zur Erkennungsanzeige	

Programmierknopf: Kurzer Druck zum Aufrufen des Programmiermodus. Wenn der Knopf bei angelegter Busspannung gedrückt gehalten wird, wechselt das Gerät in den Sicherheitsmodus. Um einen Werksreset der KNX-Sicherheit durchzuführen, während sich das Gerät im Sicherheitsmodus befindet, muss der Knopf 10 Sekunden lang gedrückt gehalten werden, bis die Programmier-LED ihren Status ändert.

Programmier-LED: Zeigt an, dass sich das Gerät im Programmiermodus befindet (rote Farbe). Wenn das Gerät in den Sicherheitsmodus wechselt, blinkt sie alle 0,5 Sekunden (rote Farbe). Während der Initialisierung (Neustart oder nach einem KNX-Busfehler) und wenn es sich nicht im Sicherheitsmodus befindet, leuchtet sie rot auf und blinkt anschließend blau, während die Bewegungssensoren initialisiert werden.

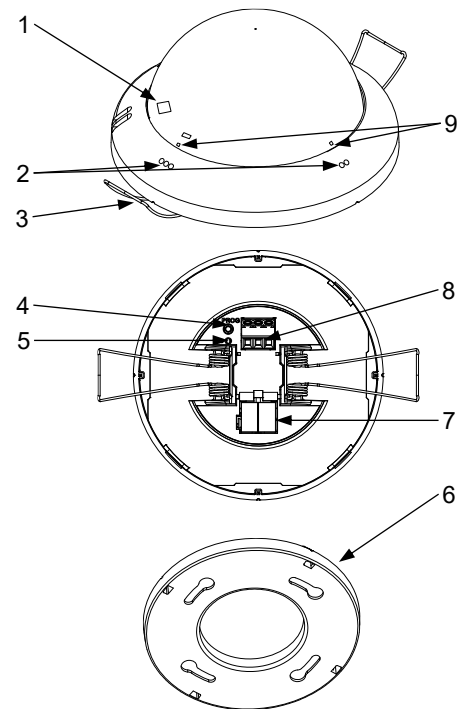
### ALLGEMEINE TECHNISCHE DATEN

KONZEPT		BESCHREIBUNG		
Art des Geräts		Elektrisches Steuergerät		
KNX-Stromversorgung	Spannung (typisch)	29 VDC MBTS		
	Spannungsbereich	21-31 VDC		
	Maximaler Verbrauch	Spannung	mA	mW
		29 VDC (typisch)	8,4	243,6
	24 VDC <sup>1</sup>	10	240	
Anschlusstyp		Typischer TP1-Busstecker für starres Kabel mit 0,8 mm Ø		
Externe Stromversorgung		Nicht erforderlich		
Betriebstemperatur		0 .. +35 °C		
Lagertemperatur		-20 .. +55 °C		
Betriebsfeuchtigkeit		5 .. 95 %		
Lagerfeuchtigkeit		5 .. 95 %		
Zusätzliche Merkmale		Klasse B		
Schutzklasse		III		
Betriebsart		Dauerbetrieb		
Art der Wirkung der Vorrichtung		Typ 1		
Zeitraum der elektrischen Beanspruchung		Lang		
Schutzart		IP20, saubere Umgebung		
Installation		Aufputz- oder Unterputzmontage		
Mindestabstände		Nicht erforderlich		
Reaktion bei KNX-Busausfall		Datensicherung gemäß Parametrierung		
Reaktion bei Wiederherstellung des KNX-Busses		Wiederherstellung der Daten gemäß Parametrierung		
Betriebsanzeige		Die Programmier-LED zeigt den Programmiermodus (rot) oder die Initialisierung der Bewegungssensoren (blaues Blinken) an. Die Bewegungserkennung in jedem Sektor wird durch ein weißes Blinken angezeigt.		
Gewicht		66 g		
Gehäusematerial		Gehäuse aus halogenfreiem PC/ABS FR V0 und Linse aus HDPE		

<sup>1</sup> Maximaler Verbrauch im ungünstigsten Fall (Modell Fan-In KNX).

INTEGRIERTER TEMPERATUR-, FEUCHTIGKEITS- UND CO2-SENSOR	
KONZEPT	BESCHREIBUNG
Temperaturbereich	-10 .. 60 °C
Temperaturgenauigkeit / Temperaturgenauigkeit	0,1 °C / ±0,8 °C (@ 25 °C)
Feuchtigkeitsbereich	0 .. 100 % rF
Feuchtigkeitsreaktionszeit	1 s
Feuchtigkeitsgenauigkeit / Feuchtigkeitsgenauigkeit	1 % / ±6 % rF
Feuchtigkeitsabweichung	±0,25 % rF pro Jahr bei normaler Luft
CO2-Bereich	400–2000 ppm
CO2-Genauigkeit / CO2-Präzision	10 ppm / ±50 ppm
CO2-Abweichung	±5 ppm nach 5 Jahren

SPEZIFIKATIONEN UND ANSCHLÜSSE DER EINGÄNGE	
BEGRIFF	BESCHREIBUNG
Anzahl der Eingänge	2
Eingänge pro Anschluss	2
Betriebsspannung	3,3 VDC an der gemeinsamen Masse
Betriebsstrom	1 mA bei 3,3 VDC (pro Eingang)
Kontakttyp	Potenzialfrei
Anschlussmethode	Schraubklemmen (max. 0,2 Nm)
Kabelquerschnitt	0,5–1 mm <sup>2</sup> (IEC) / 26–16 AWG (UL)
Maximale Kabellänge	30 m
Länge der NTC-Sonde	-
Genauigkeit NTC (@ 25 °C) <sup>2</sup>	±0,5 °C
Temperaturaufösung	0,1 °C
Maximale Reaktionszeit	10 ms

SPEZIFIKATIONEN DES HELLIGKEITSENSORS	
KONZEPT	BESCHREIBUNG
Messbereich	0 .. 2000 Lux
Genauigkeit der Helligkeit	±3 %
Helligkeitsaufösung	1 Lux

<sup>2</sup> Für Zennio-Temperatursonden.

## ANSCHLUSS DER EINGÄNGE

Jede Kombination der folgenden Zubehörteile ist an den Eingängen zulässig:

### Temperatursensor\*

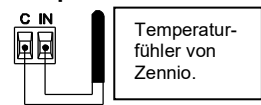

\* Der Temperaturfühler kann ein Zennio-Fühler oder ein NTC-Fühler mit bekanntem Widerstand für drei Punkte im Bereich [-55, 150 °C] sein.

⚠ Der Anschluss der gemeinsamen Klemmen zwischen Geräten ist nicht zulässig.

### Bewegungssensor



Bis zu zwei parallel geschaltete Bewegungssensoren am selben Eingang des Geräts.

↳ Anschlussklemme für Zennio-Bewegungssensoren.

### Schalter/Sensor/Taster

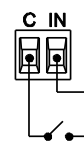

### WICHTIG:

Der CO2-Sensor muss einmal pro Woche gelüftet werden, um eine korrekte Messung zu gewährleisten.

## AUFBAU

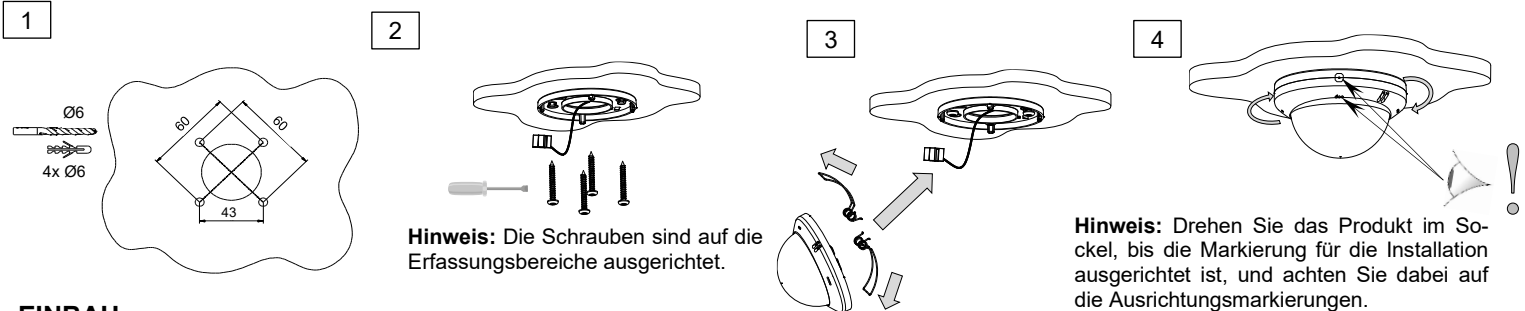

## EINBAU

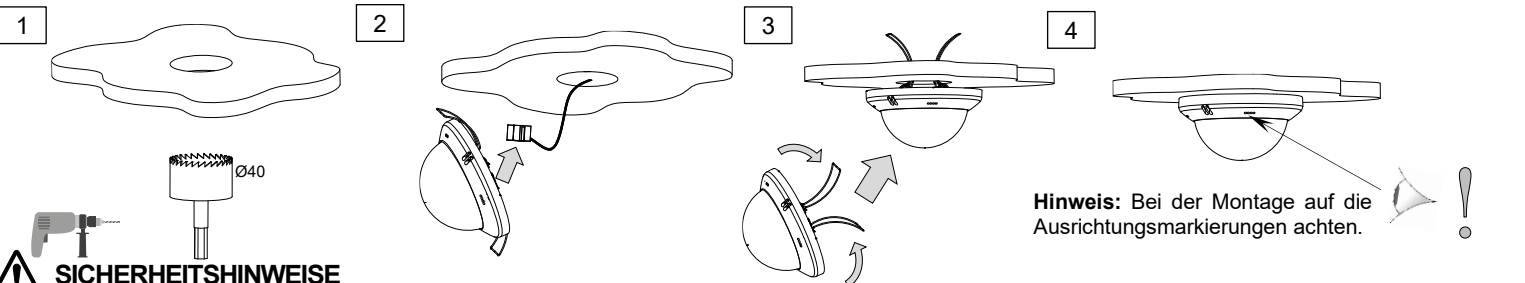

## ⚠ SICHERHEITSHINWEISE

- Das Gerät darf nur von qualifiziertem Personal gemäß den geltenden Gesetzen und Vorschriften des jeweiligen Landes installiert werden.
- Es darf keine Netzspannung oder andere externe Spannungen an irgendeinem Punkt des KNX-Busses angeschlossen werden, da dies die elektrische Sicherheit des gesamten KNX-Systems gefährden würde. Die Installation muss über eine ausreichende Isolierung zwischen der Netzspannung (oder Hilfsspannung) und dem KNX-Bus oder den Leitern anderer Zubehörteile verfügen.
- Dieses Gerät darf weder Wasser ausgesetzt werden (einschließlich Kondenswasser im Gerät selbst) noch während des Betriebs mit Kleidung, Papier oder anderen Materialien abgedeckt werden.
- Das WEEE-Symbol weist darauf hin, dass dieses Produkt elektronische Bauteile enthält und gemäß den Anweisungen unter <https://www.zennio.com/en/legal/weee-regulation> ordnungsgemäß entsorgt werden muss.
- Dieses Gerät enthält Software mit spezifischen Lizenzen. Weitere Informationen finden Sie unter <https://zennio.com/licenses>.

h = 2,7 m / 4 m

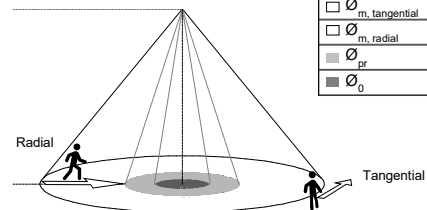

h	2,7 m	4 m
□ Ø <sub>m, tangential</sub>	30 m	25 m
□ Ø <sub>m, radial</sub>	20 m	16 m
□ Ø <sub>pr</sub>	10 m	10 m
■ Ø <sub>o</sub>	6 m	6 m

Ø<sub>m</sub> : Bewegungserkennungsbereich. Bei radialer Bewegung ist der Erkennungsbereich kleiner als bei tangentialer Bewegung (siehe Installationshinweise).  
 Ø<sub>pr</sub> : Anwesenheitserkennungsbereich (1 Meter über dem Boden).  
 Ø<sub>o</sub> : Maximaler Erfassungsbereich (unabhängig von der Empfindlichkeitseinstellung)

Abbildung 2. Erfassungsbereiche für Anwesenheit und Bewegung

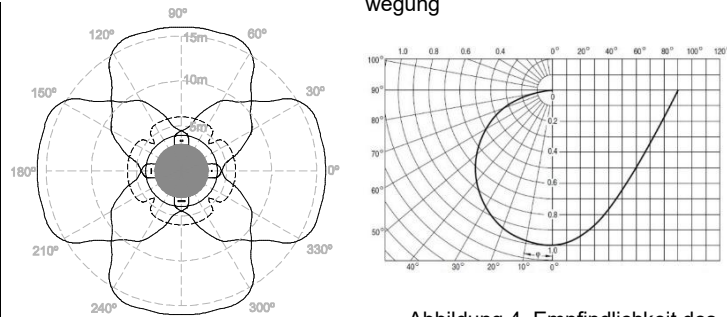

— Tangentiale Bewegungserkennung\*  
 - - - - - Anwesenheitserkennung\*  
 \* h=2,7 m und Empfindlichkeit = 100 %

Abbildung 3. Erfassungsbereiche

Abbildung 4. Empfindlichkeit des Helligkeitssensors

**Hinweis:** Alle Bereiche wurden für Höhen von 2,7 und 4 Metern überprüft. Bei anderen Höhen ändern sich diese Bereiche.