

### CARACTÉRISTIQUES

- 8 sorties configurables comme : canaux de volets (jusqu'à 4), sorties individuelles (jusqu'à 8) et ventilo convecteur de 2 tubes (jusqu'à 2).
- Possibilité de contrôler des volets/rideaux avec 2 ou 3 contacts secs.
- Sorties aptes pour charges capacitives, maximum 140 µF.
- Compatibilité avec KNX Data Secure.
- 8 entrées analogiques/numériques.
- 2 contrôles Master Light.
- Contrôle manuel indépendant par sortie avec bouton et LED indicateur d'état.
- 10 fonctions logiques.
- Temporisation sur les sorties.
- Sauvegarde de données complète en cas de panne d'alimentation.
- BCU KNX intégré (TP1-256).
- Dimensions 67 x 90 x 70 mm (4 unités de rail DIN).
- Montage sur rail DIN selon IEC 60715 TH35, avec pince de fixation.
- Possibilité de connecter des phases différentes sur les sorties contiguës.
- Conforme aux directives CE, RCM (marques sur le côté droit).

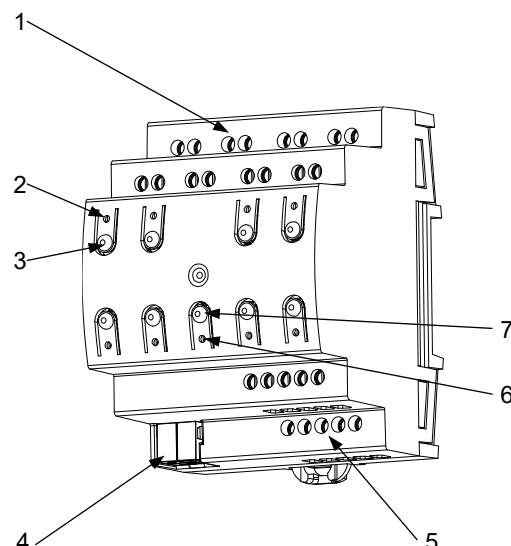

Figure 1 : MAXinBOX 88

|                                   |                              |                                 |                   |
|-----------------------------------|------------------------------|---------------------------------|-------------------|
| 1. Sorties                        | 2. LED d'état de sortie      | 3. Bouton de contrôle de sortie | 4. Connecteur KNX |
| 5. Entrées analogiques/numériques | 6. LED de test/programmation | 7. Bouton de test/programmation |                   |

Bouton de test/programmation : appui court pour entrer en mode de programmation. Si ce bouton est maintenu appuyé lors de la connexion du bus, le dispositif passe en mode sûr. Si ce bouton est maintenu appuyé durant plus de trois secondes, le dispositif passe en mode test. Pour effectuer une réinitialisation comme sorti d'usine de la sécurité KNX, le dispositif étant en mode sûr, il faut maintenir appuyé ce bouton pendant 10 secondes jusqu'à ce que la LED de programmation change son état.

LED de test/programmation : elle indique que le dispositif est en mode de programmation (couleur rouge). Quand le dispositif entre en mode sûr, elle clignote (en rouge) toutes les 0,5 sec. Le mode test est indiqué par la couleur verte. Pendant le démarrage (redémarrage ou après une panne de bus KNX), et n'étant pas en mode sûr, elle clignote en bleu.

### SPÉCIFICATIONS GÉNÉRALES

| CONCEPT   |                       | DESCRIPTION  |      |       |
|---|-----------------------|--|------|-------|
| Type de dispositif                                      |                       | Dispositif de contrôle de fonctionnement électrique  |      |       |
| Alimentation KNX  | Tension (typique)     | 29 V DC TBTS   |      |       |
|   | Marge de tension      | 21-31 VDC  |      |       |
|   | Consommation maximale | Tension  | mA   | mW    |
|   |                       | 29 V DC (typique)  | 4,85 | 140,7 |
| 24 VDC <sup>1</sup>                                     | 10                    | 240  |      |       |
| Type de connexion                                       |                       | Connecteur de bus typique TP1 pour câble rigide de 0,8 mm Ø  |      |       |
| Alimentation externe                                    |                       | Pas nécessaire   |      |       |
| Température de travail                                  |                       | 0 .. +55 °C  |      |       |
| Température de stockage                                 |                       | -20 .. +55 °C  |      |       |
| Humidité relative de fonctionnement                     |                       | 5 .. 95 %  |      |       |
| Humidité de stockage                                    |                       | 5 .. 95 %  |      |       |
| Caractéristiques complémentaires                        |                       | Classe B   |      |       |
| Classe de protection / Catégorie de surtension          |                       | - / III (4000 V)   |      |       |
| Type de fonctionnement                                  |                       | Fonctionnement continu   |      |       |
| Type d'action du dispositif                             |                       | Type 1   |      |       |
| Période de sollicitations électriques                   |                       | Long   |      |       |
| Degré de protection / Degré de pollution                |                       | IP20 / 2 (milieu propre)   |      |       |
| Installation  |                       | Dispositif indépendant pour montage dans les tableaux électriques sur rail DIN (IEC 60715)   |      |       |
| Intervalles minimums                                    |                       | Pas nécessaires  |      |       |
| Réponse en cas de panne du bus KNX                      |                       | Récupération des données selon configuration   |      |       |
| Réponse en cas de retour du bus KNX                     |                       | Récupération des données selon configuration   |      |       |
| Indicateur de marche                                    |                       | La LED de programmation indique le mode de programmation (rouge) et le mode test (vert). La LED de chaque sortie montrera l'état actuel de celle-ci. |      |       |
| Poids   |                       | 334 g  |      |       |
| Index CTI de la PCB                                     |                       | 175 V  |      |       |
| Matériau du boîtier / Temp. de test de pression à bille |                       | PC FR V0 libre de halogènes / 75 °C (enveloppe) - 125 °C (bornes)  |      |       |

<sup>1</sup> Consommation maximale dans le pire des cas (modèle Fan-In KNX)

| SPÉCIFICATIONS ET CONNEXIONS DES SORTIES        |   |         |
|---|---|---------|
| CONCEPT   | DESCRIPTION   |         |
| Nombre de sorties                               | 8   |         |
| Type de sortie / Type de déconnexion            | Sorties libres de potentiel au travers de relais bistables avec pré-contact en Tungstène / micro-interruption.  |         |
| Capacité de commutation par sortie              | AC 16(6) A @ 250 VAC (4000 VA)<br>DC 7 A @ 30 VDC (210 W)   |         |
| Charge maximale par sortie                      | Résistive   | 4000 W  |
|   | Inductive   | 1500 VA |
| Courant maximum transitoire                     | 800 A/200 µs<br>165 A/20 ms   |         |
| Commutation de différentes phases               | Possibilité de connecter des phases différentes. Il n'est pas permis de connecter des sources d'alimentation de type TBTS avec NON TBTS sur le même bloc. |         |
| Courant max par bloc                            | 32 A  |         |
| Protection contre court-circuit                 | NON   |         |
| Protection contre surcharges                    | NON   |         |
| Mode de connexion                               | Bornier à vis (max 0,4 Nm)  |         |
| Section de câble                                | 0,5-2,5 mm <sup>2</sup> (IEC) / 26-12 AWG (UL)  |         |
| Sorties par commun                              | 1   |         |
| Temps maximum de réponse                        | 10 ms   |         |
| Vie utile mécanique (cycles min.)               | 3 000 000   |         |
| Vie utile électrique (cycles min.) <sup>1</sup> | 100000 @ 8 A / 25000 @ 16 A (VAC)   |         |

<sup>1</sup> Les valeurs de vie utile peuvent varier selon le type de charge.

| SPÉCIFICATIONS ET CÂBLAGE DES ENTRÉES |  |
|---------------------------------------|--|
| CONCEPT                               | DESCRIPTION                                    |
| Nombre d'entrées                      | 8  |
| Entrées par commun                    | 4  |
| Tension de travail                    | 3,3 VDC sur le commun                          |
| Courant de travail                    | 1 mA @ 3,3 VDC (pour chaque entrée)            |
| Type de contact                       | Contacts libres de potentiel                   |
| Mode de connexion                     | Bornier à vis (max 0,4 Nm)                     |
| Section de câble                      | 0,5-2,5 mm <sup>2</sup> (IEC) / 26-12 AWG (UL) |
| Longueur maximale de câblage          | 30 m   |
| Longueur de la sonde NTC              | 1,5 m (extensible jusqu'à 30 m)                |
| Précision NTC (à 25 °C) <sup>2</sup>  | ±0,5 °C  |
| Résolution de la température          | 0,1 °C   |
| Temps maximum de réponse              | 10 ms  |

<sup>2</sup> Pour les sondes de température Zennio.

## BRANCHEMENT DES ENTRÉES

La combinaison des accessoires suivants est permise sur les entrées :

### Sonde de température\*\*



⚠ La connexion des bornes communes entre différents dispositifs n'est pas permise.

### Détecteur de mouvement

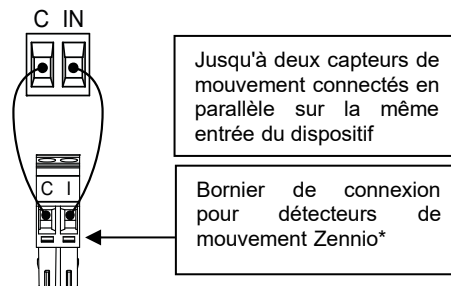

Jusqu'à deux capteurs de mouvement connectés en parallèle sur la même entrée du dispositif

Bornier de connexion pour détecteurs de mouvement Zennio\*

### Interrupteur/Capteur/Bouton

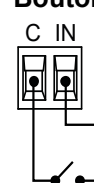

\* Dans le cas du détecteur ZN1IO-DETEC-P, placez le micro interrupteur 2 dans la **position Type B**.

\*\* La sonde de température peut être de chez Zennio ou une sonde NTC avec sa résistance connue pour trois points de l'intervalle [-55, 150 °C].

## INSTRUCTIONS DE SÉCURITÉ ET NOTES ADDITIONNELLES

- Le dispositif doit être installé uniquement par des techniciens qualifiés en respectant les règles et normes exigées dans chaque pays.
- Il ne faut pas brancher la tension du réseau ni d'autres tensions externes sur aucun point du bus KNX ; cela pourrait compromettre la sécurité électrique de tout le système KNX. L'installation doit compter avec une isolation suffisante entre la tension du réseau (ou auxiliaire) et le bus KNX ou les conducteurs des autres éléments accessoires qu'il pourrait y avoir.
- L'installation domotique doit être dotée d'un dispositif qui assure un sectionnement omnipolaire. Il est conseillé d'installer un disjoncteur magnéto-thermique de 16 A. Par sécurité, il doit être ouvert avant de manipuler le dispositif.
- Une fois le dispositif installé (dans l'armoire électrique ou une boîte d'encastrement), il ne doit pas être accessible depuis l'extérieur.
- Ne pas exposer cet appareil à l'eau (y compris la condensation dans le dispositif même), ni le couvrir avec des vêtements, papiers ni aucun autre matériau durant son fonctionnement.

⚠ Le symbole DEEE indique que ce produit contient des composants électroniques et doit être éliminé de façon adéquate en suivant les instructions indiquées dans la page <https://www.zennio.com/fr/directive-deee>.

■ Ce dispositif inclut un programme avec des licences spécifiques. Pour plus d'informations, veuillez consulter <https://www.zennio.com/licenses>.

## SCHEMAS DE CABLAGE

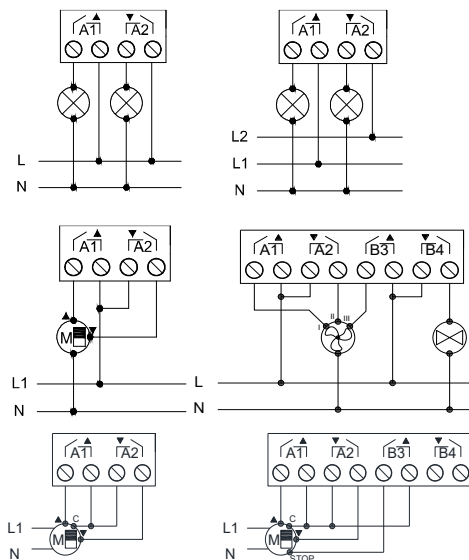
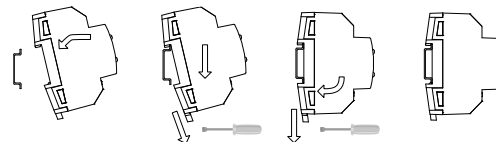

Figure 2 : Exemples de connexions (de gauche à droite et de haut en bas) : 2 charges, 2 charges sur différentes phases, volets, ventilateur-convecteur, volets avec 2 contacts secs, volets avec 3 contacts secs.

⚠ Pour être sûrs de l'état prévu des relais, veuillez brancher le bus KNX au dispositif avant d'alimenter le circuit de puissance.

Fixer le dispositif sur le rail DIN :



Enlever le dispositif du rail DIN :

