

### EIGENSCHAFTEN

- 2 konfigurierbare Konstantspannungskanäle (kombinierbare unabhängige Kanäle und TW-Kanal).
- 1 Relais zur Steuerung der LED-Spannungsversorgung oder als Stand-Alone-Anwendung.
- Kompatibilität mit KNX Data Secure.
- Master-Lichtsteuerung.
- Externe 12-40 VDC-Spannungsversorgung.
- Unabhängige manuelle Steuerung pro Ausgang mit Taster und LED-Statusanzeige.
- Komplette Datensicherung bei Ausfall des KNX-Busses.
- Integrierte KNX BCU (TP1-256).
- Abmessungen 137,4 x 55 x 30,5 mm.
- Aufbaumontage in Schaltkästen, Dosen oder Zwischendecken.
- Entspricht den EG-Richtlinien, RCM (Kennzeichnung auf der rechten Seite).



Abbildung 1: Lumento X2 v2

1. Versorgungsrelais	2. KNX-Anschluss	3. Externe Spannungsversorgung	4. Ausgangskanäle	5. Programmier-LED
6. Programmier-Taste	7. Test-Taste	8. Netz-LED	9. LED für Fehlermeldung	

**PROGRAMMIERTASTE:** kurz drücken, um in den Programmiermodus zu gelangen. Wird die Taste bei anliegender Busspannung gedrückt gehalten, geht das Gerät in den sicheren Modus. Wird die Taste länger als drei Sekunden gedrückt, wechselt das Gerät in den Testmodus. Um einen Werksreset der KNX secure durchzuführen, muss die Taste im sicheren Modus 10 Sekunden lang gedrückt werden, bis die Programmier-LED ihren Status ändert.

**TEST TASTE:** kurz drücken, um die Kanäle nacheinander bei 100% zu durchlaufen. Lang drücken, um den aktiven Kanal zu regeln.

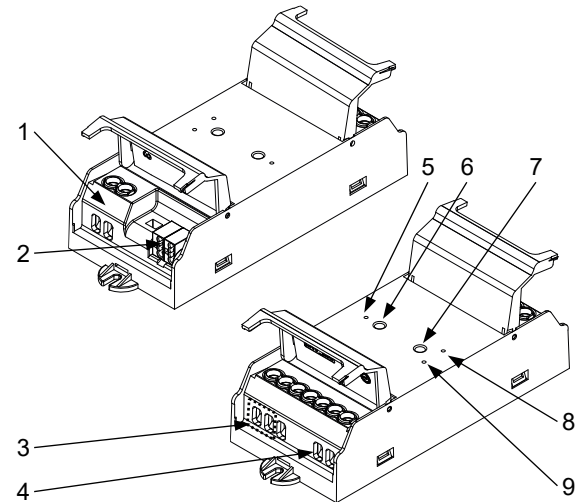
**PROGRAMMIER-LED:** zeigt an, dass sich das Gerät im Programmiermodus befindet (rote Farbe). Wenn das Gerät in den sicheren Modus geht, blinkt sie alle 0,5 Sekunden (rot). Während der Initialisierung (Neustart oder nach einem KNX-Busausfall), und nicht im sicheren Modus, blinkt sie rot. Der Test-On-Modus wird in grün angezeigt.

ALLGEMEINE TECHNISCHE DATEN				
KONZEPT		BESCHREIBUNG		
Typ des Geräts		Elektrisches Steuergerät		
KNX-Spannungsversorgung	Spannung (typisch)		29 VDC MBTS	
	Spannungsbereich		21-31 VDC	
	Maximaler Verbrauch	Spannung	mA	mW
		29 VDC (typisch)	4,9	142,1
	24 VDC <sup>1</sup>	10	240	
Anschlussart		Typischer Busstecker TP1 für 0,8 mm Ø starres Kabel		
Externe Spannungsversorgung		12-40 VDC		
Betriebstemperatur		0 .. +55 °C		
Lagertemperatur		-20 .. +55 °C		
Luftfeuchtigkeit bei Betrieb		5 .. 95 %		
Luftfeuchtigkeit bei Lagerung		5 .. 95 %		
Zusätzliche Eigenschaften		Klasse B		
Schutzklasse / Überspannungskategorie		- III (4000 V)		
Art des Betriebs		Kontinuierlicher Betrieb		
Wirkungsart des Gerätes		Typ 1		
Dauer der elektrischen Beanspruchung		Lang		
Schutzart		IP20, saubere Umgebung		
Einbau		Unabhängiges Gerät zur Montage in Schaltkästen oder Dosen. Kann auch an Zwischendecken installiert werden.		
Mindestabstände		Nicht erforderlich		
Verhalten bei KNX-Busausfall		Datenspeicherung je nach Parametrierung		
Verhalten bei KNX-Buswiederkehr		Datenwiederherstellung entsprechend der Parametrierung		
Betriebsanzeige		Die Programmier-LED zeigt den Programmiermodus (rot) und den Testmodus (grün) an. Die Fehler-LED zeigt Fehler an.		
Gewicht		134 g		
PCB CTI Nennwert		175 V		
Material des Gehäuses		PC FR V0 halogenfrei		

<sup>1</sup> Maximaler Verbrauch im ungünstigsten Fall (Modell Fan-In KNX).

ANGANGSSPEZIFIKATIONEN UND VERDRÄHTUNG	
KONZEPT	BESCHREIBUNG
Anzahl der Ausgänge	2
Art des Ausgangs / Art der Abschaltung	Unterbrechungsvorrichtung über Halbleiter
Maximale Belastung pro Ausgang	8 A
Max. Gesamtgerätestrom	16 A
Lasttyp	LED-Streifen (monochrom, RGB, RGBW oder TW) mit gemeinsamer Anode (+)
Kurzschlusschutz	SI
Überhitzungsschutz	JA
Anschlussart	Schraubklemmen (max. 0,5 Nm)
Kabelquerschnitt	1,5-4 mm <sup>2</sup> (IEC) / 26-10 AWG (UL)

SPEZIFIKATIONEN UND VERDRÄHTUNG DER EXTERNEN SPANNUNGSVERSORGUNG	
KONZEPT	BESCHREIBUNG
Spannung	12-40 VDC (Spannung entsprechend der Spannung der angeschlossenen LED-Streifen)
Stromstärke	Abhängig von der angeschlossenen Last bis zu einem Maximum von 20 A
Anschlussart	Schraubklemmen (max. 0,5 Nm)
Kabelquerschnitt	1,5-4 mm <sup>2</sup> (IEC) / 26-10 AWG (UL)

RELAISSPEZIFIKATIONEN UND VERDRÄHTUNG		
KONZEPT	BESCHREIBUNG	
Anzahl der Steckdosen	1	
Art des Ausgangs / Art der Abschaltung	Potentialfreie Ausgänge über bistabile Relais mit Wolfram-Vorkontakt / Mikroschaltung	
Schaltleistung der Relais	AC 16(6) A @ 250 VAC (4000 VA) DC 7 A @ 30 VDC (210 W)	
Maximale Last pro Ausgang	Widerstandsfähig	4000 W
	Induktiv	1500 VA
Maximaler Einschaltstrom	800 A/200 µs 165 A/20 ms	
Kurzschlusschutz	NO	
Überlastschutz	NEIN	
Anschlussart	Schraubklemmen (max. 0,5 Nm)	
Kabelquerschnitt	1,5-4 mm <sup>2</sup> (IEC) / 26-10 AWG (UL)	
Max. Ansprechzeit	10 ms	
Mechanische Lebensdauer (min. Zyklen)	3 000 000	
Elektrische Lebensdauer (min. Zyklen)	100000 @ 8 A / 25000 @ 16 A (VAC)	

\* Wenn Kanäle parallel parametrieren werden, müssen die so parametrisierten Kanäle durch eine Brücke miteinander verbunden werden.

## ANSCHLUSSDIAGRAMME

### UNABHÄNGIGE KANÄLE

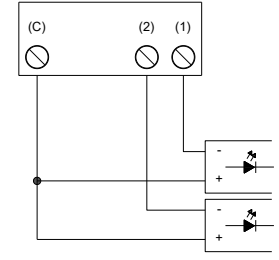

### TW-KANAL

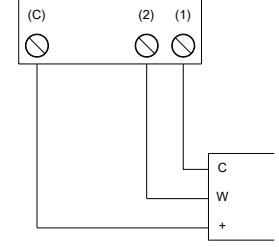

### \*KANÄLE PARALLEL

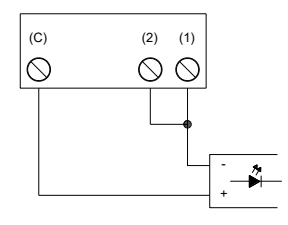

### STROMVERSORGUNGSRELAIS

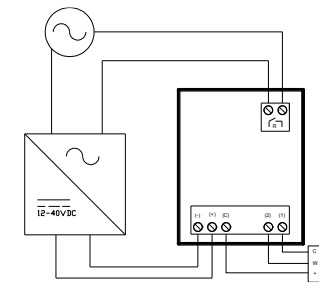

## ABMESSUNGEN (mm)

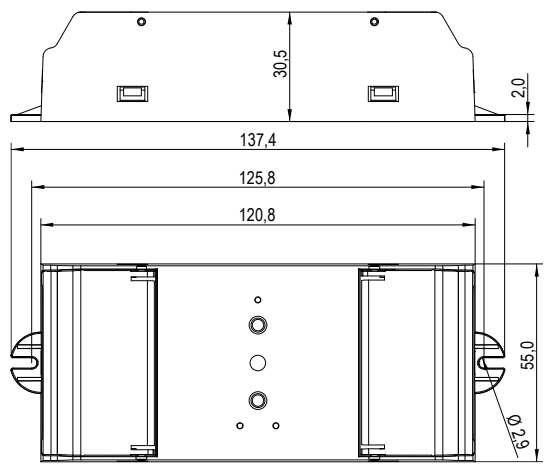

Stromausfall Überhitzung Kurzschluss

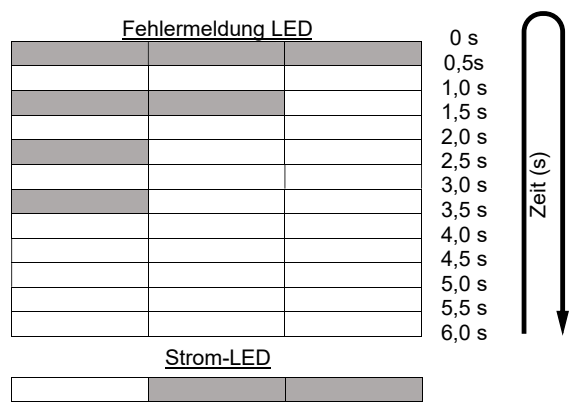

Abbildung 2: Fehlermeldungscode mit LEDs

## ! SICHERHEITSVORSCHRIFTEN UND ZUSÄTZLICHE HINWEISE

- Das Gerät darf nur von qualifiziertem Personal unter Beachtung der im jeweiligen Land geltenden Gesetze und Vorschriften installiert werden.
- Die Netzspannung oder andere Fremdspannungen dürfen an keinem Punkt des KNX-Busses angeschlossen werden; dies würde die elektrische Sicherheit der gesamten KNX-Anlage gefährden. Die Installation muss zwischen der Netzspannung (oder Hilfsspannung) und dem KNX-Bus oder den Leitern von sonstigem Zubehör ausreichend isoliert sein.
- Die Hausautomationsanlage muss mit einer Vorrichtung ausgestattet sein, die eine allpolige Abschaltung gewährleistet. Es wird ein 16-A-Schutzschalter empfohlen. Aus Sicherheitsgründen muss dieser vor der Handhabung des Geräts geöffnet werden.
- Nach der Installation des Geräts (im Schaltkasten oder in der Dose) darf es von außen nicht zugänglich sein.
- Dieses Gerät darf nicht mit Wasser in Berührung kommen (auch nicht mit Kondenswasser auf dem Gerät selbst) und darf während des Gebrauchs nicht mit Kleidung, Papier oder anderen Materialien bedeckt werden.
- Das WEEE-Symbol weist darauf hin, dass dieses Produkt elektronische Bauteile enthält und gemäß den Anweisungen unter <https://www.zennio.com/legal/weee-regulation> ordnungsgemäß entsorgt werden muss.
- Dieses Gerät enthält Software mit spezifischen Lizenzen. Weitere Einzelheiten finden Sie unter <https://zennio.com/licenses>.