

IT

Descrizione del prodotto e suo funzionamento
--

Il **Gateway IC01D03DAL** è un controller applicativo multi-master per il controllo di reattori elettronici con interfaccia DALI tramite il bus di installazione KNX. Supporta reattori secondo la EN 62386-102 ed1 (DALI1), dispositivi secondo la EN 62386-102 ed2 (DALI2), sensori di movimento DALI2 e sensori di luce secondo la EN 62386-303 e EN 62386-304.

Il dispositivo converte i comandi di accensione e regolazione **dal bus KNX** collegato in telegrammi **DALI** o informazioni di stato ed eventi **dal bus DALI** in **telegrammi KNX**.

L'**IC01D03DAL** ha un'uscita DALI che può controllare fino a **64 ECG**. Gli ECG possono essere controllati in **16 gruppi**. Inoltre, è possibile collegare fino a **8 rilevatori di movimento DALI2 o sensori di luce**. È consentito il funzionamento multimaster secondo la EN 62386-103 ed2. L'alimentazione necessaria per gli ECG dei sensori di movimento collegati viene fornita direttamente dal dispositivo. Non sono necessari ulteriori alimentatori DALI. Quando si utilizzano sensori alimentati tramite il bus DALI, è necessario assicurarsi che il consumo di corrente di tutti i dispositivi DALI collegati non superi il valore garantito.

Oltre al controllo di tutti i dispositivi operativi standard, l'**IC01D03DAL** consente anche il funzionamento di luci di emergenza a batteria singola (IEC 62386-202). Sono supportati anche i sistemi di illuminazione di emergenza con batteria centrale.

Il dispositivo è disponibile in un alloggiamento per guida DIN 4TE per l'installazione diretta in un quadro di distribuzione elettrica. Il collegamento bus avviene tramite un connettore bus standard. Le linee di rete e DALI sono collegate tramite morsetti a vite sul dispositivo. La linea Ethernet è collegata tramite una presa RJ45.

La messa in servizio dell'apparecchio avviene direttamente sull'apparecchio, tramite web server integrato o nell'ETS5 (DCA).

Il prodotto è conforme ai requisiti di compatibilità elettromagnetica definiti nella direttiva CE 2014/53/UE (EMC).

Dati Tecnici	
Alimentazione elettrica	
Tensione di esercizio	da 100 a 240 V, da 50 a 60 Hz CA o CC
Potenza massima assorbita	8 W
Alimentazione bus tramite linea bus KNX	SELV 24 V, ca. 5 mA
Connettori	
Connettore di rete L N PE:	connettore a vite 3x 1- 2,5 mm² anima singola o filettata
Bus DALI D+, D-:	connettore a vite 2x 1-2,5 mm² anima singola o filettata
Linea bus:	connettore bus KNX, senza viti 0,6...0,8 mm, unipolare
Ethernet Eth 1:	connettore a spina RJ-45 per standard cavi patch
Elementi di controllo	
Pulsante di programmazione per il passaggio dalla modalità normale a quella di indirizzamento del KNX	
3 pulsanti (Move, Prg/Set, ESC) per il controllo manuale e per l'attivazione delle funzioni broadcast e di servizio	
Visualizzare gli elementi	
LED rosso:	Indica la modalità normale/indirizzamento
LED LNK giallo:	segnala la disponibilità Ethernet del dispositivo
LED ERR rosso:	segnala lo stato di errore
Display LC, 2x12 caratteri:	per manuale menu di configurazione funzionamento e regolazioni del dispositivo
Bus KNX	
Mezzo KNX:	doppino intrecciato (TP)
Sicurezza:	KNX Data Secure
Bus DALI	
Numero di uscite:	1 uscita DALI
Tipo di uscita:	controller di applicazioni multimaster secondo EN 62386-103 ed 2
Numero di reattori:	max. 64 ECG secondo EN 62386-101 ed1 ed ed 2
Numero di sensori:	max. 8 rilevatori di movimento e sensori secondo EN 62386-303 / -304
Tensione DALI:	tipico. 18 V DC, a prova di cortocircuito max. 250 mA, isolamento di base (no SELV)
Cavo consigliato sezione trasversale:	min. 1,5mm²
Corrente di alimentazione garantita:	160 mA
Massima corrente di alimentazione:	250 mA
Ritardo di spegnimento:	600 ms dopo il cortocircuito DALI avviene lo spegnimento
Tentativo di avviamento dopo lo spegnimento:	5 s dopo il rilevamento del cortocircuito
Ethernet	
Tipo:	100BaseT (100Mbit/s)
Assegnazione indirizzo IP:	tramite servizio DHCP o indirizzo IP fisso
Dati meccanici	
Involucro	Plastica ABS – V0
Dimensioni involucro 4 DU:	Larghezza: 72 mm
Altezza:	58 mm
Lunghezza:	90 mm
Peso:	160 gr
Montaggio:	su guida DIN 35 mm
Sicurezza elettrica	
Tipo di protezione	IP20 (secondo EN 60529):
Classe di protezione	I (secondo IEC 1140)
Categoria di sovratensione:	III
Classe di inquinamento	2
Bus KNX:	SELV CC 24 V
Bus DALI:	tipico. 18 V CC, isolamento base 250 mA, (non SELV)

EN

Product and application description

The **IC01D03DAL Gateway** is a multi-master application controller for controlling electronic ballasts with DALI interface via the KNX installation bus. It supports ballasts according to EN 62386-102 ed1 (DALI1), devices according to EN 62386-102 ed2 (DALI2), as well as DALI2 motion sensors and light sensors according to EN 62386-303 and EN 62386-304.

The device transforms switching and dimming commands from the connected KNX system into corresponding DALI telegrams, or status and event information from the DALI bus into KNX telegrams.

The **IC01D03DAL** has a DALI output which can control up to **64 ECGs**. The ECGs can be controlled in **16 groups**. In addition, **up to 8 DALI2 motion detectors or light sensors** can be connected. Multi-master operation according to EN 62386-103 ed2 is permitted. The required power supply for the connected ECGs and motion sensors is provided directly from the device. Additional DALI power sup-plies are not required. When using sensors supplied via the DALI bus, it must be ensured that the current consumption of all connected DALI devices does not exceed the guaranteed value.

In addition to the control of all standard operating devices, the **IC01D03DAL** also allows the operation of single battery emergency lights (IEC 62386-202). Emergency lighting systems with central battery are also supported.

The device is available in a 4TE wide DIN rail housing for direct installation in an electrical distribution board. The bus connection is made via a standard bus connector. Mains and DALI lines are connected via screw terminals on the device. Ethernet is connected via an RJ45 socket.

The commissioning of the device is implemented directly on the device, via integrated web server or in the ETS5 (DCA).

The product is compliant with the EMC requirements defined in the CE 2014/53/UE directive.

The device is CE marked for compatibility with electromagnetic compatibility requirements.

Technical Data	
Power supply	
Operating voltage	100 to 240 V, 50 to 60Hz AC or DC
Maximum power consumption	8 W
Bus power supply via KNX bus line	SELV 24 V, ca. 5 mA
Connectors	
Mains connector L N PE:	Screw connector 3x 1- 2.5 mm² single or threaded core
DALI-Bus D+, D-:	Screw connector 2x 1-2.5 mm² single or threaded core
Bus line:	Bus connector KNX, screwless 0.6...0.8 mm, single core
Ethernet Eth 1:	RJ-45 plug connector for standard patch cables
Control elements	
Programming button to toggle between normal and addressing mode of the KNX	
3x buttons (Move, Prg/Set, ESC) for manual control and for activation of broadcast and service functions	
Display elements	
LED red:	Indicates normal/addressing mode
LED LNK yellow:	Signals device Ethernet readiness
ERR-LED red:	Signals fault status
LC-Display, 2x12 charact.:	for configuration menu manual operation and device adjustments
KNX-Bus	
KNX Medium:	Twisted Pair (TP)
Security:	KNX Data Secure
DALI Bus	
Number of outputs:	1 DALI output
Output type:	Multi-Master Application Controller according to EN 62386-103 ed 2
Number of ballasts:	max. 64 ECGs according to EN 62386-101 ed1 and ed 2
Number of sensors:	max. 8 motion detectors and sensors according to EN 62386-303 / -304
DALI voltage:	typic. 18 V DC, short-circuit proof max. 250 mA, basic insulation (no SELV)
Recommended wire cross-section:	min. 1.5 mm²
Guaranteed supply current:	160 mA
Maximum supply current:	250 mA
Shutdown delay:	600 ms after DALI short circuit shutdown occurs
Start-up attempt after shutdown:	5 s after short-circuit detection
Ethernet	
Type:	100BaseT (100Mbit/s)
IP address allocation:	via DHCP service or fixed IP address
Mechanical data	
Casing	Plastic ABS – V0
Dimensions casing 4 DU:	Width: 72 mm
Height:	58 mm
Length:	90 mm
Weight:	160 g
Mounting:	on 35 mm DIN rail
Electrical safety	
Protection type	IP20 (acc. to EN 60529)
Protection class	I (acc. to IEC 1140)
Overvoltage category:	III
Pollution class	2
KNX Bus:	SELV DC 24 V
DALI Bus:	typic. 18 V DC, 250 mA base isolation, (no SELV)

DE

Beschreibung des Produkts und seine Funktionen
--

Das **IC01D03DAL Gateway** ist ein Multi-Master Application-Controller zur Steuerung von elektronischen Vorschaltgeräten mit DALI Schnittstelle über den KNX Installationsbus. Unterstützt werden dabei Vorschaltgeräte sowohl gemäß EN 62386-102 ed1 (DALI1), als auch Geräte gemäß EN 62386-102 ed2 (DALI2) sowie DALI2 Bewegungsmelder und Lichtsensoren gemäß EN 62386-303 und EN 62386-304.

Das Gerät wandelt Schalt- und Dimmbefehle vom angeschlossenen KNX System in entsprechende DALI Telegramme, bzw. Status- und Ereignisinformationen vom DALI Bus in KNX Telegramme um.

Das **IC01D03DAL** verfügt über einen DALI Ausgang über den **64 EVGs** angesteuert werden können. Zusätzlich können bis zu **8 DALI2-Bewegungsmelder oder Lichtsensoren** angeschlossen werden. Ein Multi-Master Betrieb gemäß EN 62386-103 ed2 ist zulässig. Die benötigte Stromversorgung für die angeschlossenen EVGs und Bewegungsmelder erfolgt direkt aus dem Gerät. Zusätzliche DALI Spannungsversorgungen sind nicht erforderlich. Bei Verwendung von Sensoren, die über den DALI Bus versorgt werden, ist zu berücksichtigen, dass die Stromaufnahme aller angeschlossener DALI Teilnehmer den garantierten Wert nicht übersteigt.

Neben der Ansteuerung von allen Standard-Betriebsgeräten erlaubt das **IC01D03DAL** auch den Betrieb von Einzelbatterieot-leuchten (IEC 62386-202). Notleuchtensysteme mit Zentralbatterie werden ebenfalls unterstützt.

Das Gerät steht in einem 4 TE breiten Hutschienengehäuse zum direkten Einbau in einen Elektroverteiler zur Verfügung. Der Busanschluss erfolgt über eine Busklemme. Der Anschluss von Netz- und DALI-Leitungen erfolgen über Schraubklemmen am Gerät. Ethernet wird über eine RJ45-Buchse verbunden.

Die Inbetriebnahme des Gerätes erfolgt direkt am Gerät, über den integrierten Webserver oder in der ETS5 (DCA).

Das Produkt ist CE markiert für die Kompatibilität mit den elektromagnetischen Kompatibilitätsanforderungen.

Technische Daten	
Spannungsversorgungen	
Betriebsspannung	100 bis 240 V, 50 bis 60 Hz AC oder DC
Maximale Leistungsaufnahme	8 W
Busspannung erfolgt über KNX Buslinie	SELV 24 V, ca. 5 mA
Anschlüsse	
Netzversorgung L N PE:	Schraubklemme 3x 0.5-4 mm² eindrätig und mehrdrätig
DALI-Bus D+, D- :	Schraubklemme 2x 0.5-4 mm² eindrätig und mehrdrätig
KNX Buslinie:	Busklemme KNX, schraubenlos 0,6...0,8 mm eindrätig
Ethernet:	RJ-45 Stecker für Standard Patch-Kabel
Bedienelemente	
Programmiertaste zum Umschalten Normal-/ Adressiermodus KNX	
3x Tasten (Move, Prg/Set, ESC) zum Handbetrieb und zur Ausführung von Broadcast und Servicefunktionen	
Anzeigeelemente	
LED rot:	zur Anzeige Normal-/ Adressiermodus
LNK-LED gelb:	zur Anzeige der Ethernetverbindung
ERR-LED rot :	zur Anzeige von Fehlermeldungen
LC-Display 2x12 Zeichen:	zur Menüführung bei Handbetrieb und Geräteeinstellung
KNX-Bus	
KNX Medium:	Twisted Pair (TP)
Security:	KNX Data Secure
DALI Bus	
Anzahl Ausgänge:	1 DALI Ausgang
Typ des Ausgangs :	Multi-Master Applicationscontroller gemäß EN 62386-103 ed2
Anzahl Vorschaltgeräte:	max. 64 EVGs gemäß EN 62386-101 ed1 und ed2
Anzahl Sensoren:	max. 8 Melder und Sensoren gemäß EN 62386-303 / -304
DALI-Spannung:	typisch 18 V DC, kurzschlussfest max. 250 mA, Basisisolierung (kein SELV)
Empfohlener Leitungsquerschnitt:	min. 1,5 mm²
Garantierter Versorgungsstrom:	160 mA
Maximaler Versorgungsstrom:	250 mA
Shutdown Verzögerung:	600 ms nach DALI Kurzschluss erfolgt Shutdown
Anlaufversuch nach Shutdown:	5 s nach Kurzschlussdetektion
Ethernet	
Typ:	100BaseT (100Mbit/s)
IP Adresse:	DHCP oder feste IP Adresse
Mechanische Daten	
Gehäuse	Kunststoff ABS – V0
Abmessungen REG Gehäuse 4TE :	Breite: 72mm
Höhe:	58mm
Länge: 90mm	
Gewicht:	ca. 160 g
Montage:	auf DIN-Normschiene 35mm
Elektrische Sicherheit	
Schutzart	IP20 (nach EN 60529)
Schutzklasse	I (nach IEC 1140)
Überspannungskategorie:	III
Verschmutzungsgrad:	2
KNX Bus:	SELV DC 24 V
DALI Bus:	typisch 18V DC, 250 mA Basisisolierung (kein SELV)

ES

Descripción del producto y su funcionamiento
--

El **Gateway IC01D03DAL** es un controlador aplicativo multi-master para el control de reactores electrónicos con interfaz DALI a través del bus de instalación KNX. Es compatible con reactores según la EN 62386-102 ed1 (DALI1), dispositivos según la EN 62386-102 ed2 (DALI2), sensores de movimiento DALI2 y sensores de luz según la EN 62386-303 y EN 62386-304.

El dispositivo convierte los mandos de accesorios y regulación del bus KNX conectado en telegramas DALI o información de estado y eventos del bus DALI en telegramas KNX.

El **IC01D03DAL** tiene una salida DALI que puede controlar hasta 64 ECG. Los ECG pueden ser controlados en **16 grupos**. Además, es posible conectar hasta **8 detectores de movimiento DALI2 o sensores de luz**. Está permitido el funcionamiento multimaster según la EN 62386-103 ed2. La alimentación necesaria para los ECG de los sensores de movimiento conectados se proporciona directamente por el dispositivo. No son necesarios alimentadores DALI adicionales. Cuando se utilizan sensores alimentados a través de bus DALI, es necesario asegurarse de que el consumo de corriente de todos los dispositivos DALI conectados no supere el valor garantizado.

Además del control de todos los dispositivos operativos estándar, el IC01D03DAL permite también el funcionamiento de luces de emergencia con batería individual (IEC 62386-202). Son compatibles también los sistemas de iluminación de emergencia con batería central.

El dispositivo está disponible en un alojamiento para guía DIN 4TE para la instalación directa en un cuadro de distribución eléctrica. La conexión bu se produce a través de un conector bus estándar. Las líneas de red y DALI están conectadas a través de bornes de tornillos en el dispositivo. La línea Ethernet está conectada a través de una toma RJ45.

La puesta en servicio del aparato se produce directamente en el aparato, a través del web server integrado o en el ETS5 (DCA).

El producto es conforme a los requisitos de compatibilidad electromagnética definidos en la Directiva CE 2014/53/UE.

Datos Técnicos	
Alimentación eléctrica	
Tensión de ejercicio	de 100 a 240 V, de 50 a 60 Hz CA o CC
Potencia máxima absorbida	8 W
Alimentación bus a través de línea bus KNX	SELV 24 V, ca. 5 mA
Conectores	
Conector de red L N PE:	Conector de tornillo 3x 1- 2,5 mm² núcleo individual o roscado
Bus DALI D+, D-:	conector de tornillo 2x 1-2,5 mm² núcleo individual o roscado
Línea bus:	conector bus KNX, sin tornillos 0,6...0,8 mm, unipolar
Ethernet Eth 1:	Conector de enchufe RJ-45 para estándar cables patch
Elementos e control	
Botón de programación para el pasaje de la modalidad normal a la de direccionamiento del KNX	
3 botones (Move, Prg/Set, ESC) para el control manual y para la activación de las funciones brodcast y de servicio	
Visualice los elementos	
LED rojo:	Indica la modalidad normal/direccionamiento
LED LNK amarillo:	señala la disponibilidad Ethernet del dispositivo
LED ERR rojo:	señala el estado de error
Pantalla LC, 2x12 caracteres:	para manual menú de configuración funcionamiento y regulaciones del dispositivo
Bus KNX	
Medio KNX:	par trenzado cruzado (TP)
Seguridad:	KNX Data Secure
Bus DALI	
Número de salidas:	1 salida DALI
Tipo de salida:	controlador de aplicaciones multimaster segundo EN 62386-103 ed 2
Número de reactores:	máx. 64 ECG segundo EN 62386-101 ed1 y ed 2
Número de sensores:	máx. 8 detectores de movimiento y sensores segundo EN 62386-303 / -304
Tensión DALI:	típico. 18 V DC, a prueba de cortocircuito máx. 250 mA, aislamiento de base (no SELV)
Cable recomendado sección transversal:	min. 1,5mm²
Corriente de alimentación garantizada:	160mA
Máxima corriente de alimentación:	250mA
Retraso de apagado:	600 ms después del cortocircuito DALI se produce el apagado
Intento de puesta en marcha después del apagado:	5 s después de la detección del cortocircuito
Ethernet	
Tipo:	100BaseT (100Mbit/s)
Asignación dirección IP:	a través del servicio DHCP o dirección IP fijo
Datos mecánicos	
Envoltorio	Plástico ABS – V0
Dimensiones carcasa 4 DU:	Anchura: 72 mm
Altura:	58 mm
Longitud:	90 mm
Peso: 160 gr	
Montaje:	en guía DIN 35 mm
Seguridad eléctrica	
Tipo de protección	IP20 (segundo EN 60529):
Clase de protección	I (segundo IEC 1140)
Categoría de sobretensión:	III
Clase de contaminación	2
Bus KNX:	SELV CC 24 V
Bus DALI:	típico. 18 V CC, aislamiento base 250 mA, (no SELV)



IC01D03DAL Gateway KNX DALI2 - 1CH

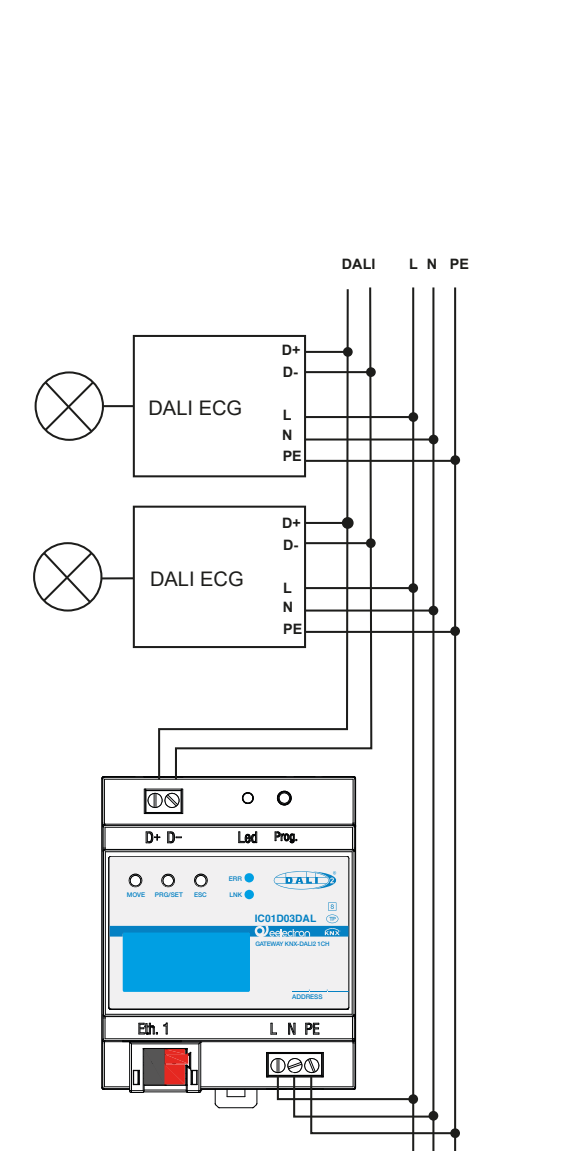

IT

Dati tecnici	
Riferimenti normativi:	EN 63044-5-3
Soddisfa la Direttiva Bassa Tensione 2014/35 e le Normative sulle apparecchiature elettriche (di sicurezza) 2016 S.I. 2016:1101.	
Requisiti EMC	
Riferimenti normativi:	EN 63044-5-1, EN 63044-5-2
Soddisfa la Direttiva di Compatibilità Elettromagnetica 2014/30/EU e le Normative sulla compatibilità elettromagnetica 2016 SI 2016:1091.	
Condizioni ambientali	
Durante il funzionamento:	da -5°C a +45°C
Temperatura di stoccaggio:	da -25°C a +55°C
Temperatura di trasporto:	da -25°C a +70°C
Rel. umidità (senza condensa):	dal 5% al 93%
Ambiente di utilizzo:	interno
Certificazione	
Certificato KNX	
Certificato DIIA secondo EN 62386-101 ed 2 e EN 62386-103 ed 2	

Posizione e funzione degli elementi di visualizzazione e controllo

I collegamenti del dispositivo, così come il pulsante di apprendimento degli elementi e il LED di programmazione necessari per la messa in servizio KNX sono accessibili solo nel quadro di distribuzione quando il coperchio è rimosso. I pulsanti necessari per la messa in servizio e la parametrizzazione DALI (MOVE, Prg/Set, ESC), nonché la lettura del display a 2 righe e dei LED di controllo (ERR e LNK) possono essere azionati con il coperchio del quadro di distribuzione chiuso.

1:	connettore RJ-45 per connessione Ethernet
2:	connettore bus KNX
3:	Connettore di alimentazione
4:	connettore di uscita DALI
5:	LED di programmazione per modalità normale/indirizzamento
6:	Pulsante di programmazione modalità normale/indirizzamento
7:	pulsante SPOSTA
8:	Pulsante Prg/Set
9:	Pulsante ESC
10:	LED di errore
11:	LED Ethernet-LNK
12:	Visualizza 2x12 caratteri per la configurazione DALI

Avvertenze per l'installazione

L'apparecchio deve essere impiegato in modo conforme ai dati tecnici specifici.

ATTENZIONE

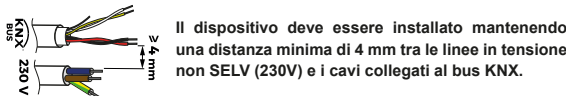

- Il dispositivo deve essere installato mantenendo una distanza minima di 4 mm tra le linee in tensione non SELV (230V) e i cavi collegati al bus KNX.

- Per smontare il dispositivo, tirare la chiusura di sicurezza verso il basso con uno strumento adatto e quindi rimuovere il dispositivo dalla guida.

- Dopo che il dispositivo è stato inserito, il cavo per il bus DALI deve essere prima collegato al connettore in alto a sinistra (pos. 4 img1). In conformità con EN 62386, le linee di controllo DALI possono essere trasportate in un cavo a 5 fili insieme all'alimentazione (è sufficiente un semplice isolamento di base). Tuttavia, assicurarsi che siano etichettati in modo chiaro. Per l'intera installazione DALI di un segmento non deve essere superata una lunghezza massima del cavo di 300 m. (Sezione consigliata 1,5 mm²).

- Assicurarsi che vi sia un doppio isolamento di base tra l'installazione KNX e l'alimentazione. Per fare ciò, isolare i fili del cavo KNX fino al connettore bus con la guaina termorestringente in dotazione.

- L'apparecchio deve essere installato e messo in servizio da un installatore abilitato.

- Devono essere osservate le norme in vigore in materia di sicurezza e prevenzione antinfortunistica.

- Eventuali apparecchi difettosi devono essere fatti pervenire alla sede competente.

- La progettazione degli impianti e la messa in servizio delle apparecchiature devono sempre rispettare le norme e le direttive cogenti del paese in cui i prodotti saranno utilizzati.

- Il bus KNX permette di inviare comandi da remoto agli attuatori dell'impianto. Verificare sempre che l'esecuzione di comandi a distanza non crei situazioni pericolose e che l'utente abbia sempre segnalazione di quali comandi possono essere attivati a distanza.

Per ulteriori informazioni visitare: www.eelectron.com

SMALTIMENTO

Il simbolo del cassonetto barrato indica che il prodotto alla fine della propria vita utile deve essere raccolto separatamente dagli altri rifiuti. Al termine dell'utilizzo, l'utente dovrà farsi carico di conferire il prodotto ad un idoneo centro di raccolta differenziata oppure di riconsegnarlo al rivenditore all'atto dell'acquisto di un nuovo prodotto. L'adeguata raccolta differenziata per l'avvio successivo dell'apparecchiatura dimessa al riciclaggio contribuisce ad evitare possibili effetti negativi sull'ambiente e sulla salute e favorisce il reimpiego e/o riciclo dei materiali di cui è composta l'apparecchiatura.

EN

Technical Data	
Reference standards:	EN 63044-5-3
Compliant with Low Voltage Directive 2014/35 and Electrical Equipment (Safety) Regulations 2016 S.I. 2016:1101.	
EMC requirements	
Reference:	EN 63044-5-1, EN 63044-5-2
Compliant with Electromagnetic Compatibility Directive 2014/30/EU and with Electromagnetic Compatibility Regulations 2016 S.I. 2016:1091.	
Environmental conditions	
During operation:	5°C to +45°C
Storage temperature:	25°C to +55°C
Transportation temperature:-	25°C to +70°C
Rel. humidity (non condensing):	5 % to 93 %
Installation environment:	indoor
Certification	
KNX certified	
DIIA certified according to EN 62386-101 ed 2 and EN 62386-103 ed 2	

Location and function of display and control elements

The device connections, as well as the elements learn button and programming LED required for KNX commissioning are only accessible in the distribution board when the cover is removed. The buttons required for DALI commissioning and parameterisation (MOVE, Prg/Set, ESC), as well as reading the 2-line display and the control LEDs (ERR and LNK) can be operated with the distribution board cover closed.

1:	RJ-45 plug for Ethernet connection
2:	KNX bus connector
3:	Power supply connector
4:	DALI output connector
5:	Programming LED for normal/addressing mode
6:	Programming button normal/addressing mode
7:	MOVE button
8:	Prg/Set button
9:	ESC button
10:	Error-LED
11:	Ethernet-LNK-LED
12:	Display 2x12 characters for DALI configuration

Installation instruction

The device must be used in accordance with the specific technical data.

WARNING

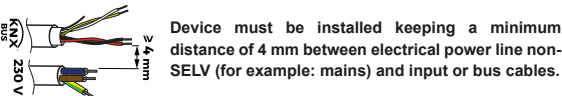

- The device is suitable for mounting in distribution boxes on 35 mm DIN rails. To mount the device it must be angled to slide onto the DIN rail from above and then locked into place with a downward movement. Please make sure that the security latch at the bottom side of the device snaps into place and that the device is firmly attached to the rail.

- To dismount the device, the security latch can be pulled downwards with a suitable tool and then the device can be removed from the rail.

- After the device has been inserted, the cable for the DALI bus should be attached to the upper left connector first. In accordance with EN 62386, the DALI control lines can be carried in a 5-wired cable together with the power supply (simple basic insulation is sufficient). However, please make sure that these are labelled clearly. For the entire DALI installation of a segment, a maximum cable length of 300 m must not be exceeded. (Recommended cross-sectional area 1.5 mm²).

- Please make sure that there is double basic insulation between the KNX installation and the power supply. To do so, please insulate the wires of the KNX cable up to the bus connector with the enclosed shrinkable tubing.

- The device must be mounted and commissioned by an authorized installer.
- The applicable safety and accident prevention regulations must be observed.
- Any faulty devices should be returned to manufacturer.

- For planning and construction of electric installations, the relevant guidelines, regulations and standards of the respective country are to be considered.

- KNX bus allows you to remotely send commands to the system actuators. Always make sure that the execution of remote commands do not lead to hazardous situations, and that the user always has a warning about which commands can be activated remotely.

For further information please visit www.eelectron.com

DISPOSAL

The crossed-out bin symbol on the equipment or packaging means the product must not be included with other general waste at the end of its working life. The user must take the worn product to a sorted waste centre, or return it to the retailer when purchasing a new one. An efficient sorted waste collection for the environmentally friendly disposal of the used device, or its subsequent recycling, helps avoid the potential negative effects on the environment and people's health, and encourages the re-use and/or recycling of the construction materials.

DE

Technische Daten	
Bezugsnormen:	EN 63044-5-3
Erfüllt die Niederspannungsrichtlinie 2014/35 und die Verordnung über elektrische (Sicherheits-) Geräte 2016 S.I. 2016:1101.	
EMV-Anforderungen	
Referenznormen:	EN 63044-5-1, EN 63044-5-2
Erfüllt die Richtlinie 2014/30/EU zur elektromagnetischen Verträglichkeit und 2016 S.I. 2016: 1091 Vorschriften zur elektromagnetischen Verträglichkeit.	
Umweltbedingungen	
im Betrieb:	-5°C bis +45°C
Lagertemperatur:	25°C bis +55°C
Transporttemperatur:	-25°C bis +70°C
Rel. Feuchte (nicht kondensierend):	5 % bis 93 %
Anwendungsbereich:	Innen
Approbation	
KNX zertifiziert	
DIIA zertifiziert gemäß EN 62386-101 ed 2 und EN 62386-103 ed 2	

Lage und Funktion der Anzeige- und Bedienelemente

Die Geräteanschlüsse sowie die bei der KNX-Inbetriebnahme benötigten Elemente Lern taste und Programmier-LED sind in dem Verteiler nur bei entfernter Abdeckung zugänglich. Die Bedienung der zur DALI-Inbetriebnahme und -Parametrierung notwendigen Tasten (MOVE, Prg/Set, ESC) sowie das Ablesen des 2-zelligen Displays und der Kontroll-LEDs (ERR und LNK) kann bei geschlossener Verteilerabdeckung erfolgen

1:	RJ-45 Buchse für Ethernet Anschluss
2:	KNX Busklemme
3:	Netzanschluss
4:	DALI-Ausgangsklemme
5:	Programmier-LED zur Anzeige Normal-/Adressiermodus
6:	Lern taste Normal-/Adressiermodus
7:	MOVE-Taste
8:	Prg/Set-Taste
9:	ESC-Taste
10:	Fehler-LED
11:	Ethernet-LNK-LED
12:	Display 2x12 Zeichen für Handbedienung und Einstellung

Installationsanleitung

Das Gerät muss gemäß den spezifischen technischen Daten verwendet werden.

ACHTUNG

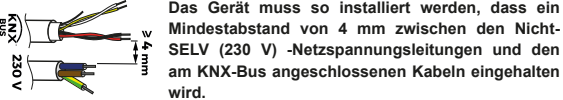

- Das Gerät ist direkt zur Montage in Verteilern auf 35 mm Normschienen geeignet. Zur Montage wird das Gerät zunächst von oben schräg auf die Normschiene aufgesetzt und dann nach unten eingerastet. Es ist zu beachten, dass der Rasthaken an der Unterseite des Gerätes einrastet und ein fester Sitz des Gerätes auf der Schiene sichergestellt ist.

- Zur Demontage des Geräts kann die Sicherungslasche mit einem geeigneten Werkzeug nach unten gezogen und das Gerät dann von der Schiene entfernt werden.

- Nach dem Einsetzen des Geräts sollte zuerst die Leitung für den DALI-Bus an der oberen linken Buchse angebracht werden. Gemäß EN 62386 können die DALI-Steuerleitungen zusammen mit der Spannungsversorgung in einer 5-adrigen Leitung geführt werden (einfache Basisisolierung ist ausreichend). Achten Sie jedoch darauf, dass diese eindeutig beschriftet sind. Für die gesamte DALI-Installation eines Segments darf eine maximale Leitungslänge von 300 m nicht überschritten werden. (Empfohlener Querschnitt 1,5 mm²).

- Achten Sie darauf, dass zwischen der KNX-Installation und der Spannungsversorgung eine doppelte Basisisolierung vorhanden ist. Dazu isolieren Sie bitte die Adern der KNX-Leitung bis zum Busanschluss mit dem beiliegenden Schrumpfschlauch.

- Das Gerät muss von einem autorisierten Installateur installiert und in Betrieb genommen werden

- Die geltenden Sicherheits- und Unfallverhütungsvorschriften sind zu beachten

- Das Gerät darf nicht geöffnet werden. Defekte Geräte müssen an die zuständige Zentrale geschickt werden.

- Anlagenplanung und Inbetriebnahme der Anlage müssen immer den Normen und Richtlinien des Landes entsprechen, in dem die Produkte verwendet werden.

- Über den KNX-Bus können Fernsteuerbefehle an die Anlagenaktoren gesendet werden. Überprüfen Sie immer, dass ferngesteuerte Befehle keine gefährlichen Situationen verursachen und dass der Benutzer immer anzeigen kann, welche Befehle aus der Ferne aktiviert werden können.

Für weitere Informationen besuchen Sie: www.eelectron.com

ENTSORGUNG

Das Symbol des mit X gekennzeichneten Behälters zeigt an, dass das Produkt am Ende seiner Nutzungsdauer getrennt von anderen Abfällen gesammelt werden muss. Am Ende der Nutzungsdauer müssen Sie das Produkt zu einer entsprechenden Sammelstelle bringen oder es beim Kauf eines neuen Produkts an Ihren Händler zurückgeben. Die ordnungsgemäße Abfalltrennung für ein späteres Recycling der Ausrüstung trägt dazu bei, mögliche nachteilige Auswirkungen auf Umwelt und Gesundheit zu vermeiden und die Wiederverwendung und / oder Wiederverwertung der Materialien der Ausrüstung zu fördern.

ES

Datos Técnicos	
Referencias normativas:	EN 63044-5-3
Cumple con la Directiva de Baja Tensión 2014/35 y las Normativas sobre los Equipos Eléctricos (Seguridad) 2016 S.I. 2016:1101.	
Requisitos EMC	
Referencias normativas:	EN 63044-5-1, EN 63044-5-2
Cumple con la Directiva de Compatibilidad Electromagnética 2014/30/UE y las Normativas de Compatibilidad Electromagnética 2016 SI 2016:1091.	
Condiciones ambientales	
Durante el funcionamiento:	de -5°C a +45°C
Temperatura de almacenamiento:	de -25°C a +55°C
Temperatura de transporte:	de -25°C a +70°C
Rel. humedad (sin condensación):	del 5% al 93%
Ambiente de uso:	interno
Certificación	
Certificado KNX	
Certificado DIIA segundo EN 62386-101 ed 2 y EN 62386-103 ed 2	

Ubicación y función de los elementos de visualización y control

Las conexiones del dispositivo, así como el botón de aprendizaje de los elementos y el LED de programación necesarios para la puesta en servicio KNX son accesibles solo en el cuadro de distribución cuando la tapa se remueve. Los botones necesarios para la puesta en servicio y la parametrización DALI (MOVE, Prg/Set, ESC), así como la lectura de la pantalla de 2 líneas y de los LEDs de control (ERR y LNK) pueden ser accionados con la tapa del cuadro de distribución cerrado.

1:	conector RJ-45 para conectores Ethernet
2:	conector bus KNX
3:	Conector de alimentación
4:	conector de salida DALI
5:	LED de programación para modalidad normal/direccionamiento
6:	Botón de programación modalidad normal/direccionamiento
7:	botón MUEVE
8:	Botón Prg/Set
9:	Botón ESC
10:	LED de error
11:	LED Ethernet-LNK
12:	Visualiza 2x12 caracteres para la configuración DALI

Advertencias para la instalación

El dispositivo debe utilizarse de acuerdo con los datos técnicos específicos.

ATENCIÓN

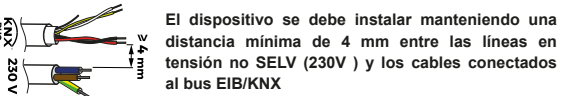

- El dispositivo es adecuado para el montaje en cajas de derivación en guía DIN de 35 mm. Para el montaje, el dispositivo debe ser inclinado desde arriba hacia la guía DIN y luego bloqueado en posición con un movimiento hacia abajo. Asegúrese que la parada de seguridad en la parte inferior del dispositivo dispere en posición y que el dispositivo esté fijado sólidamente en la guía.

- Para desmontar el dispositivo, tire el cierre de seguridad hacia abajo con un instrumento adecuado y, por lo tanto, remueva el dispositivo de la guía.

- Después de que el dispositivo se introduzca, el cable para el bus DALI debe conectarse primero al conector de arriba a la izquierda (pos. 4 img1). De conformidad con EN 62386, las líneas de control DALI pueden ser transportadas en un cable de 5 hilos junto con la alimentación (basta con un simple aislamiento de base). Sin embargo, asegúrese que estén etiquetados de modo claro. Para toda la instalación DALI de un segmento no debe ser superada una longitud máxima del cable de 300 m. (Sección recomendada 1,5 mm²).

- Asegúrese de que exista un doble aislamiento básico entre la instalación KNX y la fuente de alimentación. Para ello, aisle los hilos del cable KNX hasta el conector de bus con el tubo termorretráctil suministrado.

- El aparato se debe instalar y poner en servicio por un instalador habilitado.

- Se deben cumplir con las normas en vigor en materia de seguridad y prevención de accidentes.

- El aparato no se debe abrir. Eventuales aparatos defectuosos se deben entregar en la sede competente.

- La proyección de las instalaciones y la puesta en servicio de los aparatos deben cumplir con las normas y con las directivas vigentes del país en el cual el producto se utilizará.

- El bus KNX permite enviar mandos de remoto a los actuadores de la instalación. Siempre controlar que la ejecución de mandos a distancia no genere situaciones peligrosas y que el usuario tenga siempre señalados los mandos que se pueden activar a distancia.

Para ulteriores informaciones visitar: www.eelectron.com

ELIMINACIÓN

El símbolo del contenedor tachado indica que el producto al final de su vida útil debe ser recogido de manera separada de los demás residuos. Al finalizar el uso, el usuario se deberá hacer cargo de entregar el producto a un centro de recogida selectiva adecuado o entregarlo al vendedor al momento de la compra de un nuevo producto. La recogida selectiva adecuada para la entrega sucesiva del aparato obsoleto al reciclado contribuye a evitar posibles efectos negativos tanto para el medio ambiente como para la salud y favorece el reutilizo y/o reciclado de los materiales de los cuales está compuesto el aparato.

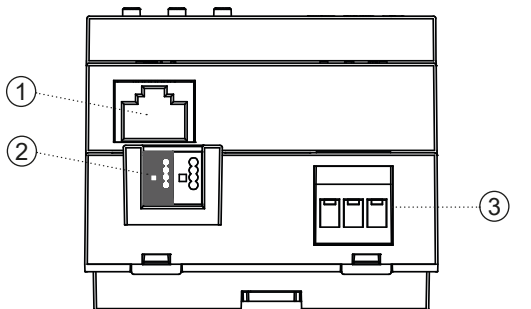
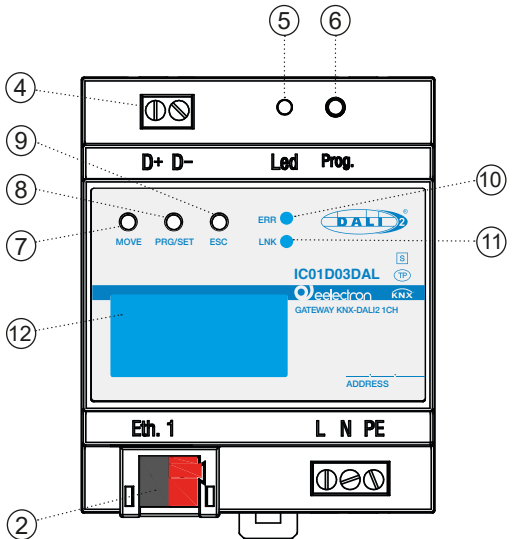

Eelectron S.p.A.
Via Monteverdi 6
I-20025 Legnano (MI) - Italia
Tel: +39 0331 500802 Email: info@eelectron.com
Web: www.eelectron.com