

KNX Gateway

Manuel du logiciel

(A conserver pour un usage ultérieur.)

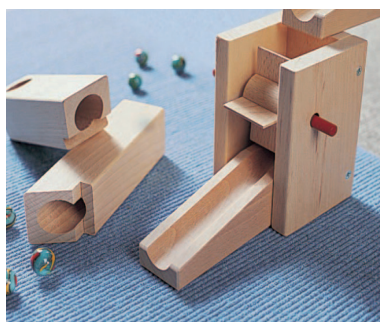

Valable à partir du 1er avril 2013
2005282_a*fr

Soleil. Lumière. WAREMA.

Remarques générales / mentions légales

Remarques générales

Cette documentation annule la validité de toutes les documentations précédentes. Sous réserve de modifications dans l'objectif d'une amélioration technique. Les textes et les graphiques de cette documentation ont été réalisés avec un soin particulier. Nous ne pouvons cependant assumer aucune responsabilité pour d'éventuelles erreurs et leurs conséquences.

Consignes de sécurité

Observer à ce propos les informations détaillées dans les instructions d'installation et le mode d'emploi de chacun des appareils utilisés.

Maison mère

WAREMA Renkhoff SE
Hans-Wilhelm-Renkhoff-Strasse 2
D-97828 Marktheidenfeld/Main

Postfach 13 55
D-97828 Marktheidenfeld/Main
Téléphone : 09391/20-0
Télécopie : 09391/20-4299
<http://www.warema.de>
info@warema.de

Adresse bibliographique

WAREMA Renkhoff SE
Hans-Wilhelm-Renkhoff-Strasse 2
D-97828 Marktheidenfeld/Main

WAREMA et le logo WAREMA sont des marques déposées de WAREMA Renkhoff SE.

Toutes les autres marques ou noms de produits mentionnés sont des marques commerciales ou des marques déposées du propriétaire respectif.

© 2012, WAREMA Renkhoff SE

Centre du service clientèle

Automatismes

Export

Téléphone : +49(9391)20-37 40 ;
Télécopie : +49(9391)20-37 49

Assistance téléphonique pour les commandes automatiques

Téléphone : +49(9391)20-67 60 ;
Télécopie : +49(9391)20-67 69

1	Aperçu.....	6
1.1	Généralités au sujet de la KNX Gateway	6
1.2	Versions d'appareils	6
1.3	Autres documentations.....	6
1.4	Autres documentations.....	6
2	Consignes de sécurité.....	7
2.1	Explication des symboles et des pictogrammes	7
2.2	Utilisation conforme.....	8
2.3	Groupe de lecteurs visés	8
2.4	Consignes générales de sécurité.....	9
3	Généralités.....	10
3.1	Principe de la structure d'un système WAREMA climatronic®	10
3.2	La WAREMA climatronic® en tant que centrale KNX	11
3.3	KNX Gateway.....	12
3.4	Les fonctions de la KNX Gateway	13
3.5	Caractéristiques techniques	13
3.6	Raccordements électriques.....	13
3.7	Réinitialisation générale.....	14
4	Mise en service de la WAREMA climatronic®.....	15
5	Configuration de la KNX Gateway	16
5.1	Paramétrages	16
5.2	Adresses de groupes / liens	16
5.3	Adresse physique	17
5.4	Programme d'application	17
6	Objets de communication	18
6.1	Aperçu.....	18
6.2	Objets de communication liés aux canaux.....	26
6.2.1	Cn Mont / Desc	26
6.2.2	Cn Ouvrir / Fermer	26
6.2.3	Kn MAR / ARR.....	26
6.2.4	Kn arrêt / étape.....	27
6.2.5	Cn réglage automatique sur la longueur de la protection solaire / une position pour la fenêtre.....	27
6.2.6	Cn réglage automatique de la position des lamelles.....	27
6.2.7	Cn valeur de consigne	28
6.2.8	Cn fonction de sécurité	28
6.2.9	Cn fonction confort.....	28
6.2.10	Cn validation de position.....	29
6.2.11	Cn état de la commande automatique.....	29
6.2.12	Cn commande automatique MAR / ARR	29
6.3	Objets de communication généraux.....	30
6.3.1	climatronic -> KNX Dé rangement.....	30
6.3.2	climatronic -> KNX Absent.....	30
6.3.3	climatronic -> KNX Vacances.....	30
6.3.4	climatronic -> KNX Commande automatique.....	30
6.3.5	KNX -> climatronic GTB	31
6.3.6	KNX -> climatronic Absent.....	31
6.3.7	KNX -> climatronic Vacances.....	31
6.3.8	KNX -> climatronic Commande automatique.....	31

Contenu

6.4	Heure et date.....	32
6.4.1	Heure	32
6.4.2	Date.....	32
6.4.3	Date et heure.....	32
6.5	Objets de scénarios	33
6.5.1	Programmation du scénario n.....	33
6.5.2	Exécution du scénario n.....	33
6.5.3	Numéro de scénario	33
6.6	Valeurs de mesure.....	34
6.6.1	Mesure de la luminosité n	34
6.6.2	Mesure du rayonnement global	34
6.6.3	Mesure de la vitesse du vent n	34
6.6.4	Mesure de la direction du vent	35
6.6.5	Mesure de la température extérieure.....	35
6.6.6	Mesure de la température intérieure.....	35
6.6.7	Mesure de l'humidité.....	35
6.6.8	Mesure des précipitations.....	35
7	Paramétrages	36
7.1	Canaux 1 à 8.....	36
7.2	Canaux 9 à 16	37
7.3	Canal n	38
7.4	Valeurs de mesure de la luminosité.....	40
7.5	Valeurs de mesure du vent.....	41
7.6	Valeurs de mesure autres	42
7.7	Scénarios.....	43
7.8	Heure / date.....	44
7.9	Dérangement.....	45
7.10	GTB.....	46

Les modes d'emploi, manuels et logiciels sont protégés par un copyright. La copie, reproduction, traduction ou conversion sur quelque support électronique ou forme lisible par machine en intégralité ou en partie est interdite sans autorisation préalable écrite de WAREMA. Tous les autres droits sur le logiciel sont définis dans les clauses de licences fournies avec le logiciel.

ETS, KONNEX et KNX sont des marques déposées de la KNX Association. Les autres marques et noms de produit sont des marques de commerce ou déposées d'autres entreprises.

KNX Gateway

1 Aperçu

1.1 Généralités au sujet de la KNX Gateway

La KNX Gateway permet d'utiliser la WAREMA climatronic® 2.0 en tant que centrale dans un système de bus KNX. Elle transmet les ordres de déplacement, les données météorologiques et les informations concernant les différents états provenant de la WAREMA climatronic® 2.0 sur le bus KNX. De plus, la KNX Gateway peut lire certaines informations concernant les différents états à partir du bus KNX et les mettre à la disposition du module de commande WAREMA climatronic®.

Les paramètres de commande automatique peuvent être modifiés simplement et directement sur le module de commande WAREMA climatronic® 2.0 sans qu'il soit nécessaire d'effectuer un paramétrage au niveau du système KNX (par exemple, au moyen d'ETS).

Une KNX Gateway peut adresser 16 canaux. En utilisant plusieurs KNX Gateway, il est possible de convertir tous les canaux de la WAREMA climatronic® 2.0 sur le bus KNX.

La KNX Gateway ne peut être utilisée qu'en relation avec le module de commande WAREMA climatronic® 2.0. Les versions plus anciennes de la WAREMA climatronic® ne sont, à cet effet, pas appropriées et ne peuvent pas être actualisées ultérieurement au moyen d'une mise à jour du logiciel.

1.2 Versions d'appareils

La société WAREMA propose la KNX Gateway en tant qu'appareil pour montage sur rail DIN (REG), d'une largeur de 3 TE.

Pour obtenir les dimensions, reportez-vous au manuel d'installation, numéro d'article 890623.

La KNX Gateway est alimentée en 24 V CC par l'intermédiaire du climabus WAREMA.

1.3 Autres documentations

En plus de ce manuel, les documents suivants sont disponibles :

Document	Numéro
Manuel d'installation KNX Gateway	2005281
Manuel d'utilisation WAREMA climatronic® 2.0	2003880
Manuel d'installation WAREMA climatronic® 2.0	2003881

1.4 Autres documentations

Pour obtenir de plus amples informations au sujet de l'installation et de la mise en service de la KNX Gateway, consultez le manuel d'installation, numéro d'article 2005281.

Respectez également les instructions des manuels d'utilisation et d'installation de la WAREMA climatronic® 2.0.

AVIS Le terme « objets de communication » est abrégé dans le texte ci-dessous par CO.

2 Consignes de sécurité

Nous avons développé et contrôlé la KNX Gateway dans le respect des exigences de sécurité fondamentales.

Tout risque n'est cependant pas écarté !

- Nous vous conseillons donc de lire ce manuel avant de mettre la commande en service et de l'utiliser. Cela vous aidera à prendre connaissance des fonctions du logiciel et à les utiliser de manière optimale.
- **Respectez impérativement les consignes de sécurité et mises en garde de ce manuel. Sinon, toute garantie de la part du fabricant expirera.**
- Conservez ce manuel pour un usage ultérieur.

2.1 Explication des symboles et des pictogrammes

Les consignes de sécurité mentionnées dans ce manuel sont signalées par des symboles d'avertissement. Elles sont classées hiérarchiquement en fonction du risque potentiel de la façon suivante :



DANGER

prévient d'une **situation de danger dont la menace est imminente.**

Des blessures graves voire même mortelles (dommages corporels), des dommages matériels ou une dégradation de l'environnement **pourraient en résulter.**



AVERTISSEMENT

prévient d'une **situation de danger potentiel.**

Des blessures légères ou graves, voire mortelles (dommages corporels), des dommages matériels ou une dégradation de l'environnement pourraient en résulter.



ATTENTION

exhorte à **la prudence.**

La non-observation d'une telle consigne peut entraîner des **dommages matériels.**

AVIS Le terme **AVIS** met en valeur des **remarques** importantes et des **conseils** facilitant la procédure.

Exemple Le terme **Exemple** met en valeur un **exemple.**

- Le **carré** signale une **instruction** ou une **demande d'intervention.** Exécutez cette étape de travail.
- ▶ Le **triangle** signale un **événement** ou le **résultat** d'une intervention précédente.
- ▶ Le **triangle noir** est le **symbole d'énumération** de listes ou d'options au choix.

KNX Gateway

2.2 Utilisation conforme

La KNX Gateway sert à mettre les ordres des canaux, les valeurs mesurées et les informations d'état de la WAREMA climatronic® 2.0 à disposition en tant qu'objets de communication sur le bus KNX. Elle peut recevoir des informations d'état par l'intermédiaire d'objets de communication sur le bus KNX et les transmettre au système WAREMA climatronic® 2.0.



AVERTISSEMENT

Le raccordement d'appareils autres que ceux mentionnés dans ce manuel est soumis à autorisation préalable du fabricant.

Tous les appareils de la commande sont conçus pour une pose à l'intérieur, sauf ceux faisant l'objet d'une autre description.



AVERTISSEMENT

Toute utilisation autre que celle mentionnée ici est soumise à autorisation préalable du fabricant. Une utilisation non conforme peut avoir pour conséquence des blessures corporelles de l'utilisateur ou de tiers ainsi que des dommages matériels sur la commande elle-même, les appareils qui lui sont raccordés ou les pièces mécaniques mobiles de toute l'installation.

- C'est pourquoi vous devez toujours utiliser le produit conformément aux instructions.

2.3 Groupe de lecteurs visés

Ce manuel s'adresse à toutes les personnes qui effectuent la mise en service de protections solaires en technologie KNX et au personnel qualifié et formé à cet effet. Il est nécessaire d'avoir des connaissances au sujet de la technologie KNX.



AVERTISSEMENT

Si la mise en service ou la commande de l'appareil est confié à des personnes insuffisamment qualifiées ou informées, il peut en résulter des dommages graves sur l'installation, voire des dommages corporels.

- C'est pourquoi la mise en service doit exclusivement être effectuée par un personnel qualifié et formé à cet effet. Ce personnel doit être à même d'appréhender les risques inhérents aux équipements mécaniques, électriques et électroniques.
- Les personnes chargées de mettre l'installation en service doivent connaître le contenu de ce manuel et l'avoir compris.

2.4 Consignes générales de sécurité

La commande pilote la protection solaire automatiquement, c'est pourquoi vous devez respecter les consignes de sécurité suivantes :



AVERTISSEMENT

Un mécanisme commandé automatiquement peut se mettre en mouvement de façon inopinée.

- Ne placez ni ne posez jamais d'objets quels qu'ils soient au niveau d'un mécanisme à commande automatique. Assurez-vous pendant la mise en service qu'aucune personne ne se trouve dans la zone de déplacement des protections solaires commandées automatiquement.
- Si des mesures ou des contrôles doivent être effectués sur l'installation sous tension, vous êtes dans l'obligation de respecter les prescriptions de prévention des accidents en vigueur.



ATTENTION

En cas de coupure de courant, l'ensemble de l'installation est hors service. C'est pourquoi vous devez faire déplacer la protection solaire à temps sur une position sûre lorsqu'un orage menace. Si vous manœuvrez la protection solaire en cas de gel, vous déclinons toute responsabilité et garantie. La sécurité de l'installation risque d'être entamée ou son degré d'efficacité amoindri si certains paramètres sont modifiés. Si vous n'êtes pas sûr des conséquences d'une modification, demandez conseil à un personnel qualifié.



AVERTISSEMENT

Des situations dangereuses, des dysfonctionnements et des dommages matériels peuvent résulter de travaux de pose, raccordement, réparation ou maintenance réalisés de façon non conforme sur l'installation.

- Seul le personnel du service après-vente ou un personnel qualifié et agréé est habilité à effectuer ces travaux.

3 Généralités

Ce chapitre vous permettra d'obtenir un bref aperçu des fonctions et de la configuration de la WAREMA climatronic® ainsi que de la façon dont la KNX Gateway fonctionne.

La KNX Gateway ne peut être utilisée qu'en relation avec le module de commande WAREMA climatronic® 2.0. Les versions plus anciennes de la WAREMA climatronic® ne sont, à cet effet, pas appropriées et ne peuvent pas être actualisées ultérieurement au moyen d'une mise à jour du logiciel.

3.1 Principe de la structure d'un système WAREMA climatronic®

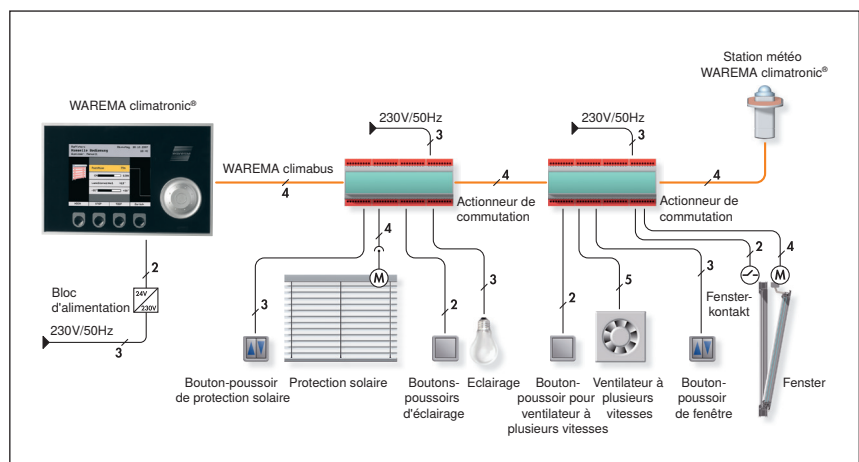

Fig. 1 Aperçu de la structure d'un système WAREMA climatronic®

La WAREMA climatronic® est une solution complète permettant de commander tous les produits WAREMA et les lots supplémentaires aussi bien dans une véranda que dans des complexes architecturaux plus grands.

Le module de commande WAREMA climatronic® peut commander les produits raccordés au système par l'intermédiaire de 64 canaux max. indépendants les uns des autres. En plus de la commande manuelle, nombre de fonctions automatiques sont disponibles.

En outre, il est possible de programmer 16 scénarios et de les appeler.

Le système WAREMA climatronic® comprend une série d'actionneurs qui commandent les produits qui ont été raccordés.

3.2 La WAREMA climatronic® en tant que centrale KNX

Lorsque la WAREMA climatronic® fonctionne en mode KNX, seuls les composants suivants sont nécessaires :

- ▶ **Le module de commande WAREMA climatronic® 2.0** en tant que centrale de commande
- ▶ **La station météo** ou la **Sensor Interface WAREMA climatronic®** pour la saisie des données météorologiques requises (3 appareils max.)
- ▶ **La KNX Gateway** pour la communication avec le bus KNX (4 appareils max., un bloc de 16 canaux se suivant les uns après les autres est pris en charge par chaque KNX Gateway)

AVIS Lorsqu'elle est utilisée en tant que centrale KNX, les ordres de la WAREMA climatronic® sont transformés sur la KNX Gateway et envoyés en tant qu'objets de communication aux actionneurs KNX. Les actionneurs WAREMA climatronic® ne peuvent pas être utilisés en mode KNX.

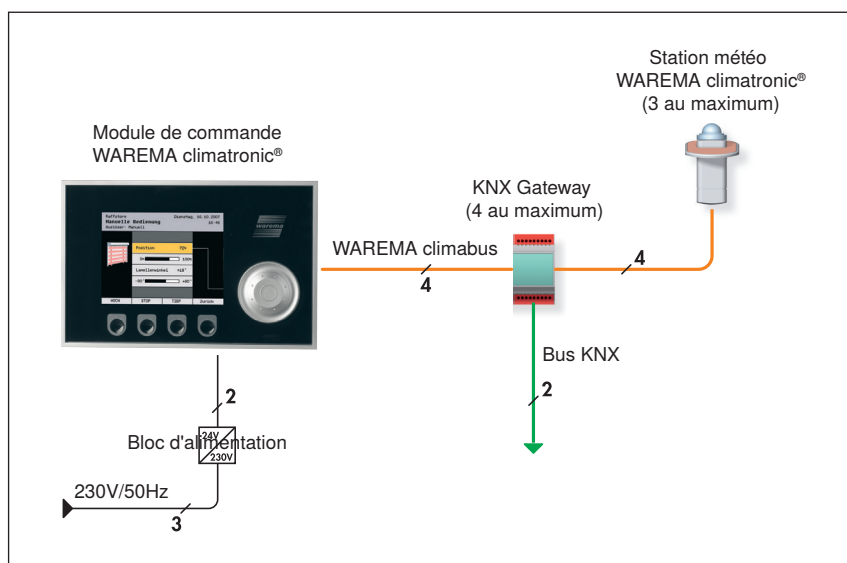

Fig. 2 Aperçu d'un système WAREMA climatronic® en tant que centrale KNX

La WAREMA climatronic® est une solution complète permettant de commander tous les produits WAREMA et les lots supplémentaires aussi bien dans une véranda que dans des complexes architecturaux plus grands. Quelle que soit la saison, la WAREMA climatronic® réduit votre consommation d'énergie et garantit toujours un climat agréable. Pour cela, les protections solaires, les ventilateurs, les fenêtres, le chauffage, la climatisation et bien d'autres éléments doivent fonctionner en commun pour réagir aux influences climatiques extérieures.

KNX Gateway

3.3 KNX Gateway

La KNX Gateway est un appareil pour montage sur rail DIN, d'une largeur de 3 TE.

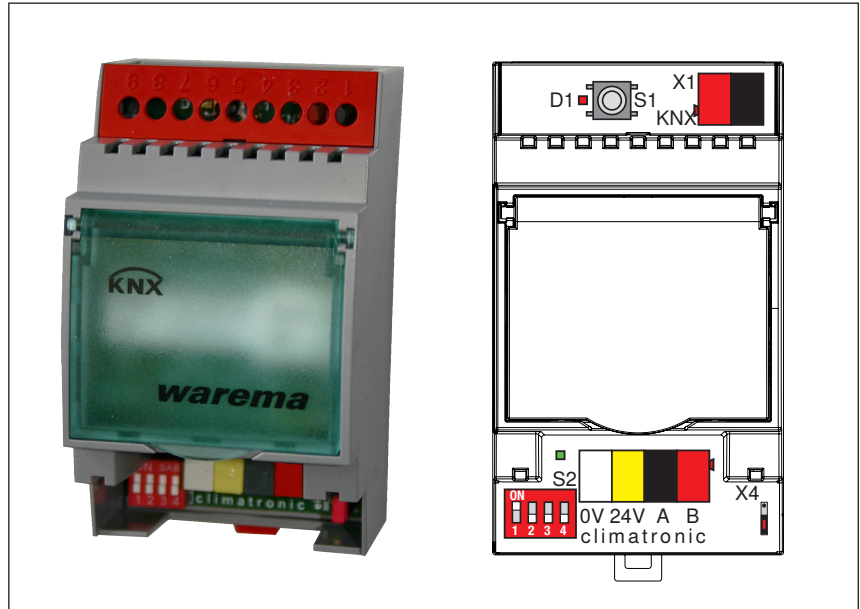

Fig. 3 KNX Gateway

Côté KNX :

- X1** Borne de bus noire / rouge pour le raccordement au bus KNX
- S1** Touche de programmation
- D1** LED de programmation

Côté WAREMA climatronic® :

- X2** Borne de bus blanche / jaune pour le raccordement au climabus (tension d'alimentation de 24 V CC)
- X3** Borne de bus noire / rouge pour le raccordement au climabus (communication)
- X4** Cavalier pour l'activation / la désactivation de la résistance de terminaison (dans le cas où la KNX Gateway devait être le dernier appareil sur le climabus)
- S2** Commutateurs de codage en ce qui concerne la sélection des ID des appareils pour le climabus

Commutateurs de codage				Gateway	WAREMA climatronic®	
1	2	3	4	Numéro	Canaux	Scénarios
ON	OFF	OFF	OFF	1	1 – 16	1 – 8
OFF	ON	OFF	OFF	2	17 – 32	9 – 16
OFF	OFF	ON	OFF	3	33 – 48	–
OFF	OFF	OFF	ON	4	49 – 64	–

Vous devez toujours ne régler qu'un seul commutateur de codage sur « ON ».

Toutes les informations allant dans le sens de communication KNX→climatronic sont traitées par la KNX Gateway 1.

AVIS Les modifications effectuées ultérieurement sur le réglage des commutateurs de codage, ne sont reprises qu'après avoir remis de nouveau le système sous tension.

3.4 Les fonctions de la KNX Gateway

La KNX Gateway exécute les fonctions suivantes :

- ▶ Envoyer les ordres des canaux de la climatronic sur le bus KNX en tant qu'objets de communication
- ▶ Envoyer les valeurs mesurées par le système climatronic sur le bus KNX en tant qu'objets de communication
- ▶ Envoyer les informations d'état binaires du système climatronic sur le bus KNX en tant qu'objets de communication
- ▶ Recevoir des objets de communication avec des informations d'état binaires du bus KNX et les retransmettre au système climatronic

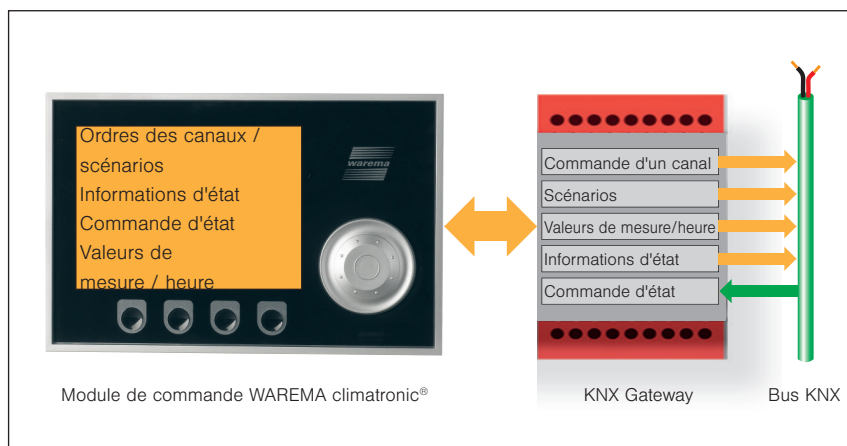

Fig. 4 Aperçu d'un système WAREMA climatronic® en tant que centrale KNX

3.5 Caractéristiques techniques

Pour obtenir les caractéristiques techniques, les plans des connexions et les spécifications en ce qui concerne les câbles électriques, reportez-vous au manuel d'installation, numéro d'article 890623.

Respectez également les instructions des manuels d'utilisation et d'installation de la WAREMA climatronic® 2.0.

3.6 Raccordements électriques

Pour obtenir les caractéristiques techniques, les plans des connexions et les spécifications en ce qui concerne les câbles électriques, reportez-vous au manuel d'installation, numéro d'article 890623.

3.7 Réinitialisation générale

Si une réinitialisation générale est effectuée, la KNX Gateway est de nouveau paramétrée sur la configuration qu'elle avait à la livraison. Cela signifie que, dans l'appareil, toutes les adresses de groupes sont supprimées, que les paramètres sont réinitialisés sur les valeurs par défaut et que l'adresse physique est réglée sur 15.15.255.

La réinitialisation générale s'effectue par les étapes suivantes :

1. Mettre le système hors tension
2. Appuyer sur la touche de programmation et la maintenir
3. Mettre le système sous tension
4. Patienter jusqu'à ce que la LED de programmation commence à clignoter ou relâcher la touche après 3 secondes environ
5. Patienter jusqu'à ce que la LED de programmation s'éteigne
6. Mettre le système hors tension
7. La réinitialisation générale est terminée

Après une réinitialisation générale, il est nécessaire de mettre la KNX Gateway de nouveau en service.

4 Mise en service de la WAREMA climatronic®

Avant la première mise en service, placez toutes les protections solaires raccordées au système sur une position sûre comme, par exemple, un store vénitien en fin de course haute.

Procédez tel qu'il est décrit ci-dessous :

- Contrôlez si la KNX Gateway est raccordée correctement et si les commutateurs de codage sont réglés correctement.

AVIS Les modifications effectuées ultérieurement sur le réglage des commutateurs de codage, ne sont reprises qu'après avoir remis de nouveau le système sous tension.

- Remettez tous les produits WAREMA climatronic® et le bus KNX sous tension.
- ▶ La WAREMA climatronic® détecte les KNX Gateway automatiquement. La fenêtre de sélection suivante s'affiche :



Fig. 5 Sélection du mode de service

- Sélectionnez KNX.
- ▶ Le menu d'accueil s'affiche. **KNX** s'affiche à droite, dans la ligne d'en-tête.
- Connectez-vous en tant que revendeur et configurez la WAREMA climatronic® comme d'habitude (reportez-vous au manuel d'installation de la WAREMA climatronic®).
En mode KNX, la WAREMA climatronic® ne peut pas être mise en service par l'intermédiaire de l'assistant.
- Enregistrez les canaux et les capteurs de mesure dont vous avez besoin.

En mode KNX, il n'est pas nécessaire d'enregistrer des produits ou des actionneurs, ces options de menu sont masquées automatiquement lorsque vous sélectionnez KNX.

AVIS Lorsque vous paramétrez des angles d'orientation des lamelles, vous devez, dans la KNX Gateway, ensuite enregistrer des valeurs identiques dans les réglages du canal correspondant.

- Paramétrez les fonctions confort automatiques et les fonctions de sécurité pour les canaux que vous avez enregistrés auparavant.
- Continuez au chapitre *Configuration de la KNX Gateway auf Seite 16*.

KNX Gateway

5 Configuration de la KNX Gateway

La KNX Gateway est mise en service au moyen du logiciel « Engineering Tool Software » (ETS), version V3.0 f ou plus récente.
Vous pouvez télécharger la base de données des produits (.vd5) sur le site Internet requise à cet effet :
www.warema.com

5.1 Paramétrages

La KNX Gateway se configure à l'aide de la boîte de dialogue des paramètres de l'ETS. Pour plus de clarté, les paramètres y sont représentés en groupe.

Le paramétrage doit être effectué dans l'ordre suivant :

1. Activer les canaux 1 à 8 et 9 à 16 nécessaires
2. Paramétrer les canaux (type de produit et objet de sécurité)
3. Activer les valeurs de mesure et paramétrer les intervalles de transmission
4. Si nécessaire, activer les objets de scénarios
5. Déterminer l'intervalle de transmission pour l'heure / la date
6. Paramétrer les deux fonctions de sécurité concernant le signal de dérangement et / ou la gestion technique de bâtiment si celles-ci doivent être utilisés

Pour obtenir des explications détaillées sur tous les paramètres, reportez-vous au *chapitre 7 à la page 36*.

5.2 Adresses de groupes / liens

Les canaux de sortie sont réglés lors du paramétrage. Seul un certain ensemble d'objets de communication est requis dans l'ETS pour chaque canal ayant été activé. Les objets de communication non nécessaires sont masqués automatiquement par l'ETS. Le cas échéant, des liens déjà configurés seront supprimés de l'ETS lors de la désactivation de canaux.

5.3 Adresse physique

L'adresse physique sert à identifier un appareil de manière unique. La KNX Gateway obtient son adresse physique lorsque

- ▶ vous avez sélectionné [Programmer l'adresse physique] dans l'ETS et
- ▶ que vous avez appuyé sur la touche de programmation **S1** jusqu'à ce que la LED de programmation **D1** s'allume

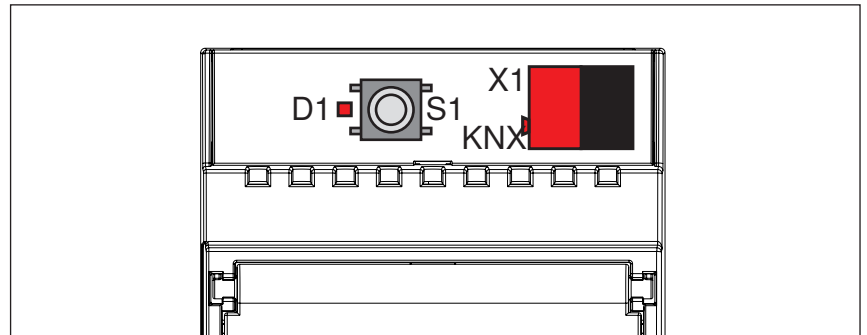

Fig. 6 Touche de programmation

A la livraison, l'adresse physique est configurée sur 15.15.255.

5.4 Programme d'application

Lors de la première mise en service de la KNX Gateway, vous devez programmer l'adresse physique, les objets de communication, les paramètres et les adresses de groupes. Si vous programmez un projet ultérieurement, il suffit de programmer les adresses de groupes ou les paramètres.

AVIS Les objets de communication sont chargés lorsque, par exemple, vous sélectionnez [Programmation...] > [Programme d'application] dans l'ETS.

KNX Gateway

6 Objets de communication

La KNX Gateway possède en tout 250 objets de communication (CO). Chacun des objets de communication disponibles s'affiche sur l'interface de l'ETS en fonction du paramétrage (par exemple, le type de produit).

6.1 Aperçu

Le tableau ci-dessous contient tous les objets de communication accompagnés des spécifications correspondantes

N°	Désignation	Longueur	ID DPT	Fanions
1	C1 Mont / Desc	1 bit	1.xxx	C, T
2	C1 ouvrir / fermer	1 bit	1.xxx	C, T
3	C1 MAR / ARR	1 bit	1.xxx	C, T
4	C1 arrêt / étape	1 bit	1.xxx	C, T
5	C1 réglage automatique sur la longueur de la protection solaire / une position pour la fenêtre	1 octet	5.001	C, T
6	C1 réglage automatique de la position des lamelles	1 octet	5.001	C, T
7	C1 valeur de consigne	1 octet	5.001	C, T
8	C1 fonction de sécurité	1 bit	1.xxx	C, T
9	C1 fonction confort	1 bit	1.xxx	C, T
10	C1 validation de position	1 bit	1.xxx	C, T
11	C1 état de la commande automatique	1 bit	1.xxx	C, T
12	C1 commande automatique MAR / ARR	1 bit	1.xxx	C, W
13	C2 Mont / Desc	1 bit	1.xxx	C, T
14	C2 ouvrir / fermer	1 bit	1.xxx	C, T
15	C2 MAR / ARR	1 bit	1.xxx	C, T
16	C2 arrêt / étape	1 bit	1.xxx	C, T
17	C2 réglage automatique sur la longueur de la protection solaire / une position pour la fenêtre	1 octet	5.001	C, T
18	C2 réglage automatique de la position des lamelles	1 octet	5.001	C, T
19	C2 valeur de consigne	1 octet	5.001	C, T
20	C2 fonction de sécurité	1 bit	1.xxx	C, T
21	C2 fonction confort	1 bit	1.xxx	C, T
22	C2 validation de position	1 bit	1.xxx	C, T
23	C2 état de la commande automatique	1 bit	1.xxx	C, T
24	C2 commande automatique MAR / ARR	1 bit	1.xxx	C, W

N°	Désignation	Longueur	ID DPT	Fanions
25	C3 Mont / Desc	1 bit	1.xxx	C, T
26	C3 ouvrir / fermer	1 bit	1.xxx	C, T
27	C3 MAR / ARR	1 bit	1.xxx	C, T
28	C3 arrêt / étape	1 bit	1.xxx	C, T
29	C3 réglage automatique sur la longueur de la protection solaire / une position pour la fenêtre	1 octet	5.001	C, T
30	C3 réglage automatique de la position des lamelles	1 octet	5.001	C, T
31	C3 valeur de consigne	1 octet	5.001	C, T
32	C3 fonction de sécurité	1 bit	1.xxx	C, T
33	C3 fonction confort	1 bit	1.xxx	C, T
34	C3 validation de position	1 bit	1.xxx	C, T
35	C3 état de la commande automatique	1 bit	1.xxx	C, T
36	C3 commande automatique MAR / ARR	1 bit	1.xxx	C, W
37	C4 Mont / Desc	1 bit	1.xxx	C, T
38	C4 ouvrir / fermer	1 bit	1.xxx	C, T
39	C4 MAR / ARR	1 bit	1.xxx	C, T
40	C4 arrêt / étape	1 bit	1.xxx	C, T
41	C4 réglage automatique sur la longueur de la protection solaire / une position pour la fenêtre	1 octet	5.001	C, T
42	C4 réglage automatique de la position des lamelles	1 octet	5.001	C, T
43	C4 valeur de consigne	1 octet	5.001	C, T
44	C4 fonction de sécurité	1 bit	1.xxx	C, T
45	C4 fonction confort	1 bit	1.xxx	C, T
46	C4 validation de position	1 bit	1.xxx	C, T
47	C4 état de la commande automatique	1 bit	1.xxx	C, T
48	C4 commande automatique MAR / ARR	1 bit	1.xxx	C, W
49	C5 Mont / Desc	1 bit	1.xxx	C, T
50	C5 ouvrir / fermer	1 bit	1.xxx	C, T
51	C5 MAR / ARR	1 bit	1.xxx	C, T
52	C5 arrêt / étape	1 bit	1.xxx	C, T
53	C5 réglage automatique sur la longueur de la protection solaire / une position pour la fenêtre	1 octet	5.001	C, T
54	C5 réglage automatique de la position des lamelles	1 octet	5.001	C, T
55	C5 valeur de consigne	1 octet	5.001	C, T
56	C5 fonction de sécurité	1 bit	1.xxx	C, T
57	C5 fonction confort	1 bit	1.xxx	C, T
58	C5 validation de position	1 bit	1.xxx	C, T
59	C5 état de la commande automatique	1 bit	1.xxx	C, T
60	C5 commande automatique MAR / ARR	1 bit	1.xxx	C, W

KNX Gateway

N°	Désignation	Longueur	ID DPT	Fanions
61	C6 Mont / Desc	1 bit	1.xxx	C, T
62	C6 ouvrir / fermer	1 bit	1.xxx	C, T
63	C6 MAR / ARR	1 bit	1.xxx	C, T
64	C6 arrêt / étape	1 bit	1.xxx	C, T
65	C6 réglage automatique sur la longueur de la protection solaire / une position pour la fenêtre	1 octet	5.001	C, T
66	C6 réglage automatique de la position des lamelles	1 octet	5.001	C, T
67	C6 valeur de consigne	1 octet	5.001	C, T
68	C6 fonction de sécurité	1 bit	1.xxx	C, T
69	C6 fonction confort	1 bit	1.xxx	C, T
70	C6 validation de position	1 bit	1.xxx	C, T
71	C6 état de la commande automatique	1 bit	1.xxx	C, T
72	C6 commande automatique MAR / ARR	1 bit	1.xxx	C, W
73	C7 Mont / Desc	1 bit	1.xxx	C, T
74	C7 ouvrir / fermer	1 bit	1.xxx	C, T
75	C7 MAR / ARR	1 bit	1.xxx	C, T
76	C7 arrêt / étape	1 bit	1.xxx	C, T
77	C7 réglage automatique sur la longueur de la protection solaire / une position pour la fenêtre	1 octet	5.001	C, T
78	C7 réglage automatique de la position des lamelles	1 octet	5.001	C, T
79	C7 valeur de consigne	1 octet	5.001	C, T
80	C7 fonction de sécurité	1 bit	1.xxx	C, T
81	C7 fonction confort	1 bit	1.xxx	C, T
82	C7 validation de position	1 bit	1.xxx	C, T
83	C7 état de la commande automatique	1 bit	1.xxx	C, T
84	C7 commande automatique MAR / ARR	1 bit	1.xxx	C, W
85	C8 Mont / Desc	1 bit	1.xxx	C, T
86	C8 ouvrir / fermer	1 bit	1.xxx	C, T
87	C8 MAR / ARR	1 bit	1.xxx	C, T
88	C8 arrêt / étape	1 bit	1.xxx	C, T
89	C8 réglage automatique sur la longueur de la protection solaire / une position pour la fenêtre	1 octet	5.001	C, T
90	C8 réglage automatique de la position des lamelles	1 octet	5.001	C, T
91	C8 valeur de consigne	1 octet	5.001	C, T
92	C8 fonction de sécurité	1 bit	1.xxx	C, T
93	C8 fonction confort	1 bit	1.xxx	C, T
94	C8 validation de position	1 bit	1.xxx	C, T
95	C8 état de la commande automatique	1 bit	1.xxx	C, T
96	C8 commande automatique MAR / ARR	1 bit	1.xxx	C, W

N°	Désignation	Longueur	ID DPT	Fanions
97	C9 Mont / Desc	1 bit	1.xxx	C, T
98	C9 ouvrir / fermer	1 bit	1.xxx	C, T
99	C9 MAR / ARR	1 bit	1.xxx	C, T
100	C9 arrêt / étape	1 bit	1.xxx	C, T
101	C9 réglage automatique sur la longueur de la protection solaire / une position pour la fenêtre	1 octet	5.001	C, T
102	C9 réglage automatique de la position des lamelles	1 octet	5.001	C, T
103	C9 valeur de consigne	1 octet	5.001	C, T
104	C9 fonction de sécurité	1 bit	1.xxx	C, T
105	C9 fonction confort	1 bit	1.xxx	C, T
106	C9 validation de position	1 bit	1.xxx	C, T
107	C9 état de la commande automatique	1 bit	1.xxx	C, T
108	C9 commande automatique MAR / ARR	1 bit	1.xxx	C, W
109	C10 Mont / Desc	1 bit	1.xxx	C, T
110	C10 ouvrir / fermer	1 bit	1.xxx	C, T
111	C10 MAR / ARR	1 bit	1.xxx	C, T
112	C10 arrêt / étape	1 bit	1.xxx	C, T
113	C10 réglage automatique sur la longueur de la protection solaire / une position pour la fenêtre	1 octet	5.001	C, T
114	C10 réglage automatique de la position des lamelles	1 octet	5.001	C, T
115	C10 valeur de consigne	1 octet	5.001	C, T
116	C10 fonction de sécurité	1 bit	1.xxx	C, T
117	C10 fonction confort	1 bit	1.xxx	C, T
118	C10 validation de position	1 bit	1.xxx	C, T
119	C10 état de la commande automatique	1 bit	1.xxx	C, T
120	C10 commande automatique MAR / ARR	1 bit	1.xxx	C, W
121	C11 Mont / Desc	1 bit	1.xxx	C, T
122	C11 ouvrir / fermer	1 bit	1.xxx	C, T
123	C11 MAR / ARR	1 bit	1.xxx	C, T
124	C11 arrêt / étape	1 bit	1.xxx	C, T
125	C11 réglage automatique sur la longueur de la protection solaire / une position pour la fenêtre	1 octet	5.001	C, T
126	C11 réglage automatique de la position des lamelles	1 octet	5.001	C, T
127	C11 valeur de consigne	1 octet	5.001	C, T
128	C11 fonction de sécurité	1 bit	1.xxx	C, T
129	C11 fonction confort	1 bit	1.xxx	C, T
130	C11 validation de position	1 bit	1.xxx	C, T
131	C11 état de la commande automatique	1 bit	1.xxx	C, T
132	C11 commande automatique MAR / ARR	1 bit	1.xxx	C, W

KNX Gateway

N°	Désignation	Longueur	ID DPT	Fanions
133	C12 Mont / Desc	1 bit	1.xxx	C, T
134	C12 ouvrir / fermer	1 bit	1.xxx	C, T
135	C12 MAR / ARR	1 bit	1.xxx	C, T
136	C12 arrêt / étape	1 bit	1.xxx	C, T
137	C12 réglage automatique sur la longueur de la protection solaire / une position pour la fenêtre	1 octet	5.001	C, T
138	C12 réglage automatique de la position des lamelles	1 octet	5.001	C, T
139	C12 valeur de consigne	1 octet	5.001	C, T
140	C12 fonction de sécurité	1 bit	1.xxx	C, T
141	C12 fonction confort	1 bit	1.xxx	C, T
142	C12 validation de position	1 bit	1.xxx	C, T
143	C12 état de la commande automatique	1 bit	1.xxx	C, T
144	C12 commande automatique MAR / ARR	1 bit	1.xxx	C, W
145	C13 Mont / Desc	1 bit	1.xxx	C, T
146	C13 ouvrir / fermer	1 bit	1.xxx	C, T
147	C13 MAR / ARR	1 bit	1.xxx	C, T
148	C13 arrêt / étape	1 bit	1.xxx	C, T
149	C13 réglage automatique sur la longueur de la protection solaire / une position pour la fenêtre	1 octet	5.001	C, T
150	C13 réglage automatique de la position des lamelles	1 octet	5.001	C, T
151	C13 valeur de consigne	1 octet	5.001	C, T
152	C13 fonction de sécurité	1 bit	1.xxx	C, T
153	C13 fonction confort	1 bit	1.xxx	C, T
154	C13 validation de position	1 bit	1.xxx	C, T
155	C13 état de la commande automatique	1 bit	1.xxx	C, T
156	C13 commande automatique MAR / ARR	1 bit	1.xxx	C, W
157	C14 Mont / Desc	1 bit	1.xxx	C, T
158	C14 ouvrir / fermer	1 bit	1.xxx	C, T
159	C14 MAR / ARR	1 bit	1.xxx	C, T
160	C14 arrêt / étape	1 bit	1.xxx	C, T
161	C14 réglage automatique sur la longueur de la protection solaire / une position pour la fenêtre	1 octet	5.001	C, T
162	C14 réglage automatique de la position des lamelles	1 octet	5.001	C, T
163	C14 valeur de consigne	1 octet	5.001	C, T
164	C14 fonction de sécurité	1 bit	1.xxx	C, T
165	C14 fonction confort	1 bit	1.xxx	C, T
166	C14 validation de position	1 bit	1.xxx	C, T
167	C14 état de la commande automatique	1 bit	1.xxx	C, T
168	C14 commande automatique MAR / ARR	1 bit	1.xxx	C, W

N°	Désignation	Longueur	ID DPT	Fanions
169	C15 Mont / Desc	1 bit	1.xxx	C, T
170	C15 ouvrir / fermer	1 bit	1.xxx	C, T
171	C15 MAR / ARR	1 bit	1.xxx	C, T
172	C15 arrêt / étape	1 bit	1.xxx	C, T
173	C15 réglage automatique sur la longueur de la protection solaire / une position pour la fenêtre	1 octet	5.001	C, T
174	C15 réglage automatique de la position des lamelles	1 octet	5.001	C, T
175	C15 valeur de consigne	1 octet	5.001	C, T
176	C15 fonction de sécurité	1 bit	1.xxx	C, T
177	C15 fonction confort	1 bit	1.xxx	C, T
178	C15 validation de position	1 bit	1.xxx	C, T
179	C15 état de la commande automatique	1 bit	1.xxx	C, T
180	C15 commande automatique MAR / ARR	1 bit	1.xxx	C, W
181	C16 Mont / Desc	1 bit	1.xxx	C, T
182	C16 ouvrir / fermer	1 bit	1.xxx	C, T
183	C16 MAR / ARR	1 bit	1.xxx	C, T
184	C16 arrêt / étape	1 bit	1.xxx	C, T
185	C16 réglage automatique sur la longueur de la protection solaire / une position pour la fenêtre	1 octet	5.001	C, T
186	C16 réglage automatique de la position des lamelles	1 octet	5.001	C, T
187	C16 valeur de consigne	1 octet	5.001	C, T
188	C16 fonction de sécurité	1 bit	1.xxx	C, T
189	C16 fonction confort	1 bit	1.xxx	C, T
190	C16 validation de position	1 bit	1.xxx	C, T
191	C16 état de la commande automatique	1 bit	1.xxx	C, T
192	C16 commande automatique MAR / ARR	1 bit	1.xxx	C, W
193	climatronic -> KNX Déangement	1 bit	1.xxx	C, T
194	climatronic -> KNX Absent	1 bit	1.xxx	C, T
195	climatronic -> KNX Vacances	1 bit	1.xxx	C, T
196	climatronic -> KNX Commande automatique	1 bit	1.xxx	C, T
197	KNX -> climatronic GTB	1 bit	1.xxx	C, W
198	KNX -> climatronic Absent	1 bit	1.xxx	C, W
199	KNX -> climatronic Vacances	1 bit	1.xxx	C, W
200	KNX -> climatronic Commande automatique	1 bit	1.xxx	C, W
201	Heure	3 octets	10.001	C, T
202	Date	3 octets	11.001	C, T
203	Date et heure	8 octets	19.001	C, T

KNX Gateway

N°	Désignation	Longueur	ID DPT	Fanions
204	Scénario 1 Programmation	1 bit	1.xxx	C, T
205	Scénario 1 Exécution	1 bit	1.xxx	C, T
206	Scénario 2 Programmation	1 bit	1.xxx	C, T
207	Scénario 2 Exécution	1 bit	1.xxx	C, T
208	Scénario 3 Programmation	1 bit	1.xxx	C, T
209	Scénario 3 Exécution	1 bit	1.xxx	C, T
210	Scénario 4 Programmation	1 bit	1.xxx	C, T
211	Scénario 4 Exécution	1 bit	1.xxx	C, T
212	Scénario 5 Programmation	1 bit	1.xxx	C, T
213	Scénario 5 Exécution	1 bit	1.xxx	C, T
214	Scénario 6 Programmation	1 bit	1.xxx	C, T
215	Scénario 6 Exécution	1 bit	1.xxx	C, T
216	Scénario 7 Programmation	1 bit	1.xxx	C, T
217	Scénario 7 Exécution	1 bit	1.xxx	C, T
218	Scénario 8 Programmation	1 bit	1.xxx	C, T
219	Scénario 8 Exécution	1 bit	1.xxx	C, T
220	Numéro de scénario	1 octet	18.001	C, T

N°	Désignation	Longueur	ID DPT	Fanions
221	Mesure de la luminosité 1	2 octets	9.004	C, T
222	Mesure de la luminosité 2	2 octets	9.004	C, T
223	Mesure de la luminosité 3	2 octets	9.004	C, T
224	Mesure de la luminosité 4	2 octets	9.004	C, T
225	Mesure de la luminosité 5	2 octets	9.004	C, T
226	Mesure de la luminosité 6	2 octets	9.004	C, T
227	Mesure de la luminosité 7	2 octets	9.004	C, T
228	Mesure de la luminosité 8	2 octets	9.004	C, T
229	Mesure de la luminosité 9	2 octets	9.004	C, T
230	Mesure de la luminosité 10	2 octets	9.004	C, T
231	Mesure de la luminosité 11	2 octets	9.004	C, T
232	Mesure de la luminosité 12	2 octets	9.004	C, T
233	Mesure du rayonnement global	2 octets	9.xxx	C, T
234	Mesure de la vitesse du vent 1	2 octets	9.005	C, T
235	Mesure de la vitesse du vent 2	2 octets	9.005	C, T
236	Mesure de la vitesse du vent 3	2 octets	9.005	C, T
237	Mesure de la vitesse du vent 4	2 octets	9.005	C, T
238	Mesure de la vitesse du vent 5	2 octets	9.005	C, T
239	Mesure de la vitesse du vent 6	2 octets	9.005	C, T
240	Mesure de la vitesse du vent 7	2 octets	9.005	C, T
241	Mesure de la vitesse du vent 8	2 octets	9.005	C, T
242	Mesure de la vitesse du vent 9	2 octets	9.005	C, T
243	Mesure de la vitesse du vent 10	2 octets	9.005	C, T
244	Mesure de la vitesse du vent 11	2 octets	9.005	C, T
245	Mesure de la vitesse du vent 12	2 octets	9.005	C, T
246	Mesure de la direction du vent	2 octets	5.003	C, T
247	Mesure de la température extérieure	2 octets	9.001	C, T
248	Mesure de la température intérieure	2 octets	9.001	C, T
249	Mesure de l'humidité	2 octets	9.xxx	C, T
250	Mesure des précipitations	1 bit	1.xxx	C, T

KNX Gateway

6.2 Objets de communication liés aux canaux

Ces objets de communication sont disponibles pour chacun des 16 canaux. Ils ne s'affichent sur l'ETS que si le canal correspondant a été activé. En l'occurrence, les objets de communication ne correspondant pas au type de produit du canal paramétré restent masqués.

6.2.1 Cn Mont / Desc

La fonction MONT ou DESC d'une protection solaire est toujours utilisée en relation avec 6.2.4 Kn arrêt / étape.

Longueur	ID DPT	Signification
1 bit	1.xxx	1 : ordre de déplacement DESC
		0 : ordre de déplacement MONT

CO disponible pour le type de produit :

- ▶ Volet roulant / protection solaire en textile
- ▶ Brise-soleil orientable / store vénitien

6.2.2 Cn Ouvrir / Fermer

La fonction OUVRIR ou FERMER une fenêtre est toujours utilisée en relation avec 6.2.4 Kn arrêt / étape.

Longueur	ID DPT	Signification
1 bit	1.xxx	1 : ordre de déplacement OUVRIR
		0 : ordre de déplacement FERMER

CO disponible pour le type de produit :

- ▶ Fenêtre

6.2.3 Kn MAR / ARR

ACTIVATION ou DESACTIVATION d'un produit commutable (par exemple, un éclairage).

Longueur	ID DPT	Signification
1 bit	1.xxx	1 : ordre de commutation MAR
		0 : ordre de commutation ARR

CO disponible pour le type de produit :

- ▶ Commutable

6.2.4 Kn arrêt / étape

La fonction ARRÊT ou DEPLACEMENT PAR ETAPE d'une protection solaire est toujours utilisée en relation avec 6.2.1 Cn Mont / Desc et 6.2.2 Cn Ouvrir / Fermer.

Longueur	Canal	Signification
1 bit	1.xxx	1 : arrêt ou étape DESC
		0 : arrêt ou étape MONT

CO disponible pour le type de produit :

- ▶ Volet roulant / protection solaire en textile
- ▶ Brise-soleil orientable / store vénitien

AVIS Selon le paramétrage des actionneurs KNX et du type de produit, cet ordre peut déclencher différents comportements des produits commandés dans le système.

6.2.5 Cn réglage automatique sur la longueur de la protection solaire / une position pour la fenêtre

Réglage automatique sur une position pour la protection solaire / la fenêtre au moyen d'une valeur définie.

Longueur	ID DPT	Signification
1 octet	5.001	{0, 1, 2, 3,..., 254, 255} correspond à {0, 0.4, 0.8, 1.2,...99.6, 100} % en l'occurrence 0 % représente la fin de course haute et 100 % la fin de course basse

CO disponible pour le type de produit :

- ▶ Volet roulant / protection solaire en textile
- ▶ Brise-soleil orientable / store vénitien
- ▶ Fenêtre

AVIS Sur les protections solaires, le CO s'affiche en tant que « Réglage automatique sur la longueur de la protection solaire ». Si, pour le canal, vous avez sélectionné le type de produit Fenêtre, le nom du CO est modifié sur « Réglage automatique sur une position pour la fenêtre ».

6.2.6 Cn réglage automatique de la position des lamelles

Réglage automatique sur une position pour la protection solaire au moyen d'une valeur définie.

Longueur	ID DPT	Signification
1 octet	5.001	{0, 1, 2, 3,..., 127,..., 254, 255} correspond à {0, 0.4, 0.8, 1.2,..., 50,..., 99.6, 100} % de la position des lamelles ; en l'occurrence, 0 % correspond à l'angle d'orientation minimum des lamelles et 100 % à l'angle d'orientation maximum (reportez-vous également au chapitre 7.3 à la page 38)

CO disponible pour le type de produit :

- ▶ Brise-soleil orientable / store vénitien

KNX Gateway

6.2.7 Cn valeur de consigne

Réglage automatique sur une position pour un produit réglable (par exemple, la valeur de luminosité d'un variateur) au moyen d'une valeur définie.

Longueur	ID DPT	Signification
1 octet	5.001	0 à 255 correspond à 0 % à 100 % de la valeur

CO disponible pour le type de produit :

- ▶ Commutable et réglable

6.2.8 Cn fonction de sécurité

Il est ici transmis si une fonction de sécurité est activée dans le canal correspondant (par exemple, une alarme de vent)

Longueur	ID DPT	Signification
1 bit	1.xxx	1 : fonction de sécurité activée
		0 : fonction de sécurité non activée

CO disponible pour le type de produit :

- ▶ Volet roulant / protection solaire en textile
- ▶ Brise-soleil orientable / store vénitien
- ▶ Fenêtre
- ▶ Commutable
- ▶ Commutable et réglable

6.2.9 Cn fonction confort

Il est ici transmis si une fonction confort est activée dans le canal correspondant

Longueur	ID DPT	Signification
1 bit	1.xxx	1 : fonction confort activée
		0 : fonction confort non activée

CO disponible pour le type de produit :

- ▶ Volet roulant / protection solaire en textile
- ▶ Brise-soleil orientable / store vénitien
- ▶ Fenêtre
- ▶ Commutable
- ▶ Commutable et réglable

6.2.10 Cn validation de position

Cet objet de communication prend en charge une fonction spéciale des actionneurs KNX MSE 6M230 et KNX MSE 8M230 WAREMA (reportez-vous également au manuel de ces actionneurs).

Après un télégramme 0 sur le bus KNX, ces actionneurs ignorent tous les télégrammes des objets de communication mentionnés dans le tableau. Afin que cet ordre soit tout de même exécuté par les actionneurs WAREMA, un télégramme 1 est envoyé sur le CO correspondant.

Le terme « activation automatique » est synonyme de validation de position

Longueur	ID DPT	Signification
1 bit	1.xxx	1 : validation des CO Réglage automatique sur les positions 1+2, Réglage automatique sur la longueur de la protection solaire, Réglage automatique sur une position pour la fenêtre et Réglage automatique de la position des lamelles 0 : blocage des CO Réglage automatique sur les positions 1+2, Réglage automatique sur la longueur de la protection solaire, Réglage automatique sur une position pour la fenêtre et Réglage automatique de la position des lamelles

CO disponible pour le type de produit :

- ▶ Volet roulant / protection solaire en textile
- ▶ Brise-soleil orientable / store vénitien
- ▶ Fenêtre

6.2.11 Cn état de la commande automatique

Envoie sur le bus KNX si les fonctions automatiques du canal correspondant sur la WAREMA climatronic® sont activées ou désactivées.

Longueur	ID DPT	Signification
1 bit	1.xxx	1 : commande automatique du canal activée 0 : commande automatique du canal désactivée

CO disponible pour le type de produit :

- ▶ Volet roulant / protection solaire en textile
- ▶ Brise-soleil orientable / store vénitien
- ▶ Fenêtre
- ▶ Commutable
- ▶ Commutable et réglable

6.2.12 Cn commande automatique MAR / ARR

Permet d'activer et de désactiver les fonctions automatiques du canal à partir du bus KNX.

Longueur	ID DPT	Signification
1 bit	1.xxx	1 : commande automatique du canal activée 0 : commande automatique du canal désactivée

CO disponible pour le type de produit :

- ▶ Volet roulant / protection solaire en textile
- ▶ Brise-soleil orientable / store vénitien
- ▶ Fenêtre
- ▶ Commutable
- ▶ Commutable et réglable

KNX Gateway

6.3 Objets de communication généraux

Les objets de communication suivants concernent l'ensemble du système WAREMA climatronic® et sont valables sur tous les canaux.

AVIS Toutes les informations d'état allant dans le sens de communication KNX -> climatronic ne sont lues par le module de commande WAREMA climatronic® qu'à partir de la première KNX Gateway (commutateur de codage sur 1 sur la KNX Gateway).

6.3.1 climatronic → KNX Dérangement

Un signal peut être envoyé à des intervalles réguliers sur le bus KNX afin de surveiller le fonctionnement correct de la WAREMA climatronic®.

La façon dont le signal doit se comporter peut être réglée dans la fenêtre des paramètres Dérangement (reportez-vous au chapitre 7.9 à la page 45).

Longueur	ID DPT	Signification
1 bit	1.xxx	1 : Une message de dérangement est activé dans la WAREMA climatronic® ou la WAREMA climatronic® est en panne
		0 : pas de dérangement

Numéro CO : 193

6.3.2 climatronic → KNX Absent

Cet objet de communication envoie le réglage du paramètre Absent de la WAREMA climatronic® sur le bus KNX.

Longueur	ID DPT	Signification
1 bit	1.xxx	1 : absent
		0 : présent

Numéro CO : 194

6.3.3 climatronic → KNX Vacances

Cet objet de communication envoie le réglage du paramètre Vacances de la WAREMA climatronic® sur le bus KNX.

Longueur	ID DPT	Signification
1 bit	1.xxx	1 : vacances
		0 : pas de vacances

Numéro CO : 195

6.3.4 climatronic → KNX Commande automatique

Cet objet de communication envoie sur le bus KNX si les fonctions automatiques de la WAREMA climatronic® sont, en général, désactivées.

Longueur	ID DPT	Signification
1 bit	1.xxx	1 : Fonctions automatiques de la WAREMA climatronic® activées
		0 : Fonctions automatiques de la WAREMA climatronic® désactivées

Numéro CO : 196

6.3.5 KNX → climatronic GTB

La KNX Gateway peut surveiller si un signal de gestion technique de bâtiment est émis sur le bus KNX à des intervalles réguliers. Il est possible de régler le comportement du système en cas d'absence du signal dans la fenêtre des paramètres GTB (reportez-vous au chapitre 7.10 à la page 46).

Longueur	ID DPT	Signification
1 bit	1.xxx	1 : signal GTB activé
		0 : pas de signal GTB

Numéro CO : 197

AVIS Il est possible, dans la WAREMA climatronic®, de paramétrer pour chacun des canaux la façon dont le système réagit à un signal GTB.

6.3.6 KNX → climatronic Absent

Cet objet de communication retransmet le réglage du paramètre Absent du bus KNX sur la WAREMA climatronic®. Pour le module de commande WAREMA climatronic®, l'ordre valable est toujours celui qui a été émis en dernier.

Longueur	ID DPT	Signification
1 bit	1.xxx	1 : absent
		0 : présent

Numéro CO : 198

6.3.7 KNX → climatronic Vacances

Cet objet de communication retransmet le réglage du paramètre Vacances du bus KNX sur la WAREMA climatronic®.

Longueur	ID DPT	Signification
1 bit	1.xxx	1 : vacances
		0 : pas de vacances

Numéro CO : 199

AVIS Pour la WAREMA climatronic®, la fonction Vacances est opérationnelle lorsque la minuterie pour les vacances est activée dans le module de commande OU si l'objet est appliqué sur le bus KNX.

6.3.8 KNX → climatronic Commande automatique

Cet objet de communication permet l'activation et la désactivation globale des fonctions automatique sur la WAREMA climatronic® à partir du bus KNX. Pour le module de commande WAREMA climatronic®, l'ordre valable est toujours celui qui a été émis en dernier.

Longueur	ID DPT	Signification
1 bit	1.xxx	1 : activer les fonctions automatiques de la WAREMA climatronic®
		0 : désactiver les fonctions automatiques de la WAREMA climatronic®

Numéro CO : 200

6.4 Heure et date

Les informations horaires de la WAREMA climatronic® peuvent être envoyées à des intervalles réguliers sur le bus KNX. Plusieurs objets de communication sont disponibles pour transmettre les informations horaires. Les intervalles de transmission se règlent dans la boîte de dialogue des paramètres heure / date (reportez-vous au chapitre 7.8 à la page 44).

AVIS Si un capteur de mesure conçu pour recevoir des signaux horaires DCF77 est raccordé à la WAREMA climatronic®, un signal horaire de haute précision est disponible sur le système KNX.

6.4.1 Heure

Cet objet de communication met les horaires du système de la WAREMA climatronic® à disposition sur le bus KNX.

Longueur	ID DPT	Signification
3 octets	10.001	Heure

Numéro CO : 201

6.4.2 Date

Cet objet de communication met la date actuelle de la WAREMA climatronic® à disposition sur le bus KNX.

Longueur	ID DPT	Signification
3 octets	11.001	Date

Numéro CO : 202

6.4.3 Date et heure

Cet objet de communication met la date et l'heure de la WAREMA climatronic® à disposition sur le bus KNX.

Longueur	ID DPT	Signification
8 octets	19.001	Date et heure

Numéro CO : 203

6.5 Objets de scénarios

La WAREMA climatronic® prend en charge jusqu'à 16 scénarios. Les objets de communication permettant de programmer et d'exécuter des scénarios doivent être activés dans la fenêtre des paramètres Scénarios (*reportez-vous au chapitre 7.7 à la page 43*).

AVIS La KNX Gateway met des objets de communication à disposition pour 8 scénarios.

Les objets de scénarios sur la KNX Gateway 1 (commutateur de codage 1) correspondent aux scénarios 1 à 8 de la WAREMA climatronic®.

Les objets de scénarios sur la KNX Gateway 2 (commutateur de codage 2) correspondent aux scénarios 9 à 16 de la WAREMA climatronic®.

Sur d'autres KNX Gateway, les objets de scénarios sont sans fonction.

6.5.1 Programmation du scénario n

Cet objet de communication déclenche la programmation du scénario correspondant par l'écriture d'un 1.

Longueur	ID DPT	Signification
1 bit	1.xxx	Programmer un scénario

6.5.2 Exécution du scénario n

Cet objet de communication déclenche l'exécution du scénario correspondant par l'écriture d'un 1.

Longueur	ID DPT	Signification
1 bit	1.xxx	Exécuter un scénario

6.5.3 Numéro de scénario

Cet objet de communication permet de programmer ou de déclencher un scénario au choix.

Longueur	ID DPT	Signification
1 octet	18.001	Programmer ou déclencher un scénario

Numéro CO : 220

6.6 Valeurs de mesure

La WAREMA climatronic® peut saisir de nombreuses valeurs mesurées par l'intermédiaire des capteurs raccordés au système :

- ▶ Luminosité
- ▶ Rayonnement global
- ▶ Vitesse du vent
- ▶ Direction du vent
- ▶ Température extérieure
- ▶ Température intérieure
- ▶ Humidité ambiante
- ▶ Précipitations

De nombreux objets de communication sont disponibles pour transmettre les valeurs mesurées au bus KNX. Dans les fenêtres des paramètres Valeurs de mesure... (*reportez-vous aux chapitres 7.4 à 7.6 à partir de la Seite 40*), vous pouvez activer les objets de communication de votre choix et régler les intervalles de transmission.

AVIS Seules les valeurs mesurées par les capteurs réellement raccordés et analysés, sont présentes dans la WAREMA climatronic®.

6.6.1 Mesure de la luminosité n

Douze objets de communication sont en tout disponibles en ce qui concerne les valeurs de luminosité de la WAREMA climatronic®. Quatre valeurs sont saisies par station météo raccordée. Les objets de communication peuvent être activés par groupe (*reportez-vous au chapitre 7.4 à la page 40*).

Longueur	ID DPT	Signification
2 octets	9.004	Luminosité en [lux]

Numéros CO : 221 à 232

6.6.2 Mesure du rayonnement global

La WAREMA climatronic® peut saisir une valeur pour le rayonnement global par l'intermédiaire d'une Sensor Interface avec des capteurs raccordés. Cette valeur de mesure n'est présente qu'une seule fois dans la WAREMA climatronic®, la Sensor Interface doit y être enregistrée en tant que station météo 1.

Longueur	ID DPT	Signification
2 octets	9.xxx	Rayonnement global en [W/m ²]

Numéro CO : 233

6.6.3 Mesure de la vitesse du vent n

Douze objets de communication sont en tout disponibles en ce qui concerne la vitesse du vent. Une valeur est saisie par station météo raccordée (dans le cas de la Sensor Interface, jusqu'à quatre valeurs). Les objets de communication peuvent être activés par groupe (*reportez-vous au chapitre 7.4 à la page 40*).

Longueur	ID DPT	Signification
2 octets	9.005	Vitesse du vent en [m/s]

Numéros CO : 234 à 245

6.6.4 Mesure de la direction du vent

La WAREMA climatronic® analyse la direction du vent par l'intermédiaire des capteurs de mesure raccordés au système. Cette valeur de mesure n'est présente qu'une seule fois dans la WAREMA climatronic® et y est saisie par l'intermédiaire de la station météo (ou de la Sensor Interface) 1.

Longueur	ID DPT	Signification
2 octets	5.003	Direction du vent en [°]

Numéro CO : 246

6.6.5 Mesure de la température extérieure

La WAREMA climatronic® analyse la température extérieure par l'intermédiaire des capteurs de mesure raccordés au système. Cette valeur de mesure n'est présente qu'une seule fois dans la WAREMA climatronic® et y est saisie par l'intermédiaire de la station météo (ou de la Sensor Interface) 1.

Longueur	ID DPT	Signification
2 octets	9.001	Température extérieure en [°C]

Numéro CO : 247

6.6.6 Mesure de la température intérieure

La WAREMA climatronic® saisit la température intérieure directement sur le module de commande. Cette valeur de mesure n'est présente qu'une seule fois dans la WAREMA climatronic®.

Longueur	ID DPT	Signification
2 octets	9.001	Température intérieure en [°C]

Numéro CO : 248

6.6.7 Mesure de l'humidité

La WAREMA climatronic® saisit l'humidité ambiante directement sur le module de commande. Cette valeur de mesure n'est présente qu'une seule fois dans la WAREMA climatronic®.

Longueur	ID DPT	Signification
2 octets	9.xxx	Humidité ambiante en [%]

Numéro CO : 249

6.6.8 Mesure des précipitations

Par l'intermédiaire des capteurs de mesure raccordés au système, la WAREMA climatronic® analyse s'il y a des précipitations. Cette valeur de mesure n'est présente qu'une seule fois dans la WAREMA climatronic® et y est saisie par l'intermédiaire de la station météo (ou de la Sensor Interface) 1.

Longueur	ID DPT	Signification
1 bit	1.xxx	1 : précipitations
		0 : pas de précipitations

Numéro CO : 250

7 Paramétrages

Les groupes de paramètres généraux et un ensemble de groupes de paramètres pour chaque canal s'affichent dans la boîte de dialogue des paramètres de la KNX Gateway. Les groupes de paramètres et les objets de communication s'affichent ou sont masqués pour chacun des canaux activés.

AVIS Les valeurs par défaut sont indiquées **en gras** dans les tableaux.

7.1 Canaux 1 à 8

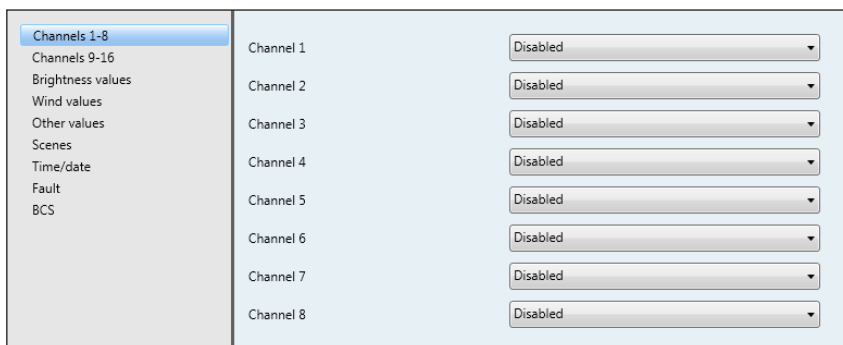

Fig. 7 Boîte de dialogue des paramètres Canaux 1 à 8

Dans cette boîte de dialogue de paramètres, il est possible d'activer ou de désactiver les canaux 1 à 8. Une autre boîte de dialogue de paramètres s'affiche dans la partie gauche de la fenêtre pour chaque canal activé.

Groupe de paramètres	Paramètres	Valeurs
Canaux 1 à 8	Canal 1	Activé
		Désactivé
	Canal 2	Activé
		Désactivé
	Canal 3	Activé
		Désactivé
	Canal 4	Activé
		Désactivé
	Canal 5	Activé
		Désactivé
	Canal 6	Activé
		Désactivé
	Canal 7	Activé
		Désactivé
	Canal 8	Activé
		Désactivé

7.2 Canaux 9 à 16

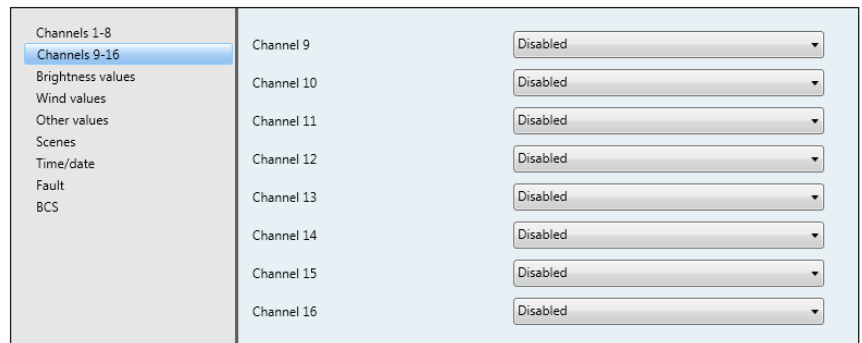

Fig. 8 Boîte de dialogue des paramètres Canaux 9 à 16

Dans cette boîte de dialogue de paramètres, il est possible d'activer ou de désactiver les canaux 9 à 16. Une autre boîte de dialogue de paramètres s'affiche sur le côté gauche de la fenêtre pour chacun des canaux activés.

Groupe de paramètres	Paramètres	Valeurs
Canaux 1 à 8	Canal 9	Activé
		Désactivé
	Canal 10	Activé
		Désactivé
	Canal 11	Activé
		Désactivé
	Canal 12	Activé
		Désactivé
	Canal 13	Activé
		Désactivé
	Canal 14	Activé
		Désactivé
	Canal 15	Activé
		Désactivé
	Canal 16	Activé
		Désactivé

AVIS En cas de besoin, les ordres de déplacement émis par les canaux 17 à 64 de la WAREMA climatronic® peuvent être transmis en utilisant d'autres KNX Gateway (le canal 1 sur la KNX Gateway 2 correspond alors au canal 17, etc.).

7.3 Canal n

Fig. 9 Boîte de dialogue des paramètres Canal n (ici canal 1)

Dans cette boîte de dialogue de paramètres, il est possible d'effectuer les réglages pour un certain canal. Cette boîte de dialogue ne s'affiche que si le canal a été activé auparavant.

Si le type de produit sélectionné est brise-soleil orientable/store vénitien, des champs supplémentaires s'affichent pour le réglage de l'angle d'orientation des lamelles.

Groupe de paramètres	Paramètres	Valeurs
Canal n	Type de produit	Volet roulant / protection solaire en textile
		Brise-soleil orientable / store vénitien
		Fenêtre
		Commutable
		Commutable et réglable
	Angle minimum d'orientation des lamelles [°]	-360° à +360° par défaut : -80
	Angle maximum d'orientation des lamelles [°]	-360° à +360° par défaut : +80
	Objet de fonction de sécurité : envoyer de manière cyclique	Désactivé
		30 s
		1 min
		2 min
5 min		
Comportement en cas de panne de la climatronic	10 min	
	Aucune modification	
	Appliquer	
		Supprimer

AVIS Si vous paramétrez l'angle d'orientation des lamelles, les valeurs saisies doivent correspondre aux réglages du canal correspondant de la WAREMA climatronic®. La KNX Gateway convertit les données de l'angle en degrés de la WAREMA climatronic® en une valeur valable pour le système KNX (0 à 255).

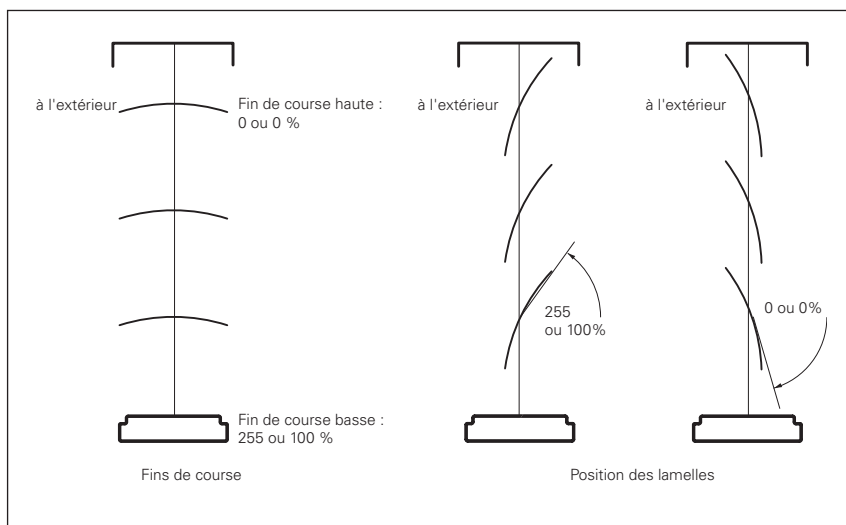

Fig. 10 Position des lamelles, fins de course

7.4 Valeurs de mesure de la luminosité

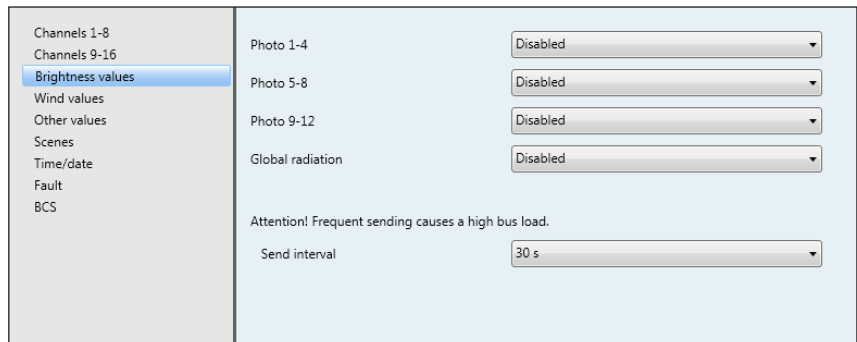

Fig. 11 Boîte de dialogue des paramètres Valeurs de mesure de la luminosité

Dans cette boîte de dialogue de paramètres, il est possible d'activer l'envoi des valeurs de luminosité saisies par la WAREMA climatronic®. Les valeurs sont rassemblées par groupe de quatre (ce qui correspond à chaque fois à une station météo).

En plus des valeurs de luminosité, il est également possible d'activer le rayonnement global dans le cas où cette valeur est saisie par l'intermédiaire de la WAREMA climatronic® (en relation avec une Sensor Interface).

Groupe de paramètres	Paramètres	Valeurs
Valeurs de mesure de la luminosité	Luminosité 1 à 4	Activé
		Désactivé
	Luminosité 5 à 8	Activé
		Désactivé
	Luminosité 9 à 12	Activé
		Désactivé
	Rayonnement global	Activé
		Désactivé
	Intervalle de transmission	5 s
		10 s
20 s		
30 s		
1 min		
2 min		
5 min		
10 min		

AVIS Ne sélectionnez pas un intervalle de transmission trop court car la charge sur le bus KNX serait inutilement élevée.
Un long intervalle de transmission peut avoir pour conséquence que les réactions aux modifications de la luminosité soient retardées.

7.5 Valeurs de mesure du vent

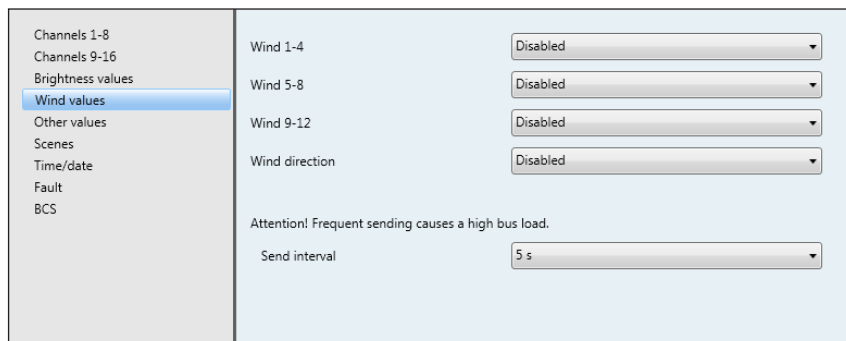

Fig. 12 Boîte de dialogue des paramètres Valeurs de mesure du vent

Dans cette boîte de dialogue de paramètres, il est possible d'activer l'envoi des valeurs du vent saisies par la WAREMA climatronic®.

Les valeurs sont rassemblées par groupe de quatre. Une Sensor Interface raccordée à la WAREMA climatronic® fournit maximum quatre valeurs de mesure et une station météo toujours une seule valeur pour le vent. Par conséquent, si vous utilisez une station météo, seule la première valeur du groupe (donc 1,5 ou 9) peut être appliquée.

La valeur mesurée pour la direction du vent est toujours analysée à partir du capteur de mesure 1 (station météo ou Sensor Interface).

Groupe de paramètres	Paramètres	Valeurs
Valeurs de mesure de la luminosité	Vent 1 à 4	Activé
		Désactivé
	Vent 5 à 8	Activé
		Désactivé
	Vent 9 à 12	Activé
		Désactivé
	Direction du vent	Activé
		Désactivé
	Intervalle de transmission	5 s
		10 s
		20 s
		30 s
1 min		
2 min		
5 min		
10 min		

AVIS Ne sélectionnez pas un intervalle de transmission trop court car la charge sur le bus KNX serait inutilement élevée.



ATTENTION

La mise à disposition des informations sur le vent ne sont là que pour être visualisées et ne doivent pas être utilisées sur le bus KNX pour les fonctions de sécurité.

Un intervalle de transmission trop long retarde l'affichage lorsque le vent se lève brusquement.

7.6 Valeurs de mesure autres

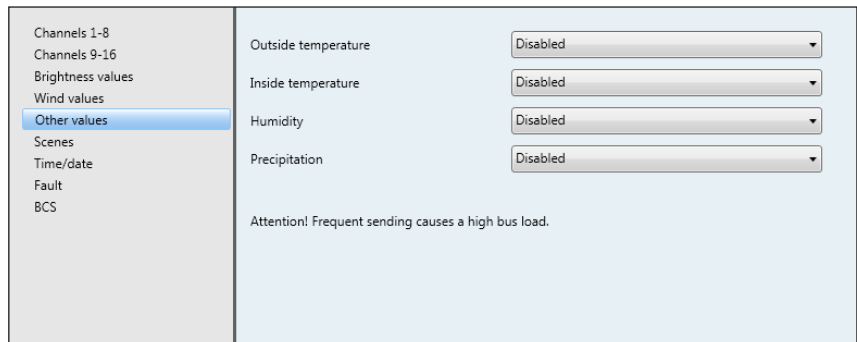

Fig. 13 Boîte de dialogue des paramètres Valeurs de mesure autres

Dans cette boîte de dialogue de paramètres, il est possible d'activer l'envoi d'autres valeurs de mesure saisies par la WAREMA climatronic®.

Les valeurs mesurées pour la température extérieure et les précipitations sont toujours analysées à partir du capteur de mesure 1 (station météo ou Sensor Interface).

Les valeurs pour la température intérieure et l'humidité sont celles qui ont été mesurées par le module de commande WAREMA climatronic®.

Groupe de paramètres	Paramètres	Valeurs
Valeurs de mesure autres	Température extérieure	Activé
		Désactivé
	Température intérieure	Activé
		Désactivé
	Humidité	Activé
		Désactivé
	Précipitations	Activé
		Désactivé
	Intervalle de transmission (réglable séparément pour chaque valeur de mesure)	5 s
		10 s
		20 s
		30 s
		1 min
		2 min
5 min		
10 min		

AVIS Ne sélectionnez pas un intervalle de transmission trop court car la charge sur le bus KNX serait inutilement élevée.
Un long intervalle de transmission peut avoir pour conséquence que les réactions aux modifications des valeurs mesurées soient retardées.

7.7 Scénarios

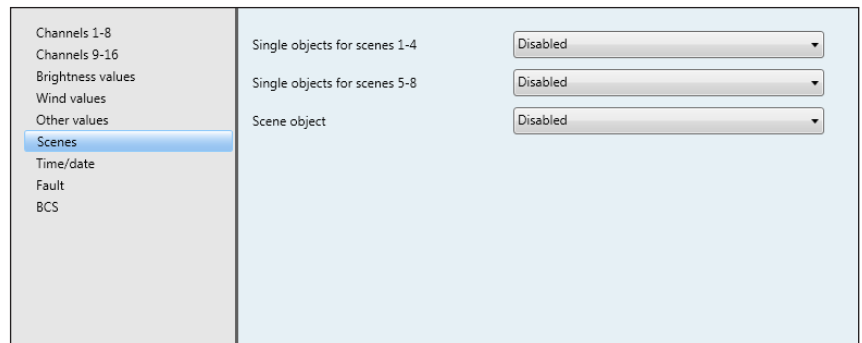

Fig. 14 Boîte de dialogue des paramètres Scénarios

Dans cette boîte de dialogue de paramètres, il est possible d'activer les objets de communication pour l'exécution et la programmation de scénarios. Les valeurs sont rassemblées par groupe de quatre. De plus, il est possible d'activer un objet universel de scénario.

Groupe de paramètres	Paramètres	Valeurs
Scénarios	Objets individuels pour les scénarios 1 à 4	Activé
		Désactivé
	Objets individuels pour les scénarios 5 à 8	Activé
		Désactivé
	Objet de scénario	Activé
		Désactivé

AVIS En cas de besoin, les ordres de scénarios 9 à 16 de la WAREMA climatronic® peuvent être transmis en utilisant une autre KNX Gateway.

7.8 Heure / date



Fig. 15 Boîte de dialogue des paramètres Date / heure

Dans cette boîte de dialogue de paramètres, il est possible de définir si l'heure de la WAREMA climatronic® est envoyée sur le bus KNX.

Groupe de paramètres	Paramètres	Valeurs
Heure / date	Intervalle de transmission	Désactivé
		1 min
		10 min

Si un capteur de mesure conçu pour recevoir des signaux horaires DCF77 est raccordé à la WAREMA climatronic®, un signal horaire de haute précision est disponible sur le système KNX.

AVIS Les objets de communication Heure, Date et Heure / date (combinée) sont alors envoyées.
L'envoi est toujours effectué toutes les minutes ou toutes les dix minutes.

7.9 Dérangement

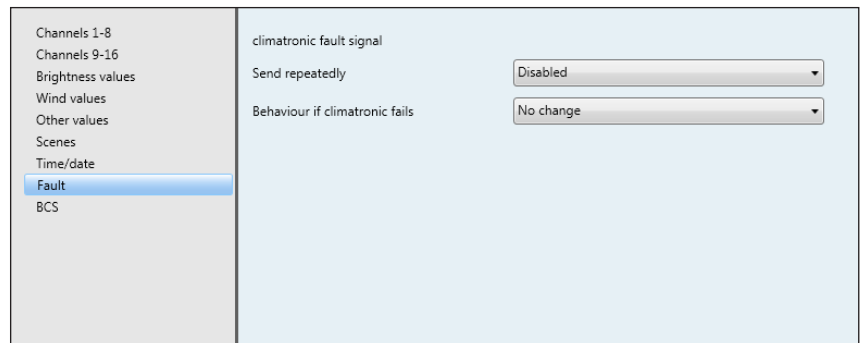

Fig. 16 Boîte de dialogue des paramètres Dérangement

Dans cette boîte de dialogue de paramètres, il est possible d'activer l'envoi d'un signal de dérangement. Cela permet de surveiller si la WAREMA climatronic® fonctionne parfaitement.

Groupe de paramètres	Paramètres	Valeurs
Dérangement	Envoyer le signal de dérangement de la climatronic de manière cyclique	Désactivé
		5 s
		10 s
		20 s
		30 s
		1 min
		2 min
		5 min
		10 min
		Comportement en cas de panne de la climatronic
	Appliquer	
Supprimer		

Exemple : dans le cas d'un réglage sur **5 min** et **Appliquer**, la valeur 0 est envoyée toute les 5 min par l'intermédiaire du CO. Dès que le système présente un dérangement, c'est la valeur 1 qui est envoyée toutes les 5 min.

AVIS Ne sélectionnez pas un intervalle de transmission trop court car la charge sur le bus KNX serait inutilement élevée. Un long intervalle de transmission peut avoir pour conséquence que la réaction à des dérangements soit retardée.

7.10 GTB

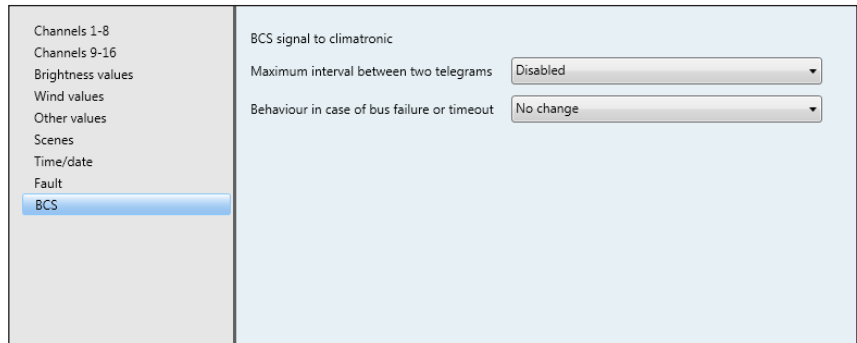

Fig. 17 Boîte de dialogue des paramètres GTB

Dans cette boîte de dialogue de paramètres, il est possible de définir quand un signal de gestion technique de bâtiment au niveau du système KNX est retransmis à la WAREMA climatronic® par la KNX Gateway.

Il est possible de réaliser une surveillance heartbeat en définissant l'intervalle maximum entre les télégrammes reçus.

Groupe de paramètres	Paramètres	Valeurs
GTB	Signal GTB pour la climatronic Intervalle de temps maximum entre deux télégrammes	Désactivé
		30 s
		1 min
		2 min
		5 min
		10 min
	Comportement en cas de panne du bus ou de dépassement du temps	Aucune modification
		Appliquer
		Supprimer
	Lorsque le bus est de nouveau sous tension, restaurer la fonction sur la valeur précédente* (le paramètre ne s'affiche que si la fonction <i>Comportement en cas de panne du bus ou dépassement du temps</i> est réglée sur <i>Appliquer</i>)	Non
Oui		

AVIS Un intervalle de temps plus long peut avoir pour conséquence que la réaction à des dérangements soit retardée.

